

# Guide de déballage des systèmes Sun Fire™ E25K/E20K

## Instructions préalables

---

**Remarque** – A la livraison des systèmes Sun Fire™ E25K/E20K, contactez votre fournisseur de services. L'installation, la vérification et la maintenance ne doivent être effectuées que par un personnel qualifié.

---

### 1. Etudiez le site pour vérifier que tout est prêt.

Si un plancher surélevé est installé sur le site, recherchez les coupe-circuits des câbles. Vérifiez que les panneaux de circulation d'air au sol utilisés sont corrects et que l'accès aux câbles est dégagé. Reportez-vous au manuel *Guide de planification du site des systèmes Sun Fire E25K/E20K*.

### 2. Vérifiez que le dispositif visant à contrôler l'état du matériel au cours du transport et tous les composants de l'emballage n'ont pas été endommagés pendant le transport.

Si un dommage est bien présent, reportez-le sur le connaisseur. Si vous ne reportez pas les dommages, vous risquez de rendre nulle et sans effet toute réclamation future. Le fait de noter les dommages permet au réclamant de déposer une réclamation en présence du livreur. Faites également parvenir un rapport au responsable de l'expédition et de la livraison, à l'adresse suivante : [bvtn-traffic@west.sun.com](mailto:bvtn-traffic@west.sun.com).

### 3. Si plusieurs systèmes sont livrés, triez les boîtes d'emballage selon le numéro de série inscrit sur l'étiquette d'expédition. Confirmez la livraison de toutes les boîtes.

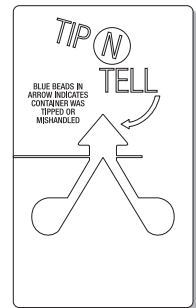

**Remarque** – Utilisez un transpalette manuel de 60 pouces pour transporter l'armoire. Vous devez avoir accès à tous les côtés de l'armoire. Vous devez également disposer au minimum d'un espace de 5,49 m [18 pieds] pour déplacer l'armoire de la palette, le long des rampes. Recherchez l'insigne « ATTACHEZ RAMPES A CETTE EXTREMITE » des deux côtés du carton d'emballage. L'étiquette d'expédition sur le carton d'emballage indique l'avant de l'unité.

---



**Attention** – Vérifiez la capacité maximale de l'ascenseur avant de l'utiliser pour le transport des systèmes. Déballée, l'unité peut peser jusqu'à 1 142,6 kg.

**Remarque** – Déballez le carton d'emballage hors du centre de données pour empêcher toute contamination de l'environnement placé sous surveillance.

#### 4. Retirez le carton extérieur.

- a. Coupez les lanières externes.
- b. Retirez le couvercle en carton.
- c. Appuyez sur les brides centrales tout en tirant vers l'extérieur pour retirer les huit attaches en plastique (quatre de chaque côté).
- d. Retirez les cartons extérieurs.

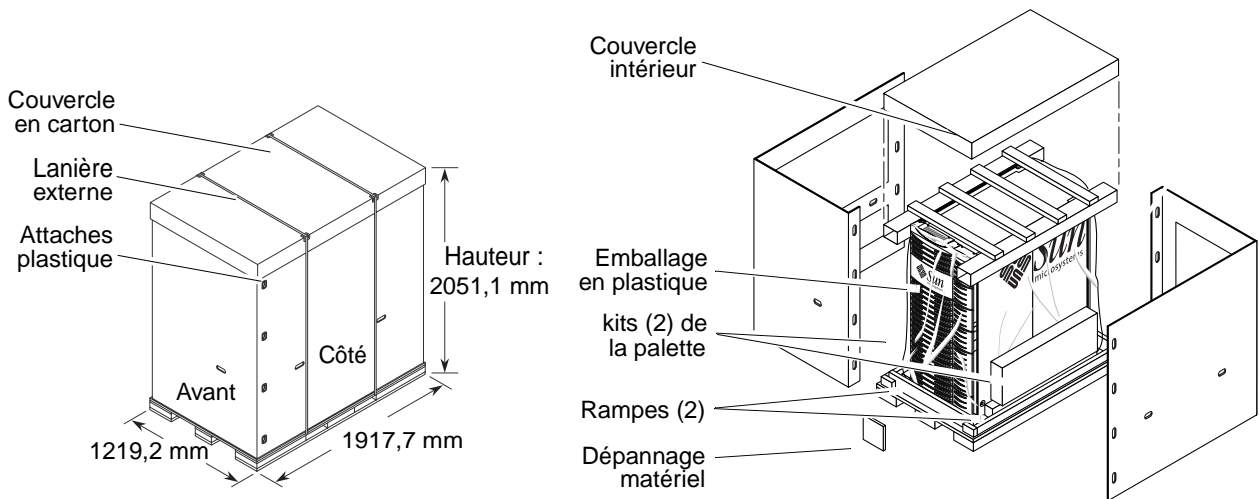

#### 5. Retirez le couvercle intérieur.

#### 6. Retirez la boîte de matériel et les deux boîtes d'outils.

Prenez la clé à fourche de 9/16 pouces de la boîte de matériel et conservez les autres éléments pour la suite.

#### 7. Retirez les rampes des deux côtés de la palette et conservez-les pour la suite.

#### 8. Retirez l'emballage en plastique.

#### 9. Retirez les quatre portes de l'armoire.

Ainsi, celles-ci ne seront pas endommagées pendant l'installation.

- a. Tirez sur la cheville à ressort de chaque charnière supérieure.
- b. Soulevez la porte pour la libérer des chevilles des charnières inférieures de l'armoire.
- c. Mettez la porte de côté.

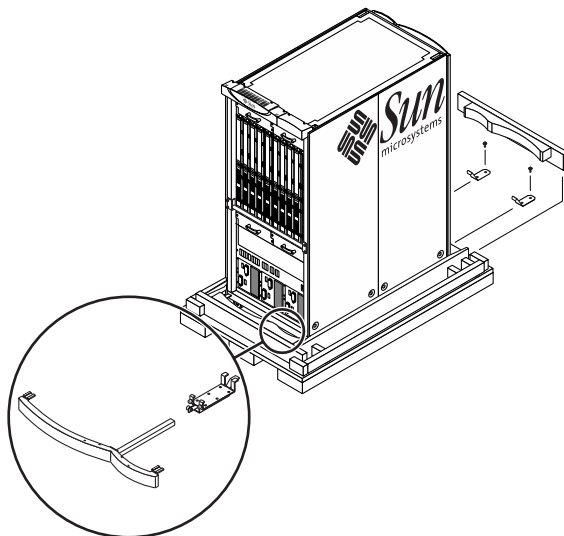

**10. Retirez les cales avant et arrière et mettez-les de côté.**

Le système est fixé à la palette par des supports de serrage pour empêcher tout roulement. Conservez les cales pour la suite.

**11. Retirez les blocs garde-pieds avant et arrière.**

Ainsi, le support de montage du garde-pieds ne sera pas endommagé pendant l'installation.

a. Tirez la cheville imperdable à ressort en la faisant tourner pour la libérer.

b. Tirez le garde-pieds et la tige de fixation du support de montage. Conservez-les pour la suite.

c. Desserrez les attaches imperdables du support de montage du garde-pieds.

d. Retirez les blocs garde-pieds en les tirant vers l'avant tout en les faisant basculer vers le bas pour détacher les pattes de fixation des perforations de montage.

e. Mettez les blocs garde-pieds de côté.

**12. Insérez les dents des rampes dans les perforations situées à l'avant ou à l'arrière de la palette.**

Vérifiez que les rampes sont bien en place en appuyant ou en montant dessus.

**13. A l'aide de la clé à fourches de 9/16 pouces, retirez les supports de serrage situés sur l'extrémité de la palette dépourvue de rampe.**

Le système reste attaché par les supports de serrage situés sur l'extrémité de la palette munie d'une rampe. Conservez les supports de serrage pour la suite.

**14. Replacez la cale à l'extrémité de la palette dépourvue de rampe.**

Ainsi, le système ne roulera pas de la palette lors du retrait des supports de serrage restants.



**Attention** – Il est conseillé qu'une ou deux personnes soutiennent le système pour l'étape 15 afin de veiller à ce qu'il ne bascule ni ne glisse des rampes prématurément.

15. A l'aide de la clé à fourches de 9/16 pouces, retirez les supports de serrage situés sur l'extrémité de la palette munie d'une rampe.

Conservez les supports de serrage pour la suite.

16. Retirez les matériaux d'emballage se trouvant à l'intérieur et autour du système.

17. Rassemblez les éléments, câbles et documentations restants.

18. Soulevez les pieds de mise à niveau autant que possible afin que le système puisse être dégagé.



**Attention** – NE déplacez PAS l'armoire à l'aide des poignées internes de la carte système. L'armoire ne peut être déplacée dans un angle supérieur à 10 degrés, au maximum.

19. Déplacez lentement l'armoire de la palette jusqu'au site.

Une ou deux personnes doivent pousser l'armoire pendant que deux autres la tirent doucement le long des rampes. Déplacez l'armoire en manipulant les coins de sa structure et en utilisant les poignées. Le TABLEAU 1 fournit des informations sur les conditions d'accès.



TABLEAU 1 Conditions d'accès

	Avec panneau latéral	Sans panneau latéral
Hauteur minimale des portes	2032 mm (80 po.)	2032 mm (80 po.)
Largeur minimale des portes et des couloirs	915 mm (36 po.)	915 mm (36 po.)
Inclinaison maximale	10°	10°

20. Elevez au maximum le dispositif de nivellement au quatre coins de l'armoire.

Faites-le pivoter 1/4 de tour pour une stabilité parfaite.

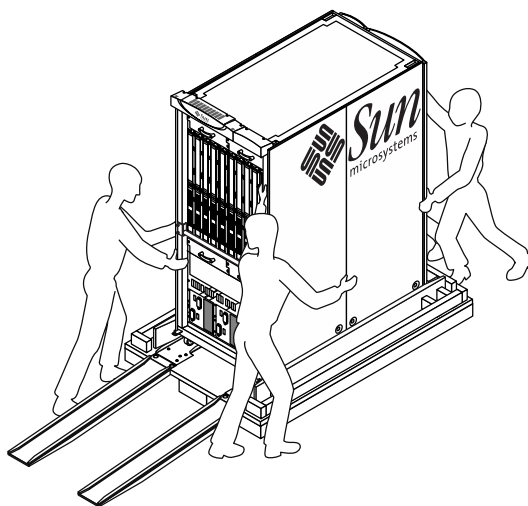
21. Utilisez un tournevis Phillips n° 2 pour dévisser les quatre vis imperdables de la poignée avant et les quatre vis imperdables de la poignée arrière.

Conservez les poignées pour la suite.

**22. Réinstallez les blocs garde-pieds à l'avant et à l'arrière du système.**

- a. Insérez les pattes de fixation intérieures du support de montage du garde-pieds dans les deux pattes de fixation extérieures situées à l'avant des perforations de montage de la structure de l'armoire.
- b. Faites glisser le support de fixation vers l'intérieur pour insérer les pattes de fixation intérieures dans les deux perforations de montage de la structure de fixation horizontale, en-dessous de l'armoire.
- c. Fixez le support avec les deux attaches imperdables.
- d. Insérez la tige de fixation carrée du garde-pieds dans le support de montage du garde-pieds jusqu'à ce qu'elle entre en contact avec l'armoire.
- e. Fixez la cheville imperdable à ressort sur les côtés du garde-pieds.

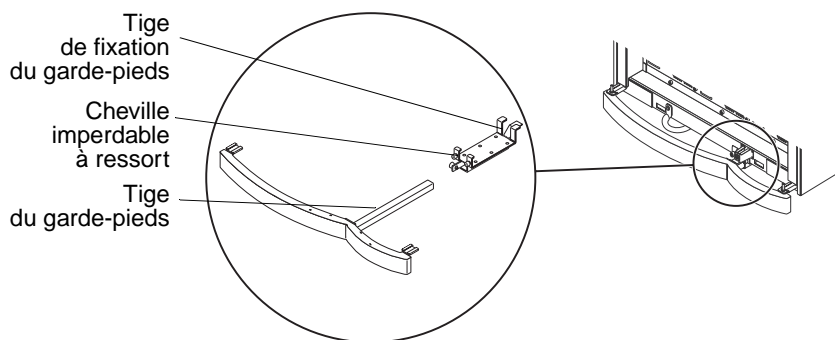

**23. Remplacez les quatre portes de l'armoire.**

- a. Insérez la porte dans la goupille inférieure de chaque support de charnière inférieur de l'armoire.
- b. Tirez la cheville à ressort en haut de chaque porte et insérez la goupille de la porte dans le support de charnière supérieur de l'armoire.
- c. Assurez-vous que les portes peuvent s'ouvrir pour les opérations de maintenance.

**24. Placez les armoires d'E/S dans la zone appropriée.**

Reportez-vous au manuel *Guide de planification du site des systèmes Sun Fire E25K/E20K* pour obtenir des exemples de disposition au sol.

---

**Remarque** – Reportez-vous au *Guide d'installation et de désinstallation matérielles des systèmes Sun Fire E25K/E20K* pour poursuivre l'installation des systèmes Sun Fire E25K/E20K.

---



**Attention** – Laissez les systèmes Sun Fire E25K/E20K 24 heures dans leur caisse avant de les brancher et de les mettre sous tension afin d'empêcher tout choc thermique et formation de condensation.

---

**Remarque** – Le matériel d'emballage, en matière mousse compressée, n'est pas réutilisable. Mettez ce matériel au rebut selon les instructions du client. Recyclez-le si possible.

---

## Accès à la documentation de Sun

Vous pouvez afficher, imprimer ou acheter un vaste choix de documents Sun originaux et traduits à l'adresse suivante :

<http://www.sun.com/documentation>

## Assistance technique

Si vous avez des questions techniques sur ce produit dont vous ne trouvez pas les réponses dans ce document, contactez-nous à l'adresse suivante :

<http://www.sun.com/service/contacting>

## Vos commentaires sont les bienvenus chez Sun

Dans le souci d'améliorer notre documentation, tous vos commentaires et suggestions sont les bienvenus. Vous pouvez nous transmettre vos commentaires à l'adresse :

<http://www.sun.com/hwdocs/feedback>

N'oubliez pas de préciser le titre du document ainsi que le numéro de référence :

*Guide de déballage des systèmes Sun Fire E25K/E20K, référence 817-7027-10*

Copyright 2004 Sun Microsystems, Inc. Tous droits réservés. Utilisation soumise aux conditions de licence. Le logiciel détenu par des tiers, et qui comprend la technologie relative aux polices de caractères, est protégé par un copyright et accordé sous licence par des fournisseurs de Sun. Portions may be derived from Berkeley BSD systems, licensed from U. of CA. Sun, Sun Microsystems, le logo Sun et Solaris sont des marques de fabrique ou des marques déposées de Sun Microsystems, Inc. aux Etats-Unis et dans d'autres pays. Toutes les marques SPARC sont utilisées sous licence et sont des marques de fabrique ou des marques déposées de SPARC International, Inc. aux Etats-Unis et dans d'autres pays.



Sun Microsystems, Inc.  
[www.sun.com](http://www.sun.com)

Référence n° 817-7027-10, rév. A  
Avril 2004