



Manuale per il montaggio su rack del server Sun Fire™ V890

Sun Microsystems, Inc.
www.sun.com

N° di parte 817-6758-10
Giugno 2004, Revisione A

Inviare eventuali commenti sul presente documento all'indirizzo: <http://www.sun.com/hwdocs/feedback>

Copyright 2004 Sun Microsystems, Inc., 4150 Network Circle, Santa Clara, California 95054, U.S.A. Tutti i diritti riservati.

Sun Microsystems, Inc. detiene diritti di proprietà intellettuale sulla tecnologia descritta in questo documento. In particolare e senza limitazione, tali diritti di proprietà intellettuale possono includere uno o più brevetti statunitensi elencati all'indirizzo <http://www.sun.com/patents> e uno o più brevetti aggiuntivi o in attesa di registrazione negli Stati Uniti e in altri paesi.

Questo documento e il prodotto a cui si riferisce sono distribuiti sotto licenze che ne limitano l'uso, la copia, la distribuzione e la decompilazione. È vietata la riproduzione di qualsiasi parte di questo prodotto o documento in qualsiasi forma o con qualsiasi mezzo senza previa autorizzazione scritta di Sun o di eventuali concessionari di licenze autorizzati.

Il software di terze parti, compresa la tecnologia dei font è protetto dai diritti d'autore e concesso in licenza dai fornitori Sun.

Parti del prodotto potrebbero derivare dai sistemi Berkeley BSD, concessi in licenza dalla University of California. UNIX è un marchio registrato negli Stati Uniti e negli altri paesi, concesso in licenza esclusiva tramite X/Open Company, Ltd.

Sun, Sun Microsystems, il logo Sun, AnswerBook2, docs.sun.com, Sun Fire e Solaris sono marchi o marchi registrati di Sun Microsystems, Inc. negli Stati Uniti e negli altri paesi.

Tutti i marchi SPARC vengono utilizzati su licenza e sono marchi o marchi registrati di SPARC International, Inc. negli Stati Uniti e negli altri paesi. I prodotti con marchio SPARC si basano su un'architettura sviluppata da Sun Microsystems, Inc.

L'interfaccia grafica utente di OPEN LOOK e di Sun™ è stata sviluppata da Sun Microsystems, Inc. per i suoi utenti e licenziatari. Sun riconosce l'impegno dedicato da Xerox alla ricerca e allo sviluppo delle interfacce grafiche utente per l'industria informatica. Sun possiede una licenza non esclusiva per l'interfaccia grafica utente concessa da Xerox, estesa anche ai licenziatari Sun che utilizzano le interfacce OPEN LOOK e comunque firmatari di accordi di licenza con Sun.

Diritti del governo statunitense—uso commerciale. L'uso da parte del governo è soggetto alle condizioni standard del contratto di Sun Microsystems, Inc., nonché del FAR e dei relativi supplementi.

LA DOCUMENTAZIONE VIENE FORNITA "COSÌ COM'È"; NON SI RICONOSCE PERTANTO ALCUNA ALTRA GARANZIA, ESPRESSA O IMPLICITA, COMPRESA IN VIA ESEMPLIFICATIVA LA GARANZIA DI COMMERCIALIZZABILITÀ, DI IDONEITÀ PER UN FINE PARTICOLARE E DI NON VIOLAZIONE DI DIRITTI ALTRUI, FATTA ECCEZIONE PER I CASI IN CUI TALE NEGAZIONE DI RESPONSABILITÀ SIA CONSIDERATA NULLA AI SENSI DELLA LEGGE.



Si prega di
riciclare



Adobe PostScript

Sommario

Prefazione vii

1. Introduzione 1

Disimballaggio del kit 2

Verifica del contenuto 2

Operazioni successive 4

2. Installazione del server in un armadio da 19 pollici 5

Operazioni preliminari 6

Misure cautelative per la sicurezza e le prestazioni del sistema 6

Utensili, apparecchiatura e documentazione necessari 8

Preparazione del server 9

Rimozione dei componenti 9

Panoramica dei componenti da rimuovere dal telaio 10

Rimozione delle maniglie dagli sportelli laterali 11

Rimozione delle protezioni e dei pannelli laterali inferiori 13

Installazione delle maniglie di trasporto 16

Applicazione della staffa per cavi al server 17

Preparazione dell'armadio	18
Installazione del cassetto nell'armadio	19
Regolazione delle staffe posteriori	19
Installazione verticale del server nell'armadio	21
Fissaggio del cassetto all'armadio	22
Installazione del server nel cassetto	25
Riassemblaggio del server	30
Fissaggio del server nell'armadio	31
Installazione delle basette di regolazione	32
Riassemblaggio dell'armadio	32
Sistemazione dei cavi	33
Montaggio della staffa per i cavi dell'armadio	34
Operazioni successive	35

3. Installazione del server nell'armadio Sun Rack 900 37

Operazioni preliminari	38
Misure cautelative per la sicurezza e le prestazioni del sistema	38
Utensili, apparecchiatura e documentazione necessari	40
Preparazione del server	41
Rimozione dei componenti	41
Panoramica dei componenti da rimuovere dal telaio	42
Rimozione delle maniglie dagli sportelli laterali	43
Rimozione delle protezioni e dei pannelli laterali inferiori	45
Installazione delle maniglie di trasporto	48
Preparazione dell'armadio	49
Installazione del cassetto nell'armadio	50
Regolazione delle staffe posteriori	50
Installazione verticale del server nell'armadio	52
Fissaggio del cassetto all'armadio	53

Installazione del server nel cassetto	55
Riassemblaggio del server	60
Fissaggio del server nell'armadio	61
Riassemblaggio dell'armadio	62
Operazioni successive	62
4. Installazione del server in un armadio da 31,5 pollici	63
Operazioni preliminari	64
Misure cautelative per la sicurezza e le prestazioni del sistema	64
Utensili, apparecchiatura e documentazione necessari	66
Uso delle staffe posteriori corte	66
Preparazione del server	67
Rimozione dei componenti	67
Panoramica dei componenti da rimuovere dal telaio	68
Rimozione delle maniglie dagli sportelli laterali	69
Rimozione delle protezioni e dei pannelli laterali inferiori	71
Installazione delle maniglie di trasporto	74
Applicazione della staffa per cavi al server	75
Preparazione dell'armadio	76
Installazione del cassetto nell'armadio	76
Regolazione delle staffe posteriori	77
Installazione verticale del server nell'armadio	79
Fissaggio del cassetto all'armadio	80
Installazione del server nel cassetto	83
Riassemblaggio del server	88
Fissaggio del server nell'armadio	88

Installazione delle basette di regolazione	90
Riassemblaggio dell'armadio	90
Sistemazione dei cavi	91
Montaggio della staffa per i cavi dell'armadio	92
Operazioni successive	93
A. Requisiti per gli armadi da 19 pollici	95
B. Requisiti per gli armadi Sun Rack 900	97

Prefazione

Nel *Manuale per il montaggio su rack del server Sun Fire V890* vengono fornite le istruzioni relative all'installazione del server Sun Fire™ V890 in un armadio da 19 o 31,5 pollici conforme alle disposizioni EIA oppure in un armadio Sun Rack 900.

Una volta completata l'installazione del server nell'armadio, consultare la *Documentazione del server Sun Fire V890 – Manuale dell'utente* per ottenere informazioni sul collegamento dei cavi di alimentazione, dei cavi di rete e dei cavi d'interfaccia I/O e sull'installazione del software del sistema operativo Solaris.

Struttura del presente manuale

I capitoli del presente manuale sono organizzati nel seguente modo:

Nel Capitolo 1 è descritto il contenuto del kit per il montaggio su rack.

Nel Capitolo 2 sono illustrate le istruzioni dettagliate per l'installazione del server in un armadio da 19 pollici conforme alle disposizioni EIA.

Nel Capitolo 3 sono descritte le modalità di installazione del server in un armadio Sun Rack 900.

Nel Capitolo 4 è illustrata la procedura di installazione del server in un armadio da 31,5 pollici, quale ad esempio l'armadio di espansione Sun Fire.

Nell'Appendice A sono elencati i requisiti degli armadi da 19 pollici impiegati per il montaggio su rack dei server.

Nell'Appendice B sono illustrate le specifiche dell'armadio Sun Rack 900.

Documentazione correlata

Applicazione	Titolo
Configurazione e installazione	<i>Documentazione del server Sun Fire V890 – Manuale dell'utente</i>
Sostituzione delle parti e manutenzione	<i>Sun Fire V890 Server Service Manual</i>

Accesso alla documentazione Sun

È possibile visualizzare, stampare o acquistare un'ampia gamma di documentazioni Sun, incluse le versioni localizzate, al seguente indirizzo:

<http://www.sun.com/documentation>

Assistenza tecnica Sun

Per domande di natura tecnica relative ai prodotti per le quali non è presente una risposta nel presente documento, accedere all'indirizzo:

<http://www.sun.com/service/contacting>

Commenti degli utenti

Al fine di migliorare la qualità della documentazione, Sun sollecita l'invio di commenti e suggerimenti da parte degli utenti. Accedere all'indirizzo:

<http://www.sun.com/hwdocs/feedback>

Assicurarsi di specificare il titolo e il numero di parte del documento insieme ai propri commenti:

Manuale per il montaggio su rack del server Sun Fire™ V890, numero di parte 817-6758-10

Introduzione

Nel presente manuale sono illustrate le modalità di installazione del server Sun Fire V890 su rack o in un armadio. Una volta installato il server nell'armadio secondo le istruzioni riportate in questo manuale, consultare la *Documentazione del server Sun Fire V890 – Manuale dell'utente* per informazioni sull'installazione del sistema e del software.

Per installare il server nell'armadio, effettuare le seguenti operazioni:

- Estrarre dall'imballaggio il kit per il montaggio su rack e controllarne il contenuto. Vedere "Disimballaggio del kit" a pagina 2 e "Verifica del contenuto" a pagina 2.
- Installare il server nell'armadio.
 - Per l'installazione del server in un armadio da 19 pollici (42,26 cm) conforme alle disposizioni EIA (Electronic Industries Association), vedere il Capitolo 2.
 - Per l'installazione del server in un armadio Sun Rack 900, vedere il Capitolo 3.
 - Per l'installazione del server in un armadio da 31,5 pollici (80 cm), quale ad esempio l'armadio di espansione Sun Fire, vedere il Capitolo 4.

Nota – Per illustrare le procedure di installazione, nel presente manuale è riportata l'installazione del server in un armadio Sun Microsystems™.

Disimballaggio del kit

Il kit per il montaggio su rack viene consegnato in un unico imballaggio.

Controllare che l'imballaggio non abbia subito danni durante il trasporto. Se risultasse danneggiato, chiedere all'addetto alla consegna di essere presente all'apertura dell'imballaggio. Controllare insieme all'addetto alla consegna tutto il contenuto e il materiale di imballaggio.

Controllare l'elenco nella seguente sezione per accertarsi che il kit ricevuto sia completo. Nel caso vi siano parti mancanti, contattare Sun Microsystems o il proprio rivenditore.

Verifica del contenuto

È necessario disporre di un kit per il montaggio su rack per ciascun server Sun Fire V890 che si desidera installare in un armadio. Ogni kit contiene le seguenti parti:

- Cassetto
- Staffa per i cavi del server (solo kit per il montaggio su rack conforme alle disposizioni EIA)
- Staffa per cavi dell'armadio (solo kit per il montaggio su rack conforme alle disposizioni EIA)
- Staffe posteriori corte (2) (solo kit per il montaggio su rack conforme alle disposizioni EIA; contenute in una confezione contrassegnata dal numero 560-2682-01)
- Cavi di alimentazione dotati di ponticelli (3)
- Maniglie di trasporto (4)
- Basette di regolazione (2)
- Fascette di fissaggio
- Viti
- *Manuale per il montaggio su rack del server Sun Fire V890* (il presente documento)

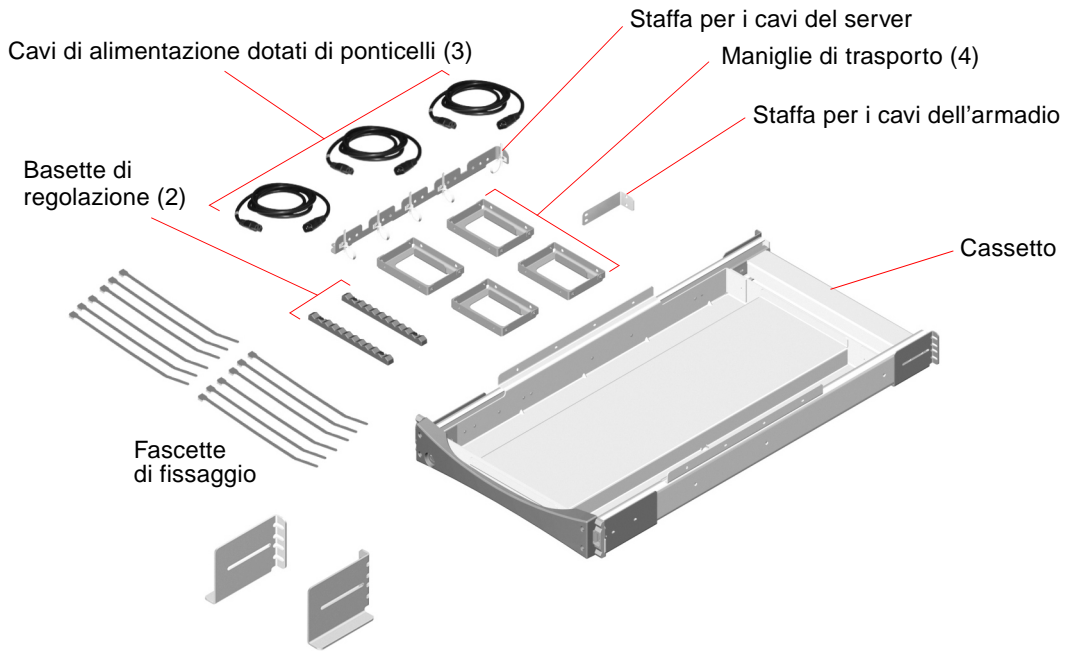

Il kit contiene una busta di plastica contenente viti 10-32 (di colore nero) e viti M4. Utilizzare le viti per installare il cassetto e il server nell'armadio.

La figura seguente mostra le dimensioni effettive delle viti.



Vite 10-32
(di colore nero)



Vite M4

Le viti non utilizzate per l'installazione su rack possono essere utilizzate come pezzi di ricambio.

Nota – Per gli armadi che non dispongono di fori filettati, sono necessari appositi dadi di fissaggio (non inclusi nel kit). Per ulteriori informazioni, vedere le istruzioni relative all'armadio.

Nel kit per il montaggio su rack conforme alle disposizioni EIA sono incluse due staffe posteriori corte, che occorre utilizzare per l'installazione del server Sun Fire V890 in un armadio con profondità pari a 31,5 pollici (80 cm) (guida-guida), ad esempio l'armadio di espansione Sun Fire. Le staffe posteriori corte sono contenute in una busta contrassegnata dal numero 560-2682-01 inclusa nel kit per il montaggio su rack.

La seguente figura mostra le staffe posteriori corte aggiuntive.

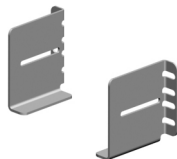

Nota – In un armadio di espansione Sun Fire, è possibile installare solo un server Sun Fire V890.

Operazioni successive

Per installare il server in un armadio da 19 pollici (48,26 cm), passare al Capitolo 2 ed eseguire la procedura di installazione.

Per installare il server in un armadio Sun Rack 900, passare al Capitolo 3 ed eseguire la procedura di installazione.

Per l'installazione del server in un armadio da 31,5 pollici (80 cm), ad esempio l'armadio di espansione Sun Fire, passare al Capitolo 4 ed eseguire la procedura di installazione.

Installazione del server in un armadio da 19 pollici

Nel presente capitolo sono contenute le istruzioni dettagliate per l'installazione del server Sun Fire V890 in un armadio da 19 pollici (48,26 cm) conforme alle disposizioni EIA.

Per installare il server Sun Fire V890 nell'armadio, effettuare nell'ordine le operazioni seguenti:

- Assicurarsi di avere eseguito le operazioni preliminari. Vedere "Operazioni preliminari" a pagina 6.
- Preparare il server. Vedere "Preparazione del server" a pagina 9.
- Preparare l'armadio. Vedere "Preparazione dell'armadio" a pagina 18.
- Installare il cassetto nell'armadio. Vedere "Installazione del cassetto nell'armadio" a pagina 19.
- Installare il server nel cassetto. Vedere "Installazione del server nel cassetto" a pagina 25.
- Preparare il server per il funzionamento. Vedere "Riassemblaggio del server" a pagina 30.
- Fissare la maniglia del cassetto alle guide dell'armadio. Vedere "Fissaggio del server nell'armadio" a pagina 31.
- Installare le basette di regolazione. Vedere "Installazione delle basette di regolazione" a pagina 32.
- Reinstallare gli sportelli anteriore e posteriore dell'armadio. Vedere "Riassemblaggio dell'armadio" a pagina 32.
- Mettere a punto lo schema dei cavi. Vedere "Sistemazione dei cavi" a pagina 33.

Operazioni preliminari

Prima di passare alla procedura d'installazione, effettuare le operazioni seguenti:

- Verificare che il proprio armadio sia conforme ai requisiti descritti nell'Appendice A.
- Leggere la sezione "Misure cautelative per la sicurezza e le prestazioni del sistema" a pagina 6 e assicurarsi che il piano d'installazione adottato sia conforme alle misure descritte.
- Consultare la documentazione fornita con l'armadio e assicurarsi che il piano d'installazione utilizzato sia conforme alle misure cautelative descritte.
- Rimuovere dall'imballaggio il kit per il montaggio su rack e controllare che siano presenti tutti i componenti e l'hardware illustrati nella sezione "Verifica del contenuto" a pagina 2.
- Procurarsi gli utensili necessari. Vedere "Utensili, apparecchiatura e documentazione necessari" a pagina 8.

Misure cautelative per la sicurezza e le prestazioni del sistema

Durante l'installazione del server Sun Fire V890 in un armadio, attenersi alle seguenti misure cautelative. Per la descrizione completa delle precauzioni da seguire durante l'installazione del server, consultare la *Documentazione del server Sun Fire V890 – Manuale dell'utente*.



Attenzione! Non aprire. Rivolgersi solo a personale di assistenza qualificato. La mancata osservanza di questa precauzione può provocare lesioni personali e danni al sistema.



Attenzione! Non sollevare il server finché un addetto del personale di assistenza qualificato non avrà rimosso tutte le schede di memoria/CPU, tutti gli alimentatori, tutti i cassettei dei ventilatori delle CPU e dei dispositivi I/O. Una volta rimossi tali componenti, il server deve essere sollevato da quattro persone. Per informazioni sulla rimozione dei componenti, vedere "Preparazione del server" a pagina 9.

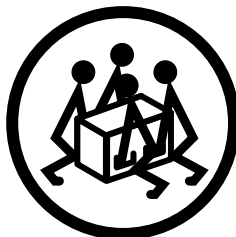

Attenzione! Assicurarsi che l'armadio sia perfettamente stabile affinché non si sposti o si inclini in avanti qualora uno o più sistemi o dispositivi fuoriescano completamente dalla parte anteriore dell'armadio. L'armadio deve essere fissato saldamente al suolo tramite bulloni oppure deve essere dotato di una gamba stabilizzatrice robusta ed estensibile. Se l'armadio è dotato di piedini, verificare che questi siano estesi completamente per evitare eventuali oscillazioni. Vedere le istruzioni fornite con l'armadio.



Attenzione! Per quanto possibile, installare il server nella parte più bassa dell'armadio. Per una migliore stabilità, non installare il server su apparecchiature più leggere del server stesso. Se in un armadio vengono installati due server, installare prima il server che risiede nella parte inferiore.



Attenzione! Per impedire che l'armadio si inclini in avanti, si consiglia di non spostarlo ad installazione avvenuta.



Attenzione! Affinché il server sia areato e raffreddato correttamente, assicurarsi che l'armadio e l'ubicazione scelta siano conformi ai requisiti specificati nell'Appendice A.

Utensili, apparecchiatura e documentazione necessari

Durante il montaggio su rack del server, è necessario utilizzare gli utensili, l'apparecchiatura e la documentazione seguenti:

- Cacciavite Phillips N. 2
- Cacciavite Phillips N. 1
- Livella
- Cacciavite a testa piatta
- Chiave inglese
- Nastro adesivo o pennarello
- Fascia da polso antistatica
- Tappetino antistatico
- *Documentazione del server Sun Fire V890 – Manuale dell'utente*
- *Sun Fire V890 Server Service Manual*

Preparazione del server

Per preparare il server per il montaggio su rack, occorre che un addetto del personale tecnico qualificato effettui le operazioni seguenti:

- Disattivare l'alimentazione del sistema e disconnettere i cavi di alimentazione, di rete e I/O del server. Per le relative istruzioni, consultare il *Sun Fire V890 Server Service Manual*.
- Rimuovere tutti gli alimentatori, le schede di memoria/CPU, i cassettei dei ventilatori delle CPU e dei dispositivi I/O. Vedere "Rimozione dei componenti" a pagina 9.
- Rimuovere le maniglie degli sportelli laterali. Vedere "Rimozione delle maniglie dagli sportelli laterali" a pagina 11.
- Rimuovere le protezioni e i pannelli laterali inferiori. Vedere "Rimozione delle protezioni e dei pannelli laterali inferiori" a pagina 13.
- Installare le maniglie di trasporto. Vedere "Installazione delle maniglie di trasporto" a pagina 16.
- Applicare la staffa per cavi alla parte posteriore del server. Vedere "Applicazione della staffa per cavi al server" a pagina 17.

Rimozione dei componenti



Attenzione! Non aprire. Rivolgersi solo a personale di assistenza qualificato. La mancata osservanza di questa precauzione può provocare lesioni personali e danni al sistema.

Affinché quattro persone possano spostare il server in modo sicuro, è necessario ridurre il peso del server prima di procedere all'installazione nell'armadio. Per ridurre il peso del server, è necessario che un tecnico qualificato rimuova i seguenti componenti:

- Tutti gli alimentatori
- Tutte le schede di memoria/CPU
- Tutti i cassettei dei ventilatori delle CPU
- Tutti i cassettei dei ventilatori dei dispositivi I/O

Per le procedure di rimozione dei componenti, consultare il *Sun Fire V890 Server Service Manual*.

Panoramica dei componenti da rimuovere dal telaio

La figura seguente mostra i componenti che il personale di assistenza qualificato deve rimuovere dal telaio prima di poter installare il server nell'armadio.

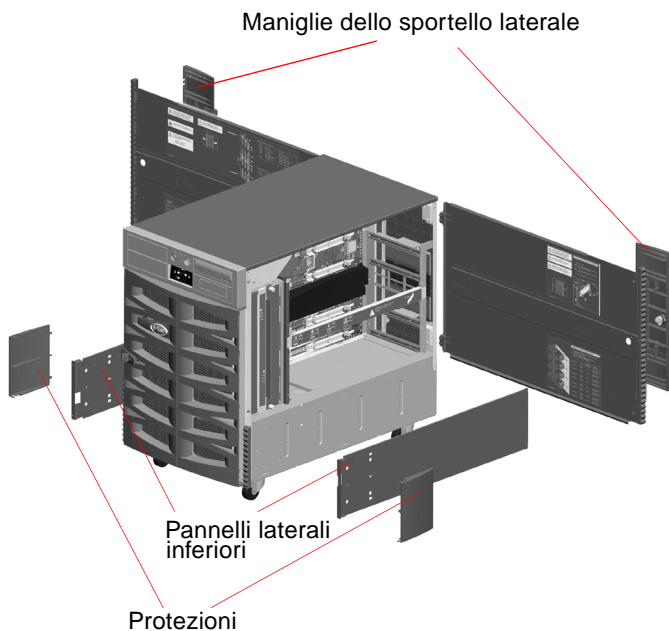

Le sezioni seguenti forniscono informazioni dettagliate sulle modalità di rimozione di ciascun componente.

Rimozione delle maniglie dagli sportelli laterali

1. Aprire uno degli sportelli laterali del server.

Utilizzare la chiave in dotazione con il server per aprire lo sportello.

2. Rimuovere il dente di arresto dallo sportello laterale.

Nel lato interno dello sportello, rimuovere la vite a testa scanalata dal dente di arresto.

Tirare quindi il dente di arresto per rimuoverlo.

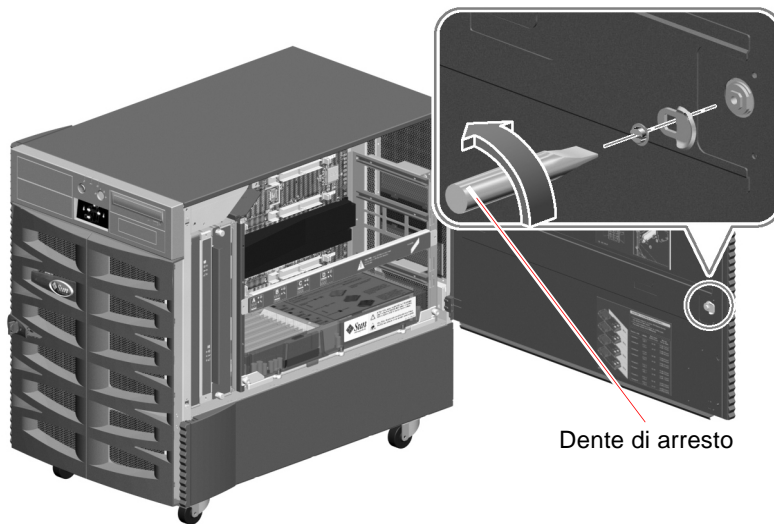

3. Rimuovere la maniglia dello sportello laterale.

Rimuovere le nove viti dal lato interno dello sportello.

Dal lato esterno dello sportello, tirare la maniglia per estrarla.

Nota – Il lucchetto rimane sulla maniglia.

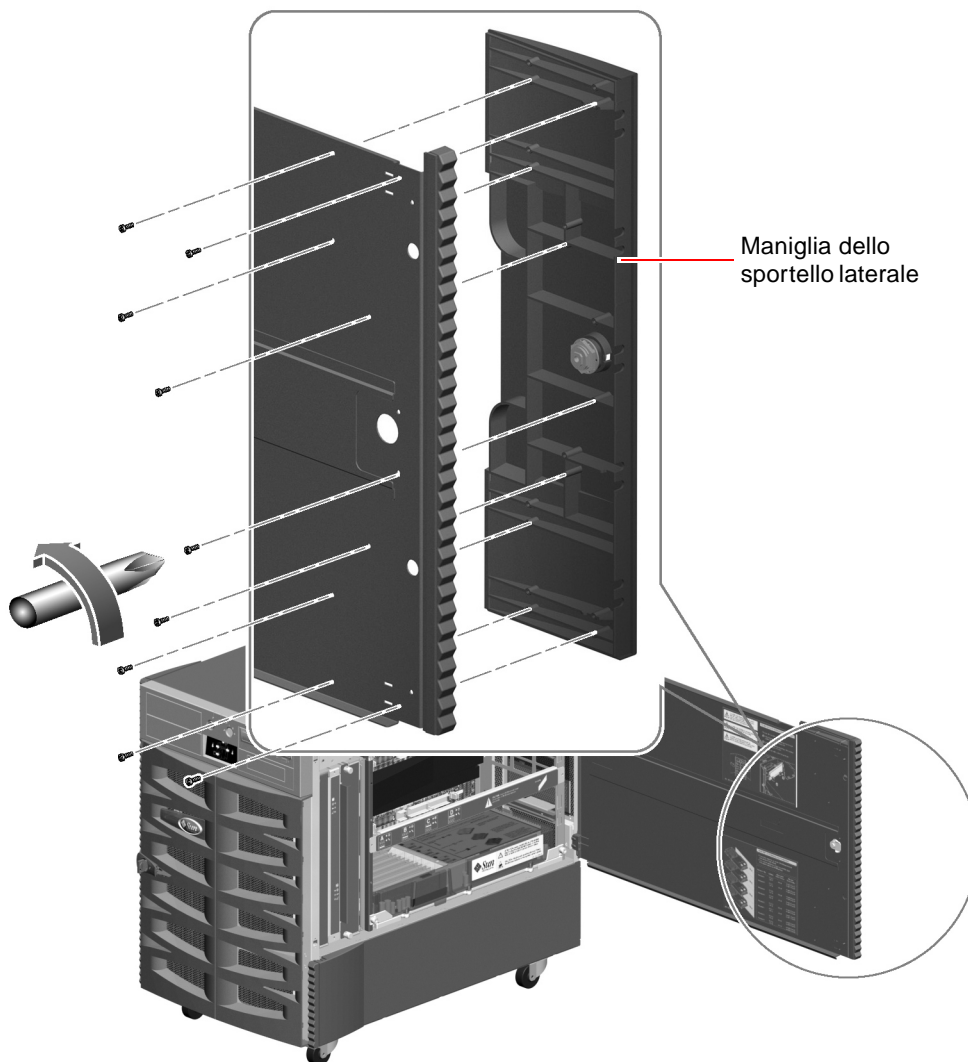

4. Ripetere i punti da 1 a 3 per lo sportello sull'altro lato del server.
5. Conservare le maniglie, i denti di arresto e le viti nella scatola del kit.
Se il server verrà riconfigurato come unità da scrivania, sarà necessario installare di nuovo queste parti.

Rimozione delle protezioni e dei pannelli laterali inferiori

1. Rimuovere la protezione dalla parte anteriore di ciascun pannello laterale inferiore.
 - a. Estrarre la vite nella parte superiore della protezione.

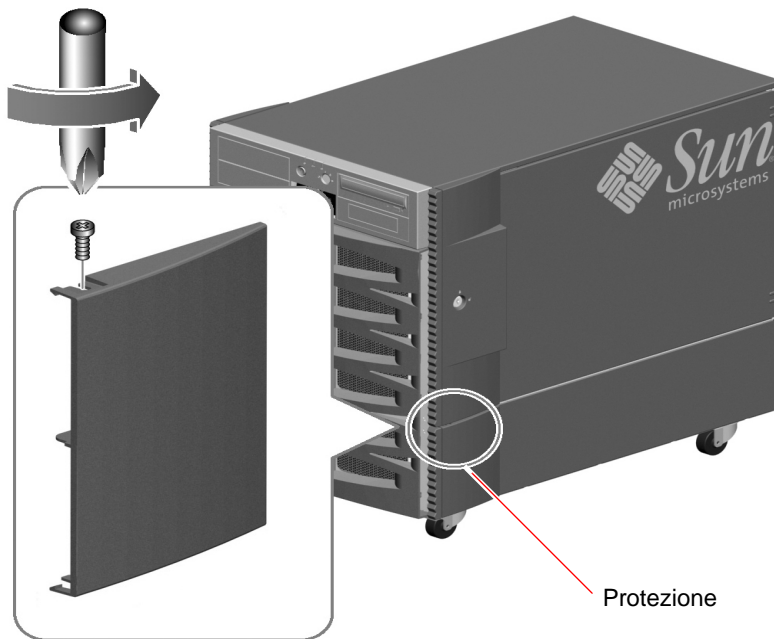

- b. Afferrare i bordi superiore e inferiore della protezione e fletterla delicatamente per rimuoverla.
 - c. Ripetere i punti a e b per rimuovere la protezione dall'altro pannello laterale inferiore.

2. Rimuovere il pannello laterale inferiore dal lato sinistro del server.

Estrarre la vite che si trova a circa 8 cm dalla parte anteriore del pannello laterale inferiore.

Nota – Non rimuovere la vite che fissa la piccola staffa al lato sinistro del server. La rimozione di questa vite non consente allo sportello anteriore di chiudersi perfettamente.

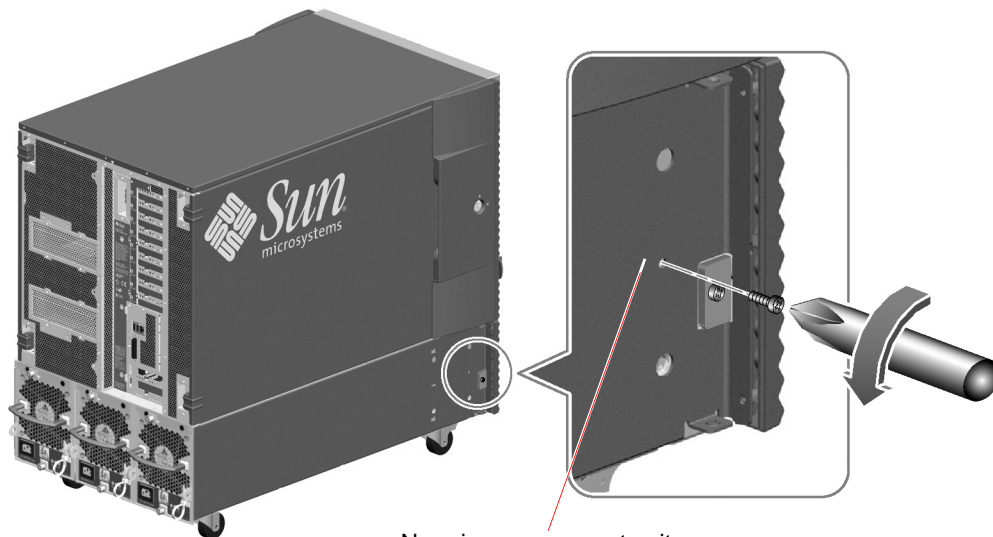

Non rimuovere questa vite.

- 3. Afferrare la basetta di regolazione e fare scorrere il pannello laterale inferiore verso la parte posteriore del server.**

Il pannello laterale inferiore si sgancia durante lo scorrimento.

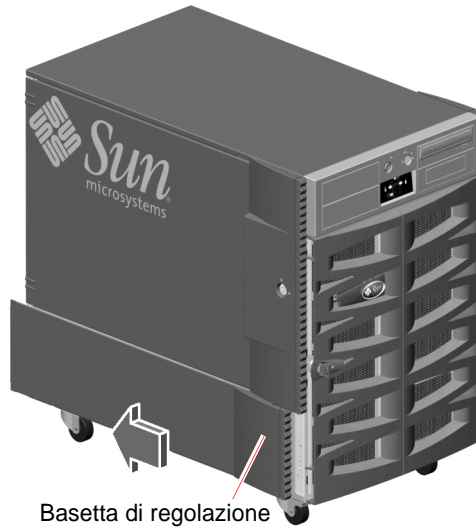

- 4. Ripetere i punti 2 e 3 per il pannello laterale inferiore destro.**

- 5. Conservare le protezioni, i pannelli laterali e le viti nella scatola del kit.**

Se il server verrà riconfigurato come unità da scrivania, sarà necessario installare di nuovo queste parti.

Installazione delle maniglie di trasporto

1. Prendere le quattro maniglie di trasporto in dotazione con il kit per il montaggio su rack.
2. Installare due maniglie di trasporto su un lato del server utilizzando due viti M4 per fissare ciascuna maniglia alla parte inferiore del server.
 - a. Con l'etichetta **THIS SIDE UP** rivolta verso l'alto, inserire il cacciavite in uno dei fori di accesso sulla parte esterna della maniglia.
Il foro di accesso consente di raggiungere più facilmente il foro della vite sulla parte interna della maniglia.
 - b. Inserire la vite all'interno della maniglia, nel foro opposto rispetto a quello di accesso.
 - c. Fissare la maniglia al server utilizzando l'apposito foro sotto lo sportello laterale del server, come illustrato nella figura seguente.
 - d. Ripetere la procedura per completare l'installazione della maniglia, utilizzando questa volta il secondo foro di accesso posto sulla parte esterna della maniglia.
 - e. Ripetere i punti da a a d per la seconda maniglia.

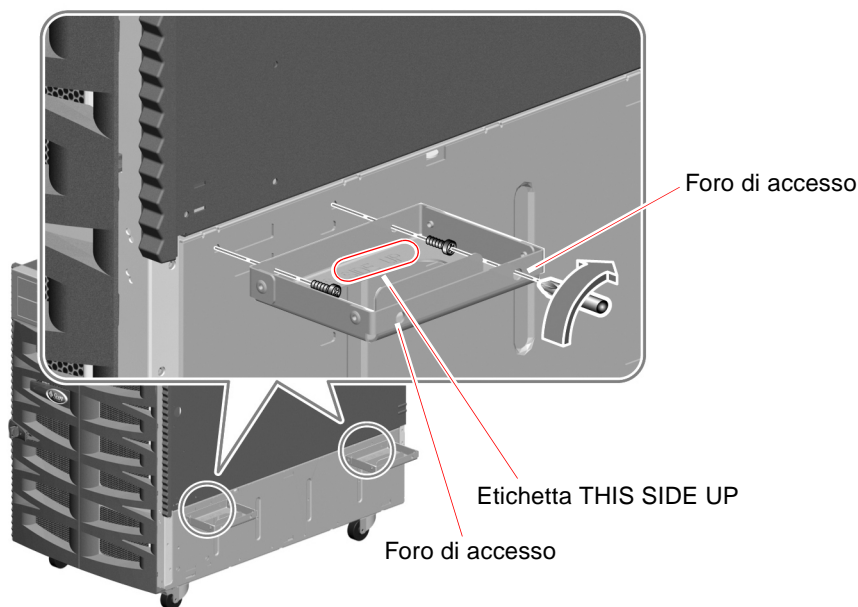

3. Ripetere il punto 2 per installare due maniglie sull'altro lato del server.

Applicazione della staffa per cavi al server

La staffa per cavi fissata sul retro del server consente di evitare un'eccessiva tensione dei cavi. Per istruzioni generali sulla sistemazione dei cavi, vedere la sezione "Sistemazione dei cavi" a pagina 33.

- 1. Prendere la staffa per cavi del server inclusa nel kit per il montaggio su rack.**
- 2. Applicare la staffa per cavi alla parte posteriore del server.**

Fissare la staffa utilizzando tre viti M4, come illustrato nella figura seguente.

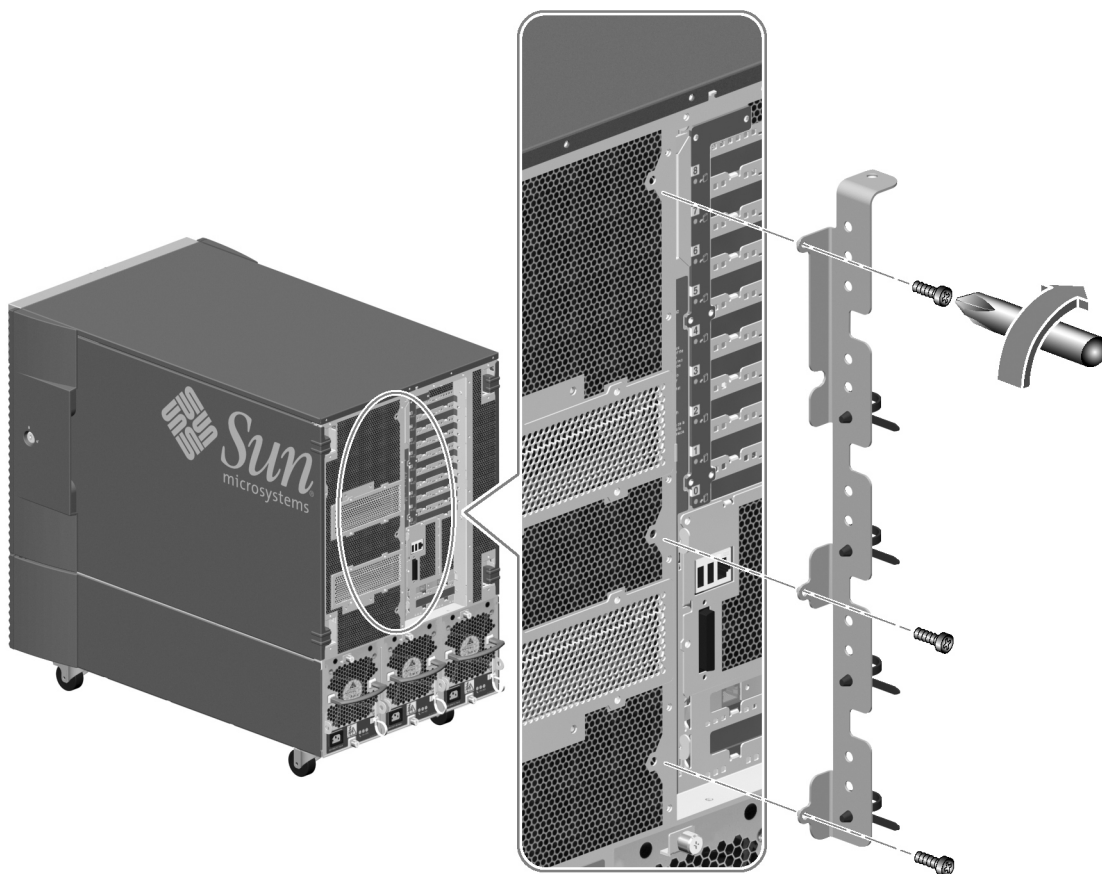

Preparazione dell'armadio

Verificare che l'ubicazione del sistema sia conforme ai requisiti del server Sun Fire V890 e dell'armadio. Per informazioni, vedere l'Appendice A del presente manuale e la documentazione relativa all'armadio.

1. Assicurarsi che l'armadio sia stabile, in modo che non si sposti né si inclini in avanti.

Se l'armadio è dotato di piedini, verificare che questi siano estesi completamente per evitare eventuali oscillazioni.

Rendere stabile l'armadio utilizzando gli appositi stabilizzatori in dotazione.

Vedere le istruzioni fornite con l'armadio.

2. Aprire gli sportelli anteriore e posteriore.

Vedere le istruzioni fornite con l'armadio.

3. Se possibile, rimuovere dall'armadio gli sportelli anteriore e posteriore, nonché i pannelli laterali.

Vedere le istruzioni fornite con l'armadio.

Installazione del cassetto nell'armadio

Per installare il cassetto nell'armadio, effettuare le operazioni seguenti:

- Se necessario, regolare le staffe posteriori sulle guide di scorrimento del cassetto in base alla profondità dell'armadio. Vedere “Regolazione delle staffe posteriori” a pagina 19.
- Installare il server in posizione verticale nell'armadio. Vedere “Installazione verticale del server nell'armadio” a pagina 21.
- Fissare il cassetto alle guide dell'armadio. Vedere “Fissaggio del cassetto all'armadio” a pagina 22.

Regolazione delle staffe posteriori

1. Misurare la profondità dell'armadio.

Misurare la profondità dell'armadio dal lato esterno della guida anteriore al lato esterno della guida posteriore. Il cassetto e il server possono essere installati in un armadio largo 48,26 cm (19 pollici), profondo almeno 81,3 cm (32 pollici) e alto non più di 91,4 cm (36 pollici).

2. Misurare la lunghezza di ciascuna guida di scorrimento.

Misurare la distanza tra il lato interno della staffa anteriore e il lato interno della staffa posteriore. Se tale distanza è maggiore o inferiore alla profondità dell'armadio, misurata al punto 1, sarà necessario regolare la staffa posteriore su ciascuna guida di scorrimento in base alla profondità dell'armadio.

3. Se necessario, regolare la staffa posteriore su ciascuna guida di scorrimento.

a. Estendere il cassetto fino a quando è possibile vedere le due viti 10-32 situate sul lato interno posteriore di ciascuna guida di scorrimento esterna.

Le viti all'interno della guida di scorrimento esterna (e i dadi di fissaggio sulla parte esterna della staffa) fissano la staffa posteriore alla guida di scorrimento esterna.

b. Svitare le due viti 10-32 e i dadi di fissaggio.

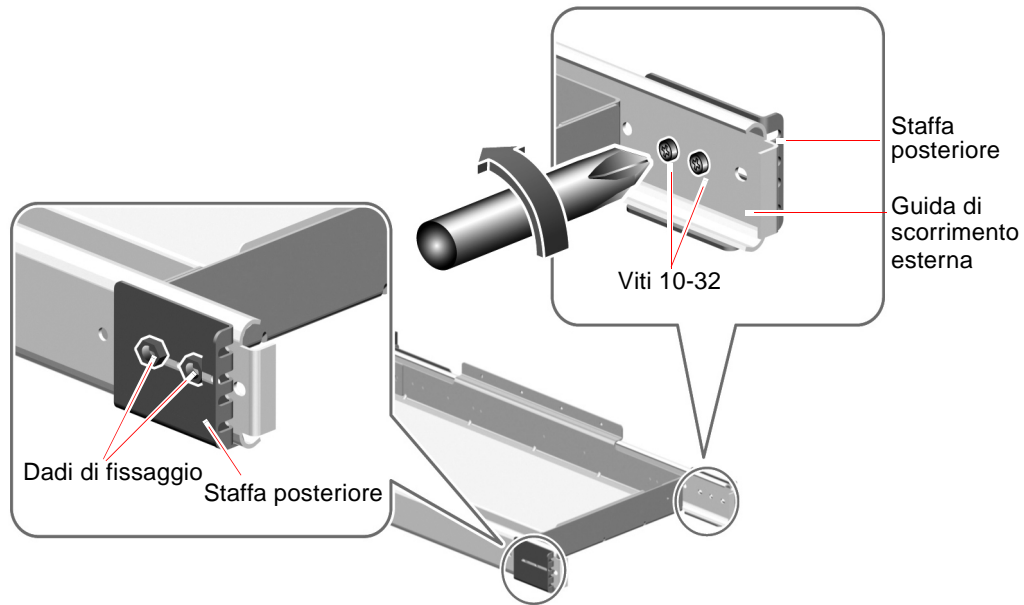

c. Fare scorrere ciascuna staffa posteriore in avanti o indietro per adattarla alla profondità dell'armadio.

Fare scorrere ciascuna staffa posteriore e misurare la distanza tra il lato interno della staffa anteriore e il lato interno della staffa posteriore.

Continuare a fare scorrere la staffa posteriore e misurare la distanza tra il lato interno della staffa anteriore e il lato interno della staffa posteriore fino a quando la distanza non corrisponde alla profondità dell'armadio misurata al punto 1.

Nota – La guida di scorrimento esterna presenta quattro fori per viti. A seconda della profondità dell'armadio, potrebbe essere necessario spostare una o entrambe le viti 10-32 in un altro dei quattro fori. Assicurarsi di utilizzare entrambe le viti per fissare ciascuna staffa posteriore alla guida di scorrimento esterna.

d. Stringere le due viti 10-32 e i dadi di fissaggio su ciascuna guida di scorrimento per fissare di nuovo le staffe posteriori alle guide di scorrimento esterne.

Installazione verticale del server nell'armadio

Installare il cassetto nella posizione più bassa dell'armadio. Se nell'armadio si installano due server Sun Fire V890, installare prima quello che occupa la posizione inferiore.

Per posizionare verticalmente il server, individuare i fori delle guide dell'armadio da utilizzare per fissare le staffe anteriori e posteriori eseguendo le operazioni seguenti:

- 1. Individuare e contrassegnare i fori corretti sulle guide dell'armadio verticali anteriori, destra e sinistra.**

Assicurarsi che vi sia sufficiente spazio verticale per l'installazione del server.

Nota – Ciascun server Sun Fire V890 necessita di 17 unità rack (75,6 cm, 29,75 pollici) o 51 fori sulle guide verticali dell'armadio. Un armadio standard alto 182,9 cm (72 pollici) può alloggiare due server Sun Fire V890.

Se il server Sun Fire V890 viene installato immediatamente sopra un ordinatore di sequenza, lasciare almeno un foro libero sopra l'ordinatore di sequenza.

Utilizzando un nastro adesivo o un pennarello, contrassegnare il foro più basso disponibile per l'installazione del cassetto sulla guida verticale anteriore destra dell'armadio. Il secondo foro libero è il foro disponibile più basso se si intende installare il server Sun Fire V890 sotto l'ordinatore di sequenza.

Contrassegnare il foro corrispondente sulla guida anteriore sinistra dell'armadio. Contare i fori per essere sicuri di utilizzare i fori corrispondenti sulle guide destra e sinistra dell'armadio.

- 2. Individuare e contrassegnare i fori corrispondenti sulle guide dell'armadio verticali posteriori destra e sinistra.**

Con un nastro adesivo o un pennarello, contrassegnare i fori corrispondenti sulle guide verticali posteriori destra e sinistra.

Contare i fori per essere sicuri di utilizzare i fori corrispondenti a quelli contrassegnati al punto 1.

Fissaggio del cassetto all'armadio

Utilizzando i fori delle guide contrassegnati nella sezione "Installazione verticale del server nell'armadio" a pagina 21, effettuare le operazioni seguenti per fissare il cassetto all'armadio.

- 1. Fissare le staffe anteriori sulle guide di scorrimento del cassetto alle guide anteriori dell'armadio.**
 - a. Con l'aiuto di un'altra persona, posizionare il cassetto all'interno dell'armadio con le staffe anteriori rivolte verso la parte anteriore dell'armadio.**
Inclinare il cassetto per inserirlo tra le guide.

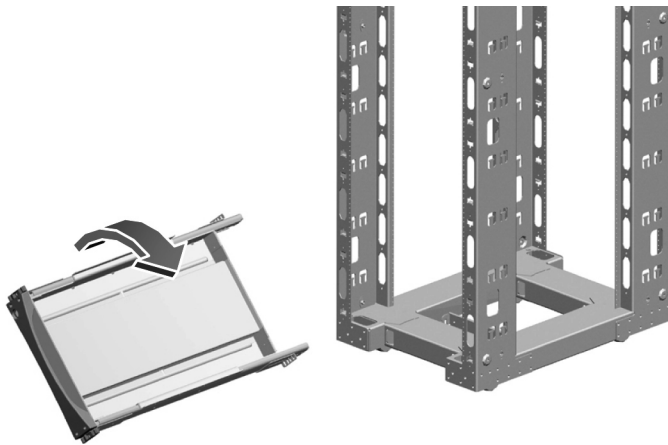

b. Fissare le staffe anteriori sulle guide anteriori dell'armadio utilizzando quattro viti 10-32.

Allineare il foro più basso di ciascuna staffa anteriore con i fori delle guide anteriori contrassegnati nella sezione "Installazione verticale del server nell'armadio" a pagina 21.

Fissare le staffe anteriori inserendo una vite 10-32 nel foro più basso di ciascuna staffa. Stringere le viti manualmente.

Allineare il foro superiore di ciascuna staffa anteriore con il foro corrispondente sulla guida dell'armadio. Fissare le staffe alle guide inserendo una vite 10-32 in ciascun foro superiore. Stringere le viti manualmente.

Non stringerle completamente finché non sono tutte inserite e il cassetto non è posizionato orizzontalmente.

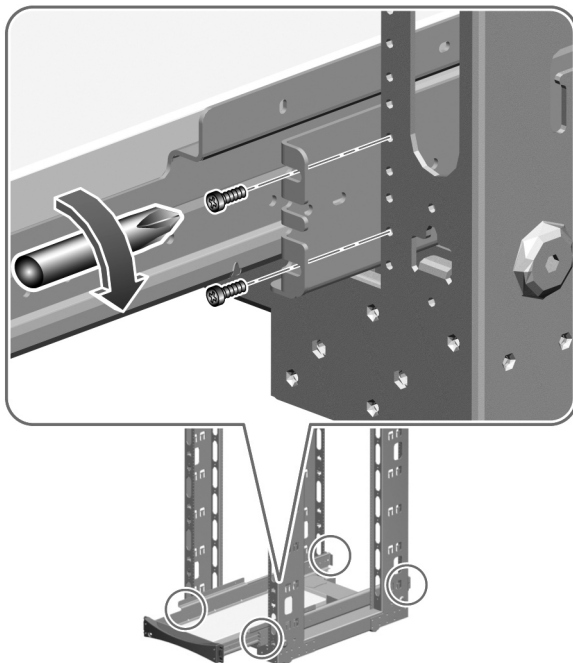

2. Fissare le staffe posteriori alle guide posteriori dell'armadio utilizzando quattro viti 10-32.

Allineare il foro inferiore di ciascuna staffa posteriore con il foro della guida contrassegnato nella sezione "Installazione verticale del server nell'armadio" a pagina 21.

Fissare le staffe inserendo una vite 10-32 in ciascun foro inferiore. Stringere le viti manualmente.

Allineare il foro superiore di ciascuna staffa posteriore con il foro corrispondente nella guida dell'armadio. Fissare le staffe alle guide inserendo una vite 10-32 in ciascun foro superiore. Stringere le viti manualmente.

Non stringerle completamente finché non sono tutte inserite e il cassetto non è posizionato orizzontalmente.

3. Assicurarsi che il cassetto sia posizionato orizzontalmente.

Utilizzare una livella per controllare che il cassetto sia perfettamente orizzontale. Regolarne la posizione nel modo appropriato.

4. Quando il cassetto è perfettamente orizzontale, stringere tutte le viti delle staffe.

Stringere le otto viti 10-32 che fissano le staffe anteriore e posteriore alle guide verticali dell'armadio.

5. Fare scorrere in avanti e indietro il cassetto per verificare che le guide di scorrimento funzionino correttamente.

Installazione del server nel cassetto

1. **Assicurarsi che l'armadio sia stabile in modo che non possa spostarsi né inclinarsi in avanti quando il cassetto è esteso e il server è collocato sul cassetto.**

Se l'armadio è dotato di piedini, verificare che questi siano estesi completamente per evitare eventuali oscillazioni.

Rendere stabile l'armadio utilizzando gli appositi stabilizzatori in dotazione.

Vedere le istruzioni fornite con l'armadio.



Attenzione! Prima di fare scorrere il cassetto in avanti e indietro, verificare che l'armadio sia stabile in modo che non possa spostarsi né inclinarsi in avanti. Per informazioni su come rendere stabile l'armadio, consultare la relativa documentazione.

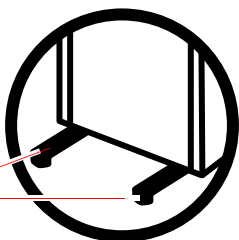

Stabilizzatori

Alcuni armadi sono dotati di stabilizzatori. Per istruzioni sull'uso degli stabilizzatori, consultare la documentazione dell'armadio.



Attenzione! Non sollevare il server finché un addetto del personale di assistenza qualificato non avrà rimosso tutte le schede di memoria/CPU, tutti gli alimentatori, tutti i cassettei dei ventilatori delle CPU e dei dispositivi I/O. Una volta rimossi tali componenti, il server deve essere sollevato da quattro persone. Per informazioni sulla rimozione dei componenti, vedere “Preparazione del server” a pagina 9.



2. Estendere completamente il cassetto in avanti.

Posizionandosi di fronte all'armadio, afferrare la maniglia del cassetto e tirarlo completamente verso di sé.



Attenzione! Non appoggiare le dita sul cassetto né sotto il server mentre lo si solleva e lo si posiziona sul cassetto.

3. Collocare il server sul cassetto.

- a. Per sollevare il server, sono necessarie quattro persone (due persone per ogni lato) che devono utilizzare le maniglie montate nella sezione “Preparazione del server” a pagina 9.
- b. Collocare il server sul cassetto in modo che la parte anteriore del server sia allineata alla parte anteriore del cassetto e la parte posteriore del server sia allineata con quella posteriore del cassetto.

- 4. Sistemare il server sul cassetto fino a quando i quattro fori su ciascun lato del server non sono allineati con i quattro fori del cassetto.**

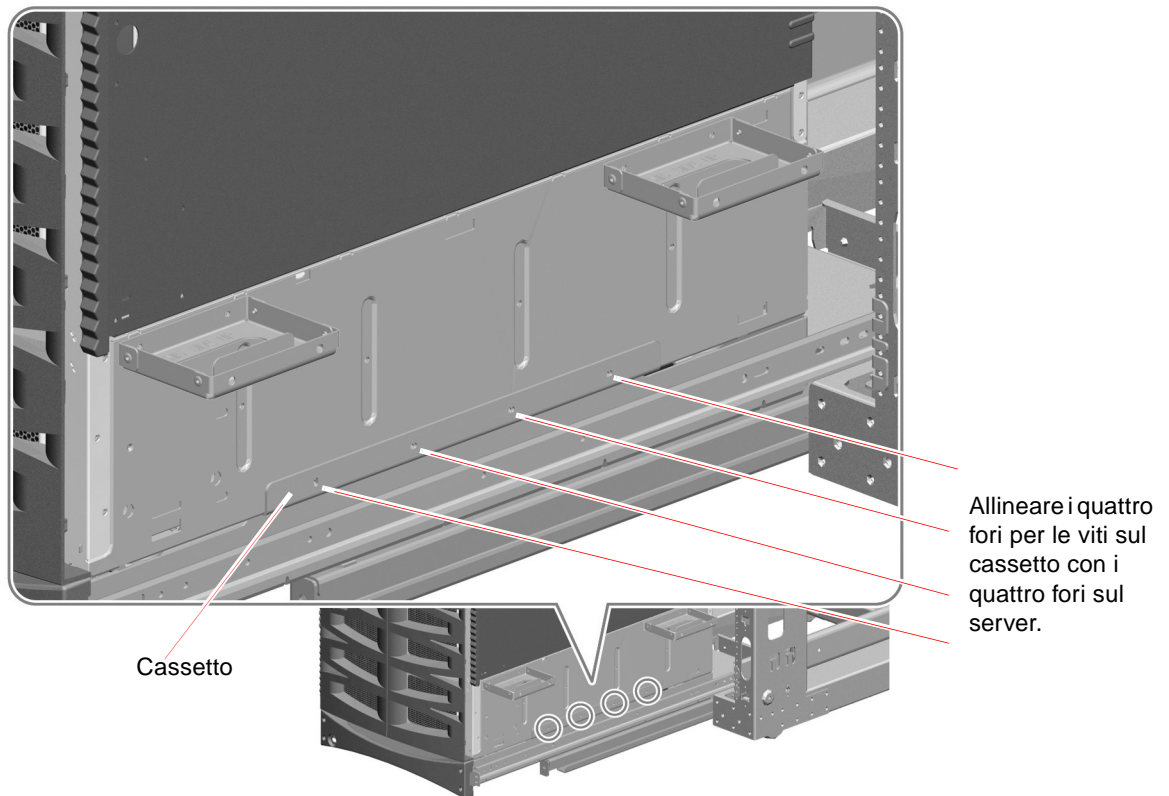

- 5. Rimuovere le quattro maniglie di trasporto dai lati del server.**

- a. Inserire il cacciavite in uno dei fori di accesso sulla parte esterna della maniglia.**

Il foro di accesso consente di raggiungere il foro della vite nella posizione opposta sulla parte interna della maniglia in modo da poter rimuovere la vite, come illustrato nella figura seguente.

b. Rimuovere le due viti M4 che fissano ciascuna maniglia al server.

c. Conservare le otto viti M4 rimosse.

Le viti dovranno essere utilizzate al punto 7.

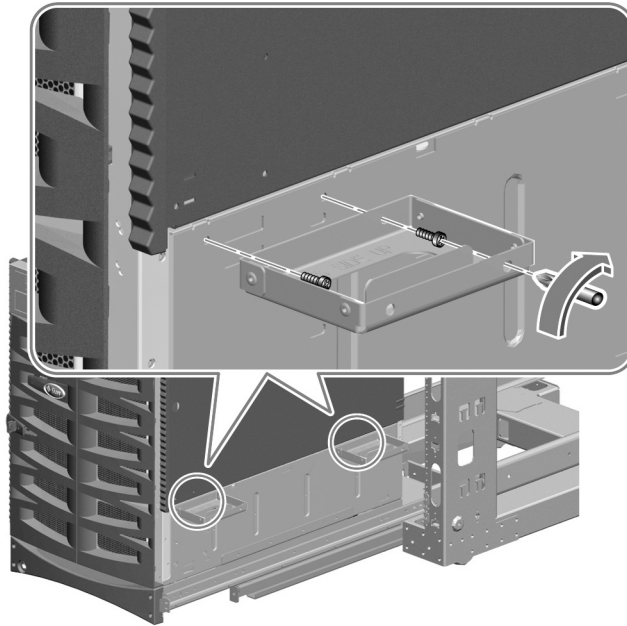

6. Fissare le maniglie all'alloggiamento per evitare di perderle.

Se si decide di rimuovere il server dall'armadio, è necessario rimontare le maniglie.

7. Fissare il server al cassetto utilizzando le otto viti M4 rimosse al punto 5.

Inserire le quattro viti M4 su ciascun lato del server, come mostrato nella figura seguente.

Non stringere le viti finché non sono tutte inserite e non si è controllata la posizione del server.

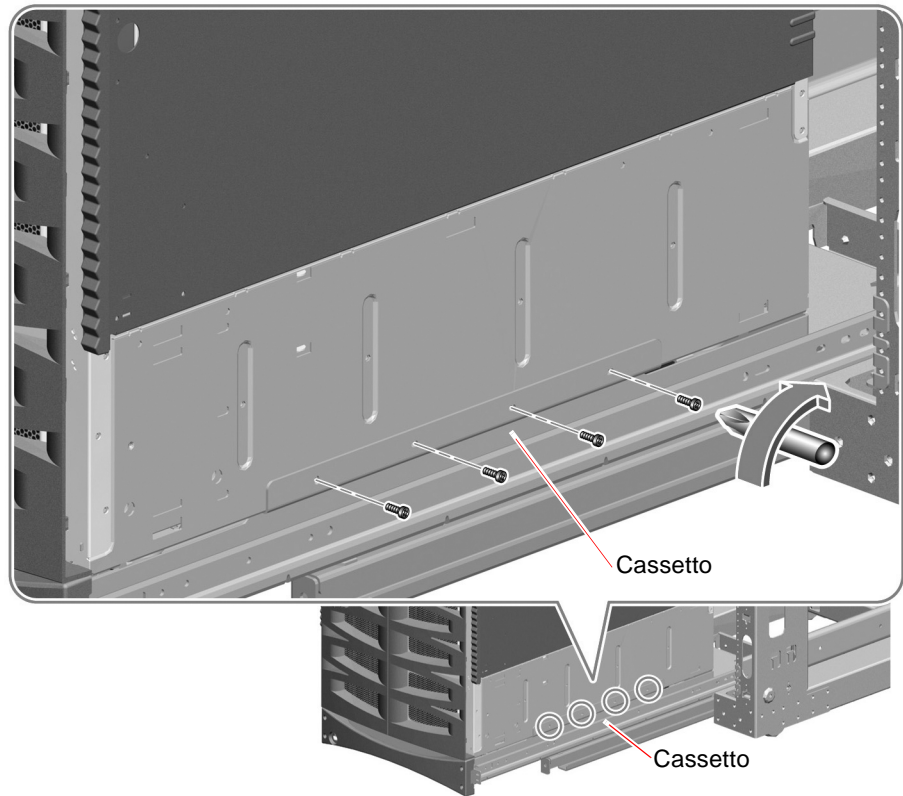

8. Verificare che il server sia posizionato in modo stabile e al centro del cassetto.

Se necessario, utilizzare una livella e regolare la posizione del server.

9. Stringere le otto viti M4 che fissano il server al cassetto.

Riassemblaggio del server

1. **Occorre che un tecnico qualificato installi le schede di memoria/CPU e i cassettei dei ventilatori rimossi prima dell'installazione del server nell'armadio.**

Per istruzioni sull'installazione dei componenti, consultare il *Sun Fire V890 Server Service Manual*.



Attenzione! Non aprire. Rivolgersi solo a personale di assistenza qualificato. La mancata osservanza di questa precauzione può provocare lesioni personali e danni al sistema.

2. **Se precedentemente rimossi, reinstallare gli sportelli laterali del server.**



Attenzione! Non tenere gli sportelli del server aperti per lunghi periodi quando il sistema è in funzione. Gli sportelli devono rimanere chiusi per evitare l'arresto automatico del server dovuto a sovraccarico termico.

3. **Chiudere entrambi gli sportelli laterali del server in modo sicuro.**
4. **Fare scorrere il cassetto nell'armadio.**
5. **Installare gli alimentatori rimossi prima dell'installazione del server nell'armadio.**
Per le istruzioni di installazione, consultare il *Sun Fire V890 Server Service Manual*.

Fissaggio del server nell'armadio

Per fissare il cassetto e il server nell'armadio, montare la maniglia del cassetto sulle guide anteriori dell'armadio.

1. Montare la maniglia del cassetto sulle guide anteriori dell'armadio.

Utilizzare una o due viti 10-32 per fissare la maniglia del cassetto alle guide anteriori.

Se ognuno dei fori delle viti posti su ciascun lato della maniglia si allinea con uno dei fori della guida, utilizzare due viti 10-32 per fissare i lati della maniglia del cassetto a ciascuna guida anteriore, come mostrato nella figura seguente.

Se solo un foro delle viti su ciascun lato della maniglia si allinea con un foro della guida, utilizzare una vite 10-32 per fissare i lati della maniglia del cassetto a ciascuna guida anteriore.

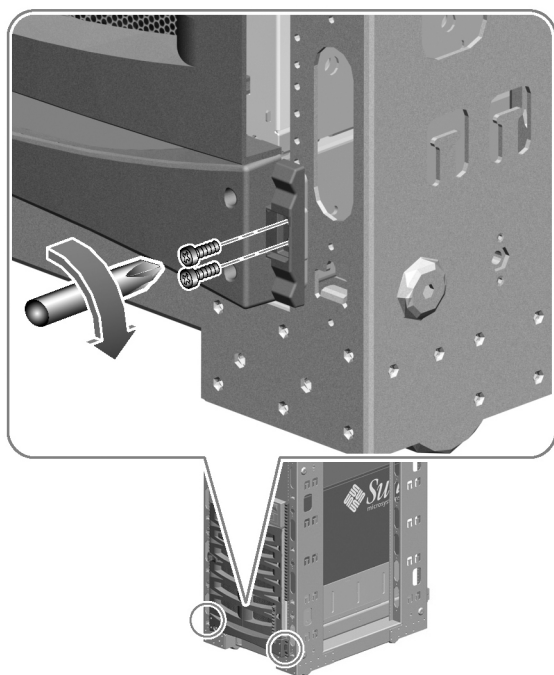

2. Individuare la chiave del server Sun Fire V890.

3. Bloccare il sistema nell'armadio.

Inserire la chiave del server Sun Fire V890 nella serratura sulla maniglia del cassetto e ruotarla di 90 gradi in senso antiorario.

La chiusura della maniglia del cassetto implica l'estensione delle piastre di protezione, che in tal modo coprono le teste delle viti su ciascun lato della maniglia del cassetto. Le piastre di protezione impediscono la rimozione delle viti che fissano il cassetto e il server all'armadio.

4. Estrarre la chiave e conservarla.

Installazione delle basette di regolazione

I pannelli inferiori (basette di regolazione) sono stati rimossi durante la rimozione dei pannelli laterali inferiori. Per reinstallare le basette di regolazione:

1. Prendere le due basette di regolazione incluse nel kit per il montaggio su rack.

2. Montare una basetta di regolazione sulla guida anteriore destra dell'armadio e l'altra sulla guida anteriore sinistra dell'armadio.

Utilizzando le due viti, fissare ciascuna basetta di regolazione.

Se solo una vite di ciascuna basetta di regolazione si allinea con un foro della guida, utilizzare una sola vite per fissare le basette alle guide anteriori.

Riassemblaggio dell'armadio

1. Reinstallare gli sportelli anteriore e posteriore dell'armadio, se possibile.

Vedere le istruzioni fornite con l'armadio.

2. Se i pannelli laterali sono stati rimossi dall'armadio, non reinstallarli finché i cavi del server non vengono collegati e indirizzati.



Attenzione! Per impedire che l'armadio si inclini in avanti, si consiglia di non spostarlo ad installazione avvenuta.

Sistemazione dei cavi

È necessario mettere a punto uno schema per la sistemazione dei cavi specifico per l'installazione in uso. Il kit per il montaggio su rack del server Sun Fire V890 fornisce diversi strumenti per la sistemazione dei fili e dei cavi del server:

- La staffa per i cavi (con fasce regolabili integrate) da montare nella parte posteriore del server. Vedere “Applicazione della staffa per cavi al server” a pagina 17.
- La staffa per i cavi (con fasce regolabili separate) da montare nella parte posteriore dell'armadio. Vedere “Montaggio della staffa per i cavi dell'armadio” a pagina 34.
- Tre cavi di alimentazione universali dotati di ponticelli che consentono di estendere ulteriormente i cavi di alimentazione del server. Per ulteriori informazioni, vedere le seguenti istruzioni generali.

Alcuni armadi sono inoltre dotati di sistemi specifici o di accessori opzionali per la sistemazione dei cavi.

Le seguenti istruzioni generali descrivono le tecniche di indirizzamento e sistemazione dei cavi del server:

- I cavi di alimentazione e tutti gli altri cavi devono essere sufficientemente lunghi in modo da consentire l'estensione completa del cassetto nella parte anteriore dell'armadio. Se i cavi di alimentazione del server sono eccessivamente corti per l'installazione in questione, i tre cavi universali dotati di ponticelli, inclusi nel kit per il montaggio su rack, consentono di ottenere la lunghezza necessaria. Un'estremità del cavo dotato di ponticelli viene collegata alla presa di alimentazione del server Sun Fire V890, mentre l'altra estremità viene collegata al cavo di alimentazione del server Sun Fire V890. Il cavo di alimentazione del server viene quindi inserito in una presa di corrente alternata.
- Per evitare che vengano piegati o schiacciati quando il cassetto è completamente esteso, controllare che i cavi siano allontanati dalle guide di scorrimento e liberi da altre ostruzioni.
- Connettere i cavi di alimentazione dotati di ponticelli ai cavi di alimentazione del server utilizzando le apposite fasce regolabili per fissare i collegamenti, come illustrato nella figura seguente.



Montaggio della staffa per i cavi dell'armadio

La staffa per la sistemazione dei cavi montata nella parte posteriore dell'armadio consente di allentare la tensione del cavo di alimentazione e degli altri cavi del server. Utilizzare le fasce regolabili incluse nel kit per il montaggio su rack per fissare i cavi. Per istruzioni generali sulla sistemazione dei cavi, vedere la sezione "Sistemazione dei cavi" a pagina 33.

Per montare la staffa per la sistemazione dei cavi nella parte posteriore dell'armadio, effettuare le operazioni seguenti:

1. Prendere la staffa per i cavi dell'armadio.

La staffa è inclusa nel kit per il montaggio su rack.

2. Collegare la staffa a una delle guide posteriori dell'armadio, come illustrato nella figura seguente.

Utilizzare due viti 10-32 per fissare la staffa alla guida dell'armadio.

È possibile montare la staffa sulla guida posteriore destra o sinistra dell'armadio scegliendo la posizione più adatta al proprio schema di sistemazione dei cavi.

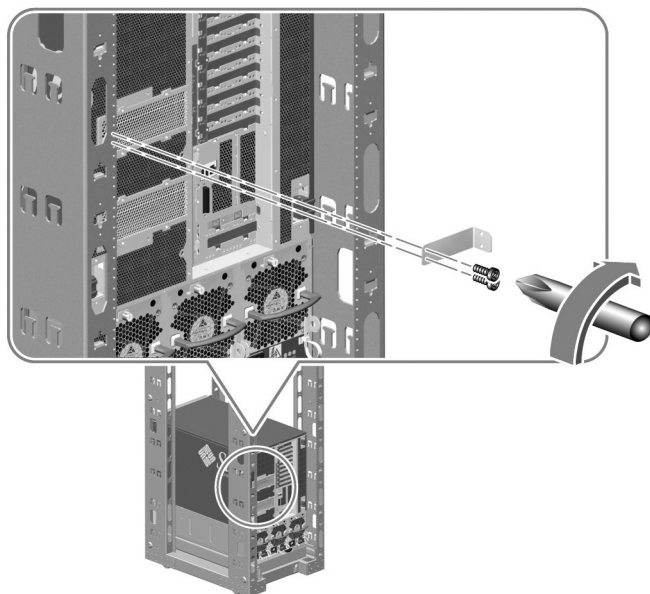

Operazioni successive

Collegare i cavi di alimentazione del server, i cavi di rete, i cavi d'interfaccia I/O al server e indirizzarli avendo cura che siano sufficientemente lunghi. Vedere la sezione "Come installare il server Sun Fire V890" nella *Documentazione del server Sun Fire V890 – Manuale dell'utente*.

Nota – Sopra l'alimentatore centrale del server è presente una vite di messa a terra. Accertarsi che il server disponga di una messa a terra adeguata sull'armadio utilizzando l'apposita fascetta. Una messa a terra adeguata impedisce che si verifichino cicli chiusi tra sistemi e periferiche e consente di rilevare possibili perdite di dati.

Installazione del server nell'armadio Sun Rack 900

Nel presente capitolo vengono fornite le istruzioni dettagliate per l'installazione del server Sun Fire V890 nell'armadio Sun Rack 900.

Per installare il server Sun Fire V890 nell'armadio, effettuare nell'ordine le operazioni seguenti:

- Assicurarsi di avere eseguito le operazioni preliminari. Vedere "Operazioni preliminari" a pagina 38.
- Preparare il server. Vedere "Preparazione del server" a pagina 41.
- Preparare l'armadio. Vedere "Preparazione dell'armadio" a pagina 49.
- Installare il cassetto nell'armadio. Vedere "Installazione del cassetto nell'armadio" a pagina 50.
- Installare il server nel cassetto. Vedere "Installazione del server nel cassetto" a pagina 55.
- Preparare il server per il funzionamento. Vedere "Riassemblaggio del server" a pagina 60.
- Fissare la maniglia del cassetto alle guide dell'armadio. Vedere "Fissaggio del server nell'armadio" a pagina 61.
- Reinstallare gli sportelli anteriore e posteriore dell'armadio. Vedere "Riassemblaggio dell'armadio" a pagina 62.

Operazioni preliminari

Prima di passare alla procedura d'installazione, effettuare le operazioni seguenti:

- Verificare che l'ubicazione del sistema sia conforme ai requisiti del server Sun Fire V890 e dell'armadio. Per informazioni, vedere l'Appendice B del presente manuale e la documentazione relativa all'armadio.
- Leggere la sezione "Misure cautelative per la sicurezza e le prestazioni del sistema" a pagina 38 e assicurarsi che il piano d'installazione adottato sia conforme alle misure descritte.
- Consultare la documentazione fornita con l'armadio e assicurarsi che il piano d'installazione utilizzato sia conforme alle misure cautelative descritte.
- Rimuovere dall'imballaggio il kit per il montaggio su rack e controllare che siano presenti tutti i componenti e l'hardware illustrati nella sezione "Verifica del contenuto" a pagina 2.
- Procurarsi gli utensili necessari. Vedere "Utensili, apparecchiatura e documentazione necessari" a pagina 40.

Misure cautelative per la sicurezza e le prestazioni del sistema

Durante l'installazione del server Sun Fire V890 nell'armadio, attenersi alle seguenti misure cautelative. Per la descrizione completa delle precauzioni da seguire durante l'installazione del server, consultare la *Documentazione del server Sun Fire V890 – Manuale dell'utente*.



Attenzione! Non aprire. Rivolgersi solo a personale di assistenza qualificato. La mancata osservanza di questa precauzione può provocare lesioni personali e danni al sistema.



Attenzione! Non sollevare il server finché un addetto del personale di assistenza qualificato non avrà rimosso tutte le schede di memoria/CPU, tutti gli alimentatori, tutti i cassetti dei ventilatori delle CPU e dei dispositivi I/O. Una volta rimossi tali componenti, il server deve essere sollevato da quattro persone. Per informazioni sulla rimozione dei componenti, vedere "Preparazione del server" a pagina 41.

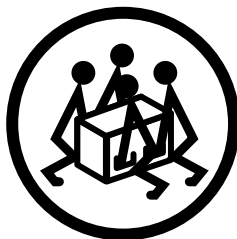
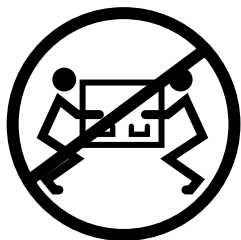

Attenzione! Assicurarsi che l'armadio sia perfettamente stabile affinché non si sposti o si inclini in avanti qualora uno o più sistemi o dispositivi fuoriescano completamente dalla parte anteriore dell'armadio. L'armadio Sun Rack 900 è dotato di vari strumenti di stabilizzazione quali staffe per il montaggio permanente al suolo, piedini e una barra anti-inclinazione. Per l'uso degli strumenti di stabilizzazione adatti all'installazione in questione, consultare le istruzioni in dotazione con l'armadio.



Attenzione! Per quanto possibile, installare il server nella parte più bassa dell'armadio. Per una migliore stabilità, non installare il server su apparecchiature più leggere del server stesso. Se in un armadio vengono installati due server, installare prima il server che risiede nella parte inferiore.



Attenzione! Per impedire che l'armadio si inclini in avanti, si consiglia di non spostarlo ad installazione avvenuta.



Attenzione! Affinché il server sia areato e raffreddato correttamente, assicurarsi che l'ubicazione scelta sia conforme ai requisiti specificati nell'Appendice B.

Utensili, apparecchiatura e documentazione necessari

Durante il montaggio su rack del server, è necessario utilizzare gli utensili, l'apparecchiatura e la documentazione seguenti:

- Cacciavite Phillips N. 3
- Cacciavite Phillips N. 2
- Cacciavite Phillips N. 1
- Livella
- Cacciavite a testa piatta
- Chiave inglese
- Nastro adesivo o pennarello
- Fascia da polso antistatica
- Tappetino antistatico
- *Documentazione del server Sun Fire V890 – Manuale dell'utente*
- *Sun Fire V890 Server Service Manual*

Preparazione del server

Per preparare il server per il montaggio su rack, effettuare le operazioni seguenti:

- Disattivare l'alimentazione del sistema e disconnettere i cavi di alimentazione, di rete e I/O del server. Per le relative istruzioni, consultare il *Sun Fire V890 Server Service Manual*.
- Rimuovere tutti gli alimentatori, le schede di memoria/CPU, i cassettei dei ventilatori delle CPU e dei dispositivi I/O. Vedere "Rimozione dei componenti" a pagina 41.
- Rimuovere le maniglie degli sportelli laterali. Vedere "Rimozione delle maniglie dagli sportelli laterali" a pagina 43.
- Rimuovere le protezioni e i pannelli laterali inferiori. Vedere "Rimozione delle protezioni e dei pannelli laterali inferiori" a pagina 45.
- Installare le maniglie di trasporto. Vedere "Installazione delle maniglie di trasporto" a pagina 48.

Rimozione dei componenti

Affinché quattro persone possano spostare il server in modo sicuro, è necessario ridurre il peso del server prima di procedere all'installazione nell'armadio. Per ridurre il peso del server, è necessario che un tecnico qualificato rimuova i seguenti componenti:

- Tutti gli alimentatori
- Tutte le schede di memoria/CPU
- Tutti i cassettei dei ventilatori delle CPU
- Tutti i cassettei dei ventilatori dei dispositivi I/O

Per le procedure di rimozione dei componenti, consultare il *Sun Fire V890 Server Service Manual*.



Attenzione! Non aprire. Rivolgersi solo a personale di assistenza qualificato. La mancata osservanza di questa precauzione può provocare lesioni personali e danni al sistema.

Panoramica dei componenti da rimuovere dal telaio

La figura seguente mostra i componenti che occorre rimuovere dal telaio prima di poter installare il server nell'armadio.

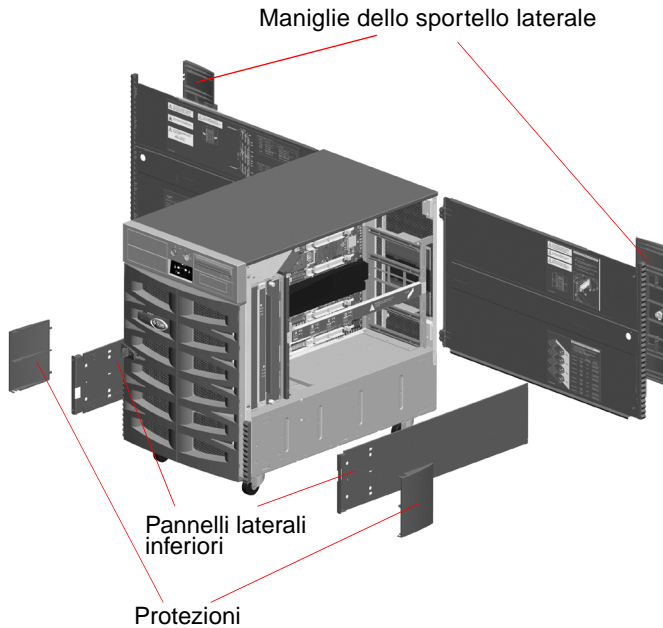

Le sezioni seguenti forniscono informazioni dettagliate sulle modalità di rimozione di ciascun componente.

Rimozione delle maniglie dagli sportelli laterali

1. Aprire uno degli sportelli laterali del server.

Utilizzare la chiave in dotazione con il server per aprire lo sportello.

2. Rimuovere il dente di arresto dallo sportello laterale.

Nel lato interno dello sportello, rimuovere la vite a testa scanalata dal dente di arresto.

Tirare quindi il dente di arresto per rimuoverlo.

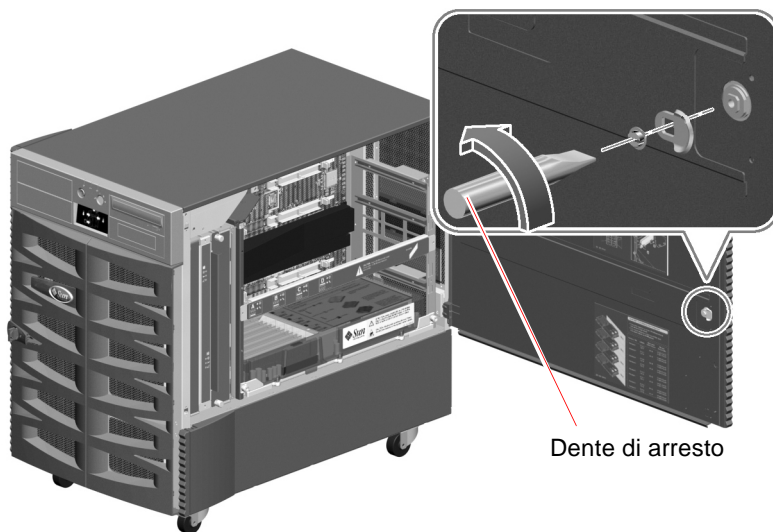

3. Rimuovere la maniglia dello sportello laterale.

Rimuovere le nove viti dal lato interno dello sportello.

Dal lato esterno dello sportello, tirare la maniglia per estrarla.

Nota – Il lucchetto rimane sulla maniglia.

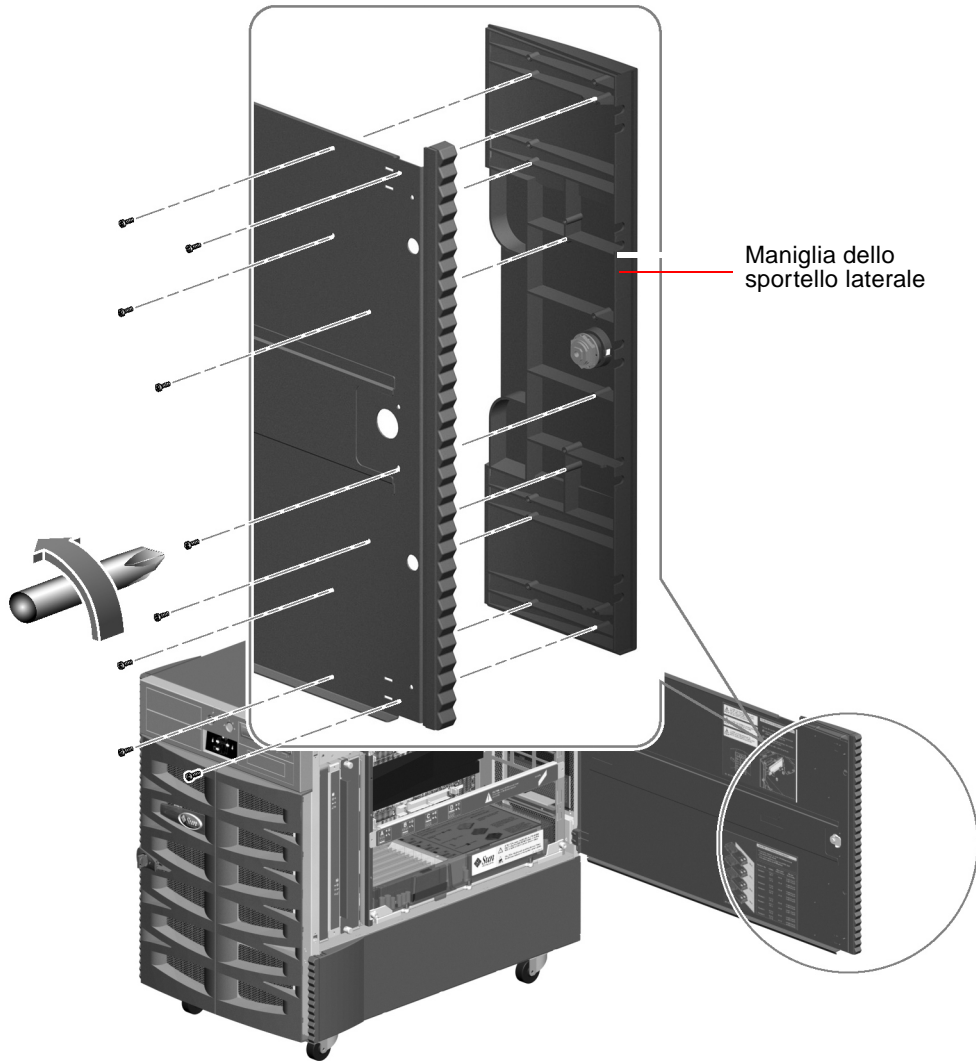

4. Ripetere i punti da 1 a 3 per lo sportello sull'altro lato del server.

5. Conservare le maniglie, i denti di arresto e le viti nella scatola del kit.

Se il server verrà riconfigurato come unità da scrivania, sarà necessario installare di nuovo queste parti.

Rimozione delle protezioni e dei pannelli laterali inferiori

1. Rimuovere la protezione dalla parte anteriore di ciascun pannello laterale inferiore.
 - a. Estrarre la vite nella parte superiore della protezione.

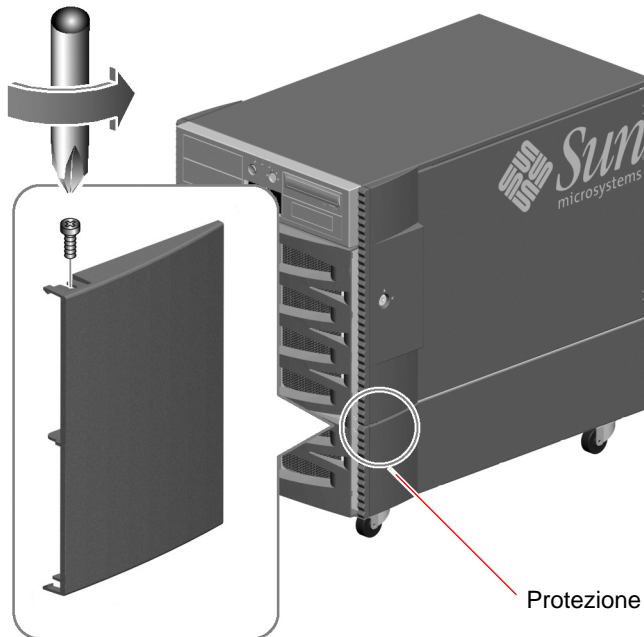

- b. Afferrare i bordi superiore e inferiore della protezione e fletterla delicatamente per rimuoverla.
- c. Ripetere i punti a e b per rimuovere la protezione dall'altro pannello laterale inferiore.

2. Rimuovere il pannello laterale inferiore dal lato sinistro del server.

Estrarre la vite che si trova a circa 8 cm dalla parte anteriore del pannello laterale inferiore.

Nota – Non rimuovere la vite che fissa la piccola staffa al lato sinistro del server. La rimozione di questa vite non consente allo sportello anteriore di chiudersi perfettamente.

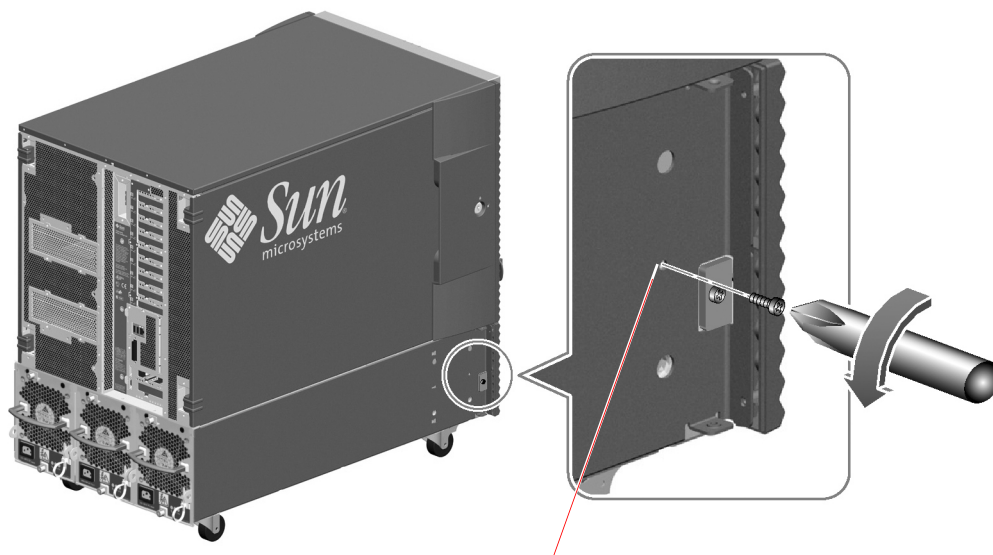

Non rimuovere questa vite.

- 3. Afferrare la bassetta di regolazione e fare scorrere il pannello laterale inferiore verso la parte posteriore del server.**

Il pannello laterale inferiore si sgancia durante lo scorrimento.

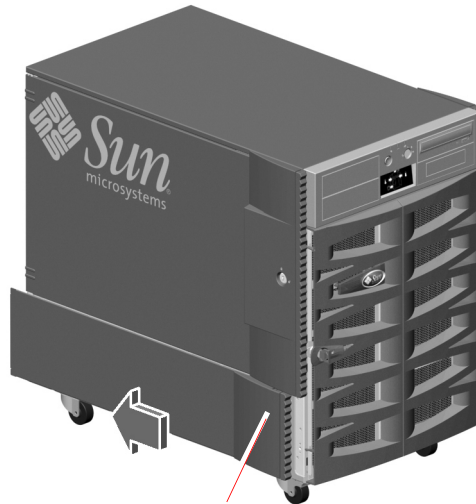

Bassetta di regolazione

- 4. Ripetere i punti 2 e 3 per il pannello laterale inferiore destro.**
- 5. Conservare le protezioni, i pannelli laterali e le viti nella scatola del kit.**
Se il server verrà riconfigurato come unità da scrivania, sarà necessario installare di nuovo queste parti.

Installazione delle maniglie di trasporto

1. Prendere le quattro maniglie di trasporto in dotazione con il kit per il montaggio su rack.
2. Installare due maniglie di trasporto su un lato del server utilizzando due viti M4 per fissare ciascuna maniglia alla parte inferiore del server.
 - a. Con l'etichetta **THIS SIDE UP** rivolta verso l'alto, inserire il cacciavite in uno dei fori di accesso sulla parte esterna della maniglia.
Il foro di accesso consente di raggiungere più facilmente il foro della vite sulla parte interna della maniglia.
 - b. Inserire la vite all'interno della maniglia, nel foro opposto rispetto a quello di accesso.
 - c. Fissare la maniglia al server utilizzando l'apposito foro sotto lo sportello laterale del server, come illustrato nella figura seguente.
 - d. Ripetere la procedura per completare l'installazione della maniglia, utilizzando questa volta il secondo foro di accesso posto sulla parte esterna della maniglia.
 - e. Ripetere i punti da a a d per la seconda maniglia.

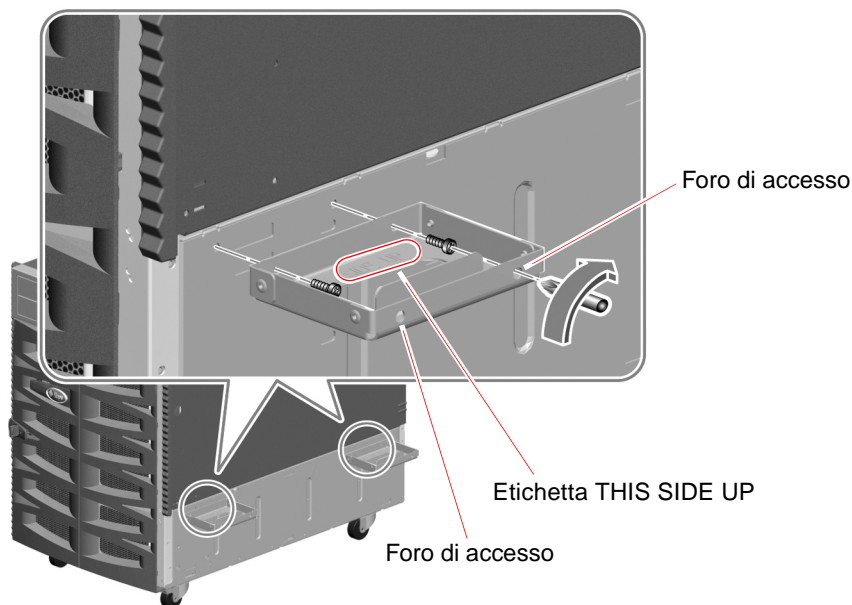

3. Ripetere il punto 2 per installare due maniglie sull'altro lato del server.

Preparazione dell'armadio

Verificare che l'ubicazione del sistema sia conforme ai requisiti del server Sun Fire V890 e dell'armadio. Per informazioni, vedere l'Appendice B del presente manuale e la documentazione relativa all'armadio.

1. Assicurarsi che l'armadio sia stabile, in modo che non si sposti né si inclini in avanti.

Rendere stabile l'armadio utilizzando gli appositi stabilizzatori dell'armadio Sun Rack 900 adatti all'installazione in questione. Consultare le istruzioni fornite con l'armadio Sun Rack 900.

2. Aprire gli sportelli anteriore e posteriore.

Vedere le istruzioni fornite con l'armadio.

3. Se possibile, rimuovere dall'armadio gli sportelli anteriore e posteriore, nonché i pannelli laterali.

Vedere le istruzioni fornite con l'armadio.

Installazione del cassetto nell'armadio

Per installare il cassetto nell'armadio, effettuare le operazioni seguenti:

- Se necessario, regolare le staffe posteriori sulle guide di scorrimento del cassetto in base alla profondità dell'armadio. Vedere “Regolazione delle staffe posteriori” a pagina 50.
- Installare il server in posizione verticale nell'armadio. Vedere “Installazione verticale del server nell'armadio” a pagina 52.
- Fissare il cassetto alle guide dell'armadio. Vedere “Fissaggio del cassetto all'armadio” a pagina 53.

Regolazione delle staffe posteriori

La profondità dell'armadio Sun Rack 900 dal lato esterno della guida anteriore al lato esterno della guida posteriore è pari a 27 pollici (68,58 cm). Le staffe posteriori sono sistemate in modo tale che le guide di scorrimento si adattino alla profondità dell'armadio Sun Rack 900. È tuttavia possibile che le staffe posteriori necessitino di una leggera regolazione.

In tal caso, effettuare la procedura riportata nei seguenti punti:

1. Misurare la lunghezza di ciascuna guida di scorrimento.

Misurare la distanza tra il lato interno della staffa anteriore e il lato interno della staffa posteriore. Se tale distanza è maggiore o inferiore a 27 pollici (68,58 cm), occorre regolare la staffa posteriore su ciascuna guida di scorrimento per adattarla alla profondità dell'armadio.

2. Se necessario, regolare la staffa posteriore su ciascuna guida di scorrimento.

a. Estendere il cassetto fino a quando è possibile vedere le due viti 10-32 situate sul lato interno posteriore di ciascuna guida di scorrimento esterna.

Le viti all'interno della guida di scorrimento esterna (e i dadi di fissaggio sulla parte esterna della staffa) fissano la staffa posteriore alla guida di scorrimento esterna.

b. Svitare le due viti 10-32 e i dadi di fissaggio.

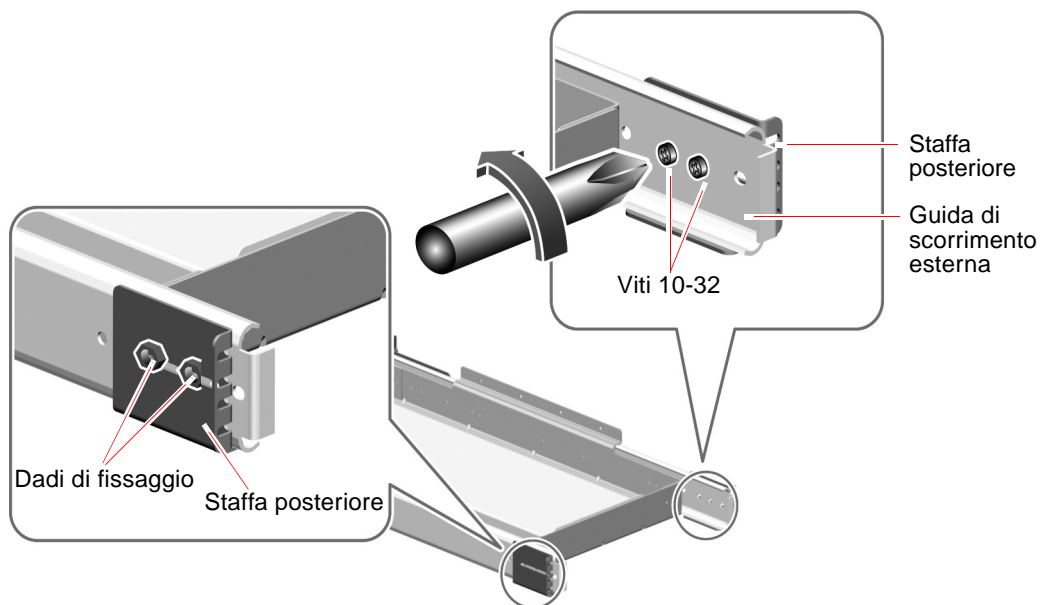

c. Fare scorrere ciascuna staffa posteriore in avanti o indietro per adattarla alla profondità dell'armadio.

Fare scorrere ciascuna staffa posteriore e misurare la distanza tra il lato interno della staffa anteriore e il lato interno della staffa posteriore.

Continuare a fare scorrere la staffa posteriore e misurare la distanza tra il lato interno della staffa anteriore e il lato interno della staffa posteriore fino a raggiungere 27 pollici (68,58 cm).

Nota – La guida di scorrimento esterna presenta quattro fori per viti. Potrebbe essere necessario spostare una o entrambe le viti 10-32 in un altro dei quattro fori. Assicurarsi di utilizzare entrambe le viti per fissare ciascuna staffa posteriore alla guida di scorrimento esterna.

d. Stringere le due viti 10-32 e i dadi di fissaggio su ciascuna guida di scorrimento per fissare di nuovo le staffe posteriori alle guide di scorrimento esterne.

Installazione verticale del server nell'armadio

Installare il cassetto nella posizione più bassa dell'armadio. Se nell'armadio si installano due server Sun Fire V890, installare prima quello che occupa la posizione inferiore.

Per posizionare verticalmente il server, individuare i fori delle guide dell'armadio da utilizzare per fissare le staffe anteriori e posteriori eseguendo le operazioni seguenti:

1. Individuare e contrassegnare i fori corretti sulle guide dell'armadio verticali anteriori, destra e sinistra.

Assicurarsi che vi sia sufficiente spazio verticale per l'installazione del server.

Nota – Ciascun server Sun Fire V890 necessita di 17 unità rack (75,6 cm, 29,75 pollici) o 51 fori sulle guide verticali dell'armadio. L'armadio Sun Rack 900 è in grado di alloggiare due server Sun Fire V890.

Se l'armadio Sun Rack 900 è dotato dell'opzione Sun PDS (Power Distribution System) e il server Sun Fire V890 verrà installato immediatamente sopra i due ordinatori di sequenza forniti con l'opzione Sun PDS, il server potrà essere installato utilizzando il primo foro della guida per l'applicazione delle staffe anteriore e posteriore.

Se l'armadio Sun Rack 900 è dotato di un'opzione PDS di terzi o di ordinatori di sequenza e il server Sun Fire V890 verrà installato immediatamente sopra l'opzione o gli ordinatori, sopra di essi lasciare almeno un foro libero.

Utilizzando un nastro adesivo o un pennarello, contrassegnare il foro più basso disponibile per l'installazione del cassetto sulla guida verticale anteriore destra dell'armadio.

- Se il server Sun Fire V890 viene installato immediatamente sopra i due ordinatori di sequenza forniti con l'opzione Sun PDS, il primo foro della guida sarà il foro disponibile più basso.
- Se il server Sun Fire V890 viene installato immediatamente sopra un'opzione PDS di terzi o gli ordinatori di sequenza, il secondo foro libero sarà il foro disponibile più basso.

Contrassegnare il foro corrispondente sulla guida anteriore sinistra dell'armadio. Contare i fori per essere sicuri di utilizzare i fori corrispondenti sulle guide destra e sinistra dell'armadio.

2. Individuare e contrassegnare i fori corrispondenti sulle guide dell'armadio verticali posteriori destra e sinistra.

Con un nastro adesivo o un pennarello, contrassegnare i fori corrispondenti sulle guide verticali posteriori destra e sinistra.

Contare i fori per essere sicuri di utilizzare i fori corrispondenti a quelli contrassegnati al punto 1.

Fissaggio del cassetto all'armadio

Utilizzando i fori delle guide contrassegnati nella sezione "Installazione verticale del server nell'armadio" a pagina 52, effettuare le operazioni seguenti per fissare il cassetto all'armadio.

1. Fissare le staffe anteriori sulle guide di scorrimento del cassetto alle guide anteriori dell'armadio.

a. Con l'aiuto di un'altra persona, posizionare il cassetto all'interno dell'armadio con le staffe anteriori rivolte verso la parte anteriore dell'armadio.

Inclinare il cassetto per inserirlo tra le guide.

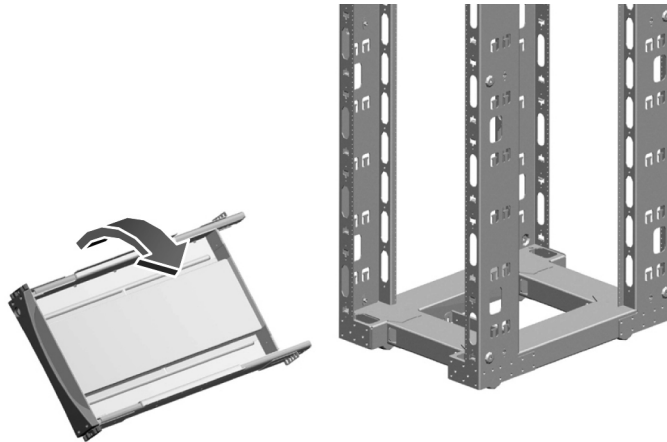

b. Fissare le staffe anteriori sulle guide anteriori dell'armadio utilizzando quattro viti M6.

Allineare il foro più basso di ciascuna staffa anteriore con i fori delle guide anteriori contrassegnati nella sezione "Installazione verticale del server nell'armadio" a pagina 52.

Fissare le staffe anteriori inserendo una vite M6 nel foro più basso di ciascuna staffa. Stringere le viti manualmente.

Allineare il foro superiore di ciascuna staffa anteriore con il foro corrispondente sulla guida dell'armadio. Fissare le staffe alle guide inserendo una vite M6 in ciascun foro superiore. Stringere le viti manualmente.

Non stringerle completamente finché non sono tutte inserite e il cassetto non è posizionato orizzontalmente.

Nota – Se l'armadio Sun Rack 900 è dotato dell'opzione Sun PDS e il server Sun Fire V890 verrà installato immediatamente sopra i due ordinatori di sequenza forniti con la suddetta opzione, allineare il foro inferiore di ogni staffa anteriore con il primo foro della guida, come illustrato nella figura seguente.

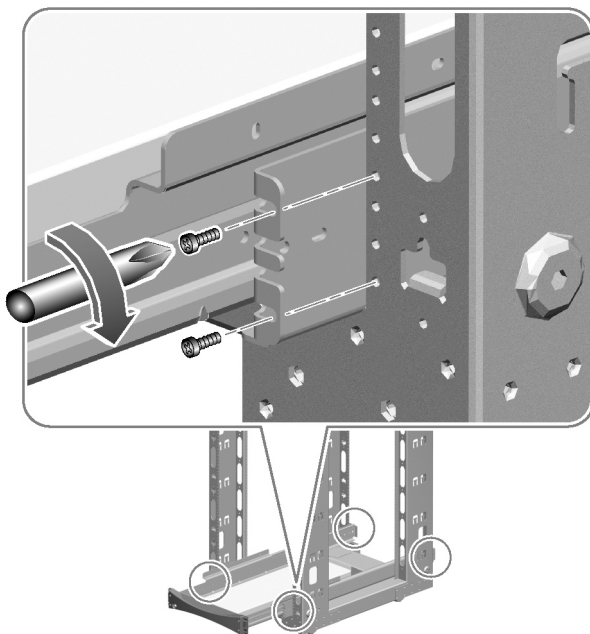

2. Fissare le staffe posteriori sulle guide posteriori dell'armadio utilizzando quattro viti M6.

Allineare il foro inferiore di ciascuna staffa posteriore con il foro della guida contrassegnato nella sezione "Installazione verticale del server nell'armadio" a pagina 52.

Fissare le staffe inserendo una vite M6 in ciascun foro inferiore. Stringere le viti manualmente.

Allineare il foro superiore di ciascuna staffa posteriore con il foro corrispondente nella guida dell'armadio. Fissare le staffe alle guide inserendo una vite M6 in ciascun foro superiore. Stringere le viti manualmente.

Non stringerle completamente finché non sono tutte inserite e il cassetto non è posizionato orizzontalmente.

3. Assicurarsi che il cassetto sia posizionato orizzontalmente.

Utilizzare una livella per controllare che il cassetto sia perfettamente orizzontale. Regolarne la posizione nel modo appropriato.

4. Quando il cassetto è perfettamente orizzontale, stringere tutte le viti delle staffe.

Stringere le otto viti M6 che fissano le staffe anteriore e posteriore alle guide verticali dell'armadio.

5. Fare scorrere in avanti e indietro il cassetto per verificare che le guide di scorrimento funzionino correttamente.

Installazione del server nel cassetto

1. Assicurarsi che l'armadio sia stabile in modo che non possa spostarsi né inclinarsi in avanti quando il cassetto è esteso e il server è collocato sul cassetto.

Rendere stabile l'armadio utilizzando gli appositi stabilizzatori dell'armadio Sun Rack 900 adatti all'installazione in questione. Per l'uso degli stabilizzatori, consultare le istruzioni fornite con l'armadio Sun Rack 900.



Attenzione! Prima di fare scorrere il cassetto in avanti e indietro, verificare che l'armadio sia stabile in modo che non possa spostarsi né inclinarsi in avanti. Per informazioni su come rendere stabile l'armadio, consultare la relativa documentazione.

Barra anti-inclinazione

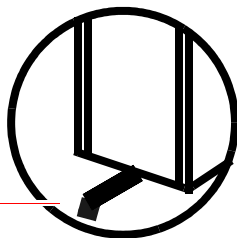

L'armadio Sun Rack 900 è dotato di una barra anti-inclinazione nella parte anteriore centrale. Per istruzioni sull'uso degli stabilizzatori, consultare la documentazione dell'armadio.



Attenzione! Non sollevare il server finché un addetto del personale di assistenza qualificato non avrà rimosso tutte le schede di memoria/CPU, tutti gli alimentatori, tutti i cassettei dei ventilatori delle CPU e dei dispositivi I/O. Una volta rimossi tali componenti, il server deve essere sollevato da quattro persone. Per informazioni sulla rimozione dei componenti, vedere “Preparazione del server” a pagina 41.

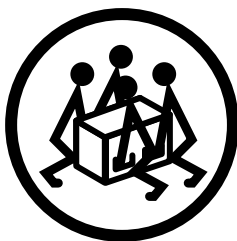

2. Estendere completamente il cassetto in avanti.

Posizionandosi di fronte all'armadio, afferrare la maniglia del cassetto e tirarlo completamente verso di sé.



Attenzione! Non appoggiare le dita sul cassetto né sotto il server mentre lo si solleva e lo si posiziona sul cassetto.

3. Collocare il server sul cassetto.

a. Per sollevare il server, sono necessarie quattro persone (due persone per ogni lato) che devono utilizzare le maniglie montate nella sezione “Installazione delle maniglie di trasporto” a pagina 48.

b. Collocare il server sul cassetto in modo che la parte anteriore del server sia allineata alla parte anteriore del cassetto e la parte posteriore del server sia allineata con quella posteriore del cassetto.

4. Sistemare il server sul cassetto fino a quando i quattro fori su ciascun lato del server non sono allineati con i quattro fori del cassetto.

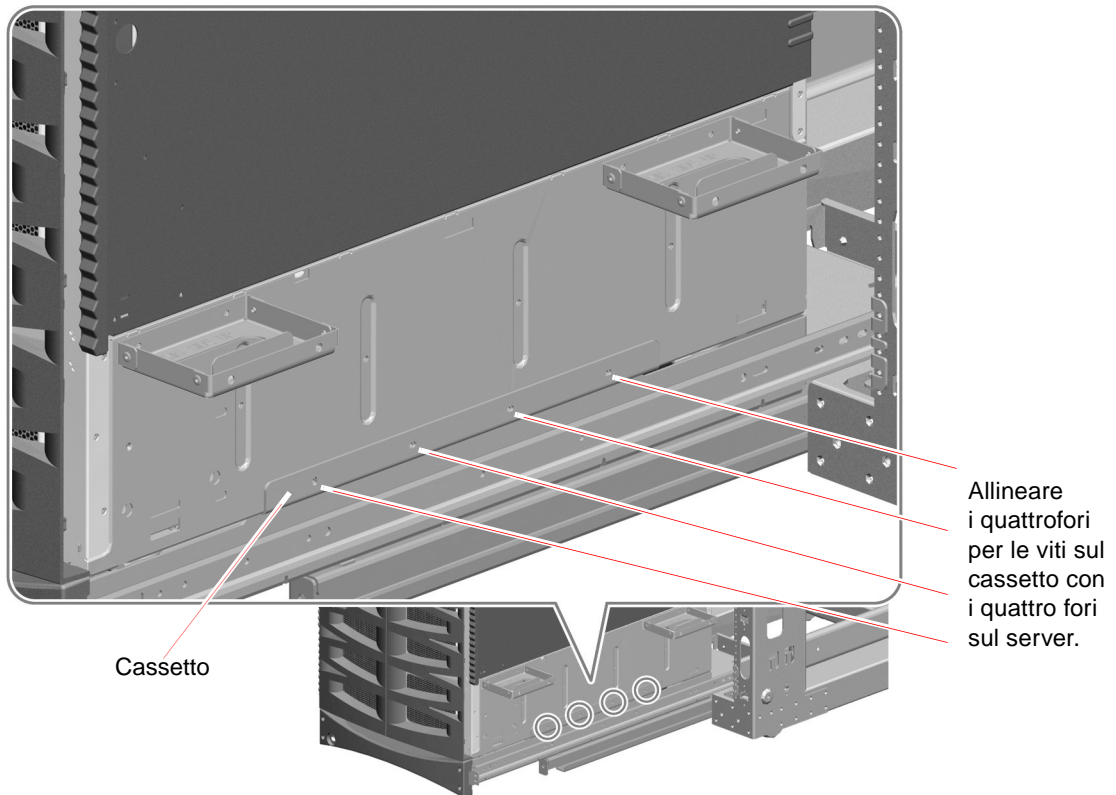

5. Rimuovere le quattro maniglie di trasporto dai lati del server.

a. Inserire il cacciavite in uno dei fori di accesso sulla parte esterna della maniglia.

Il foro di accesso consente di raggiungere il foro della vite nella posizione opposta sulla parte interna della maniglia in modo da poter rimuovere la vite, come illustrato nella figura seguente.

b. Rimuovere le due viti M4 che fissano ciascuna maniglia al server.

c. Conservare le otto viti M4 rimosse.

Le viti dovranno essere utilizzate al punto 7.

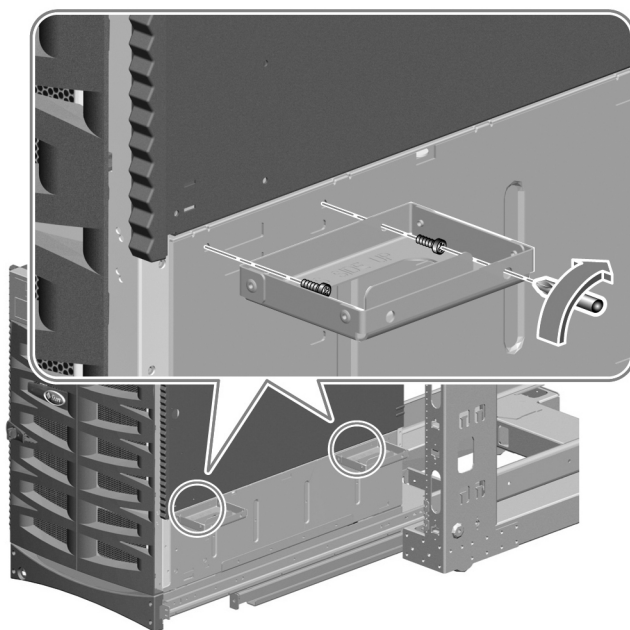

6. Fissare le maniglie all'alloggiamento per evitare di perderle.

Se si decide di rimuovere il server dall'armadio, è necessario rimontare le maniglie.

7. Fissare il server al cassetto utilizzando le otto viti M4 rimosse al punto 5.

Inserire le quattro viti M4 su ciascun lato del server, come mostrato nella figura seguente.

Non stringere le viti finché non sono tutte inserite e non si è controllata la posizione del server.

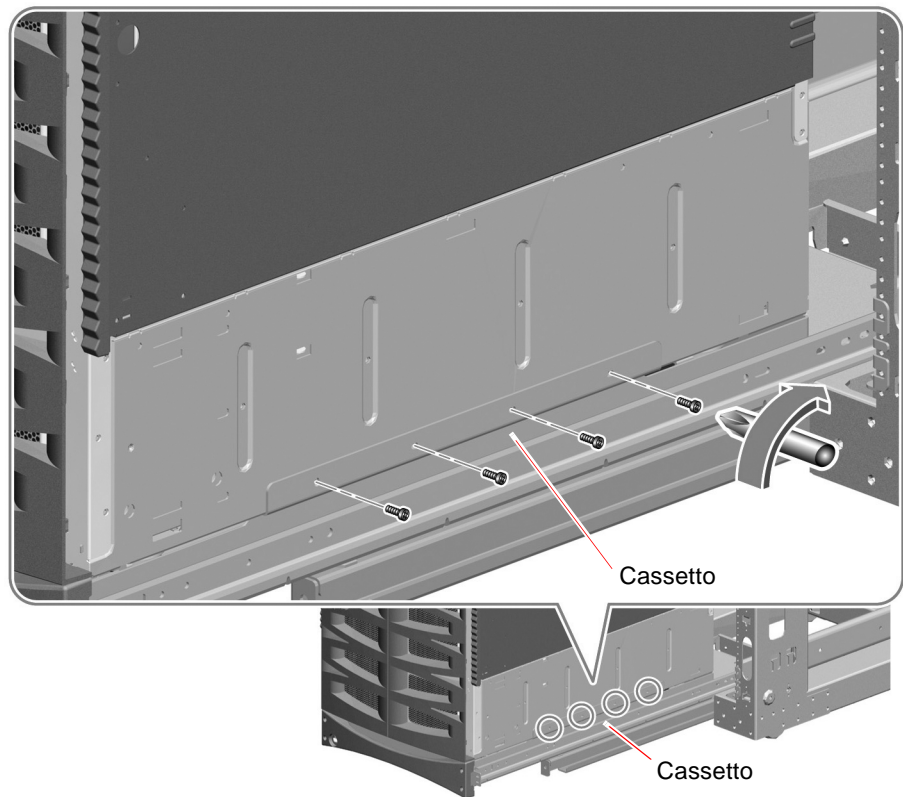

8. **Verificare che il server sia posizionato in modo stabile e al centro del cassetto.**
Se necessario, utilizzare una livella e regolare la posizione del server.
9. **Stringere le otto viti M4 che fissano il server al cassetto.**

Riassemblaggio del server

1. **Occorre che un tecnico qualificato installi le schede di memoria/CPU e i cassettei dei ventilatori rimossi prima dell'installazione del server nell'armadio.**
Per le istruzioni di installazione, consultare il *Sun Fire V890 Server Service Manual*.
2. **Se precedentemente rimossi, reinstallare gli sportelli laterali del server.**



Attenzione! Non tenere gli sportelli del server aperti per lunghi periodi quando il sistema è in funzione. Gli sportelli devono rimanere chiusi per evitare l'arresto automatico del server dovuto a sovraccarico termico.

3. **Chiudere entrambi gli sportelli laterali del server in modo sicuro.**
4. **Fare scorrere il cassetto nell'armadio.**
5. **Installare gli alimentatori rimossi prima dell'installazione del server nell'armadio.**
Per le istruzioni di installazione, consultare il *Sun Fire V890 Server Service Manual*.

Fissaggio del server nell'armadio

Per fissare il cassetto e il server nell'armadio, montare la maniglia del cassetto sulle guide anteriori dell'armadio.

1. Montare la maniglia del cassetto sulle guide anteriori dell'armadio.

Per fissare la maniglia del cassetto ad ogni guida anteriore, utilizzare una o due viti M6.

Se ognuno dei fori delle viti posti su ciascun lato della maniglia si allinea con uno dei fori della guida, utilizzare due viti M6 per fissare i lati della maniglia del cassetto a ciascuna guida anteriore, come mostrato nella figura seguente.

Se solo un foro della vite su ciascun lato della maniglia si allinea con un foro della guida, utilizzare una vite M6 per fissare i lati della maniglia del cassetto a ciascuna guida anteriore.

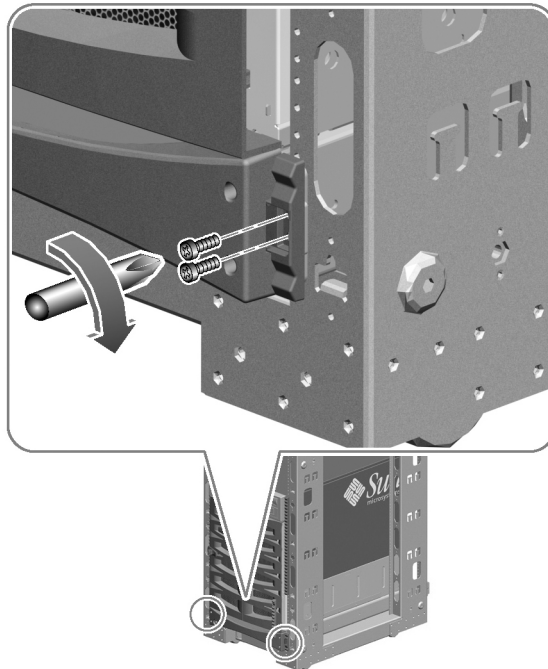

2. Individuare la chiave del server Sun Fire V890.

3. Bloccare il sistema nell'armadio.

Inserire la chiave del server Sun Fire V890 nella serratura sulla maniglia del cassetto e ruotarla di 90 gradi in senso antiorario.

La chiusura della maniglia del cassetto implica l'estensione delle piastre di protezione, che in tal modo coprono le teste delle viti su ciascun lato della maniglia del cassetto. Le piastre di protezione impediscono la rimozione delle viti che fissano il cassetto e il server all'armadio.

4. Estrarre la chiave e conservarla.

Riassemblaggio dell'armadio

1. Reinstallare gli sportelli anteriore e posteriore dell'armadio, se possibile.

Vedere le istruzioni fornite con l'armadio.

2. Se i pannelli laterali sono stati rimossi dall'armadio, non reinstallarli finché i cavi del server non vengono collegati e indirizzati.



Attenzione! Per impedire che l'armadio si inclini in avanti, si consiglia di non spostarlo ad installazione avvenuta.

Operazioni successive

Collegare i cavi di alimentazione del server, i cavi di rete, i cavi d'interfaccia I/O al server e indirizzarli avendo cura che siano sufficientemente lunghi. Vedere la sezione "Come installare il server Sun Fire V890" nella *Documentazione del server Sun Fire V890 – Manuale dell'utente*.

Nota – Sopra l'alimentatore centrale del server è presente una vite di messa a terra. Accertarsi che il server abbia un'adeguata messa a terra sull'armadio utilizzando l'apposita fascetta. Una messa a terra adeguata impedisce che si verifichino cicli chiusi tra sistemi e periferiche e consente di rilevare possibili perdite di dati.

Installazione del server in un armadio da 31,5 pollici

Nel presente capitolo sono illustrate le modalità di installazione di un server Sun Fire V890 in un armadio con profondità pari a 31,5 pollici (80-cm) (guida-guida) utilizzando le staffe posteriori corte fornite con il kit per il montaggio su rack del server Sun Fire V890.

Nota – In un armadio di espansione Sun Fire (codice di parte Sun SF-XCAB), è possibile installare solo un server Sun Fire V890.

Per installare il server Sun Fire V890 nell'armadio, effettuare nell'ordine le operazioni seguenti:

- Assicurarsi di avere eseguito le operazioni preliminari. Vedere “Operazioni preliminari” a pagina 64.
- Preparare il server. Vedere “Preparazione del server” a pagina 67.
- Preparare l'armadio. Vedere “Preparazione dell'armadio” a pagina 76.
- Installare il cassetto nell'armadio. Vedere “Installazione del cassetto nell'armadio” a pagina 76.
- Installare il server nel cassetto. Vedere “Installazione del server nel cassetto” a pagina 83.
- Preparare il server per il funzionamento. Vedere “Riassemblaggio del server” a pagina 88.
- Fissare la maniglia del cassetto alle guide dell'armadio. Vedere “Fissaggio del server nell'armadio” a pagina 88.

- Installare le basette di regolazione. Vedere “Installazione delle basette di regolazione” a pagina 90.
- Reinstallare gli sportelli anteriore e posteriore dell’armadio. Vedere “Riassemblaggio dell’armadio” a pagina 90.
- Mettere a punto lo schema dei cavi. Vedere “Sistemazione dei cavi” a pagina 91.

Operazioni preliminari

Prima di passare alla procedura d’installazione, effettuare le operazioni seguenti:

- Verificare che l’armadio sia conforme ai requisiti descritti nell’Appendice A.
- Leggere la sezione “Misure cautelative per la sicurezza e le prestazioni del sistema” a pagina 64 e assicurarsi che il piano d’installazione adottato sia conforme alle misure descritte.
- Consultare la documentazione fornita con l’armadio e assicurarsi che il piano d’installazione utilizzato sia conforme alle misure cautelative descritte.
- Togliere dall’imballaggio il kit per il montaggio su rack e controllare che siano presenti tutti i componenti e l’hardware illustrati nel Capitolo 1.
- Procurarsi gli utensili necessari. Vedere “Utensili, apparecchiatura e documentazione necessari” a pagina 66.

Misure cautelative per la sicurezza e le prestazioni del sistema

Durante l’installazione del server Sun Fire V890 in un armadio, attenersi alle seguenti misure cautelative. Per la descrizione completa delle precauzioni da seguire durante l’installazione del server, consultare la *Documentazione del server Sun Fire V890 – Manuale dell’utente*.



Attenzione! Non aprire. Rivolgersi solo a personale di assistenza qualificato. La mancata osservanza di questa precauzione può provocare lesioni personali e danni al sistema.



Attenzione! Non sollevare il server finché un addetto del personale di assistenza qualificato non avrà rimosso tutte le schede di memoria/CPU, tutti gli alimentatori, tutti i cassettei dei ventilatori delle CPU e dei dispositivi I/O. Una volta rimossi tali componenti, il server deve essere sollevato da quattro persone. Per informazioni sulla rimozione dei componenti, vedere “Preparazione del server” a pagina 67.

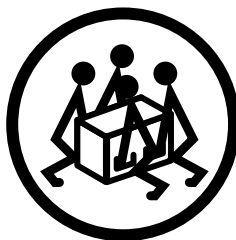

Attenzione! Assicurarsi che l’armadio sia perfettamente stabile affinché non si sposti o si inclini in avanti qualora uno o più sistemi o dispositivi fuoriescano completamente dalla parte anteriore dell’armadio. L’armadio deve essere fissato saldamente al suolo tramite bulloni oppure deve essere dotato di una gamba stabilizzatrice robusta ed estensibile. Se l’armadio è dotato di piedini, verificare che questi siano estesi completamente per evitare eventuali oscillazioni. Vedere le istruzioni fornite con l’armadio.



Attenzione! Per quanto possibile, installare il server nella parte più bassa dell’armadio. Per una migliore stabilità, non installare il server su apparecchiature più leggere del server stesso. Se in un armadio vengono installati due server, installare prima il server che risiede nella parte inferiore.



Attenzione! Per impedire che l’armadio si inclini in avanti, si consiglia di non spostarlo ad installazione avvenuta.



Attenzione! Affinché il server sia areato e raffreddato correttamente, assicurarsi che l’armadio e l’ubicazione scelta siano conformi ai requisiti specificati nell’Appendice A.

Utensili, apparecchiatura e documentazione necessari

Durante il montaggio su rack del server, è necessario utilizzare gli utensili, l'apparecchiatura e la documentazione seguenti:

- Cacciavite Phillips N. 2
- Cacciavite Phillips N. 1
- Livella
- Cacciavite a testa piatta
- Chiave inglese
- Nastro adesivo o pennarello
- Fascia da polso antistatica
- Tappetino antistatico
- *Documentazione del server Sun Fire V890 – Manuale dell'utente*
- *Sun Fire V890 Server Service Manual*

Uso delle staffe posteriori corte

Nel kit per il montaggio su rack del server Sun Fire V890 per rack conformi alle disposizioni EIA sono contenute due staffe posteriori corte. Tali staffe vengono utilizzate per l'installazione del server Sun Fire V890 in un armadio profondo 31,5 pollici (80 cm) (guida-guida). Le staffe posteriori corte sono contenute in una busta contrassegnata dal numero 560-2682-01 inclusa nel kit per il montaggio su rack.

La seguente figura mostra le staffe posteriori corte aggiuntive.

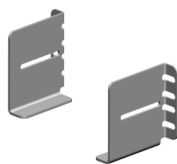

Preparazione del server

Per preparare il server per il montaggio su rack, effettuare le operazioni seguenti:

- Disattivare l'alimentazione del sistema e disconnettere i cavi di alimentazione, di rete e I/O del server. Per le relative istruzioni, consultare il *Sun Fire V890 Server Service Manual*.
- Rimuovere tutti gli alimentatori, le schede di memoria/CPU, i cassettei dei ventilatori delle CPU e dei dispositivi I/O. Vedere "Rimozione dei componenti" a pagina 67.
- Rimuovere le maniglie degli sportelli laterali. Vedere "Rimozione delle maniglie dagli sportelli laterali" a pagina 69.
- Rimuovere le protezioni e i pannelli laterali inferiori. Vedere "Rimozione delle protezioni e dei pannelli laterali inferiori" a pagina 71.
- Installare le maniglie di trasporto. Vedere "Installazione delle maniglie di trasporto" a pagina 74.
- Applicare la staffa per cavi alla parte posteriore del server. Vedere "Applicazione della staffa per cavi al server" a pagina 75.

Rimozione dei componenti



Attenzione! Non aprire. Rivolgersi solo a personale di assistenza qualificato. La mancata osservanza di questa precauzione può provocare lesioni personali e danni al sistema.

Affinché quattro persone possano spostare il server in modo sicuro, è necessario ridurre il peso del server prima di procedere all'installazione nell'armadio. Per ridurre il peso del server, è necessario che un tecnico qualificato rimuova i seguenti componenti:

- Tutti gli alimentatori
- Tutte le schede di memoria/CPU
- Tutti i cassettei dei ventilatori delle CPU
- Tutti i cassettei dei ventilatori dei dispositivi I/O

Per le procedure di rimozione dei componenti, consultare il *Sun Fire V890 Server Service Manual*.

Panoramica dei componenti da rimuovere dal telaio

La figura seguente mostra i componenti che occorre rimuovere dal telaio prima di poter installare il server nell'armadio.

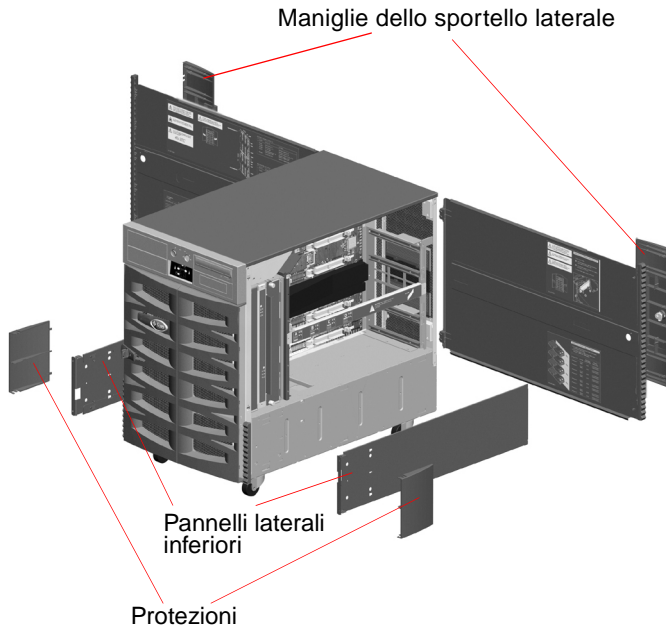

Le sezioni seguenti forniscono informazioni dettagliate sulle modalità di rimozione di ciascun componente.

Rimozione delle maniglie dagli sportelli laterali

1. Aprire uno degli sportelli laterali del server.

Utilizzare la chiave in dotazione con il server per aprire lo sportello.

2. Rimuovere il dente di arresto dallo sportello laterale.

Nel lato interno dello sportello, rimuovere la vite a testa scanalata dal dente di arresto.

Tirare quindi il dente di arresto per rimuoverlo.

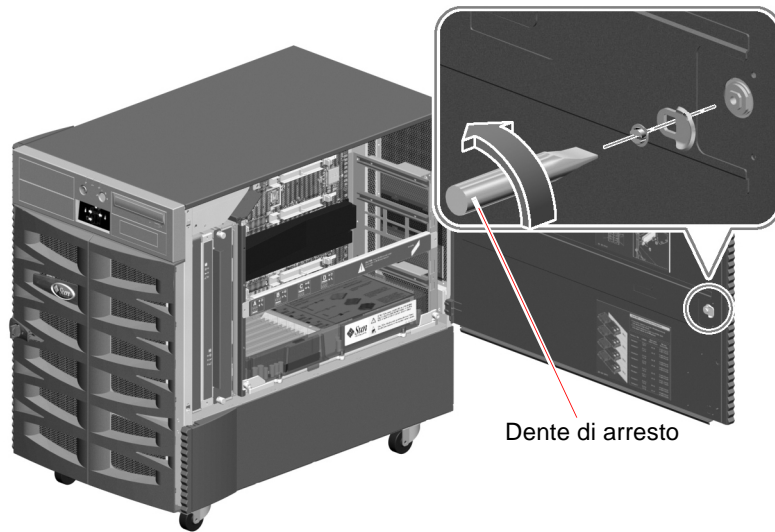

3. Rimuovere la maniglia dello sportello laterale.

Rimuovere le nove viti dal lato interno dello sportello.

Dal lato esterno dello sportello, tirare la maniglia per estrarla.

Nota – Il lucchetto rimane sulla maniglia.

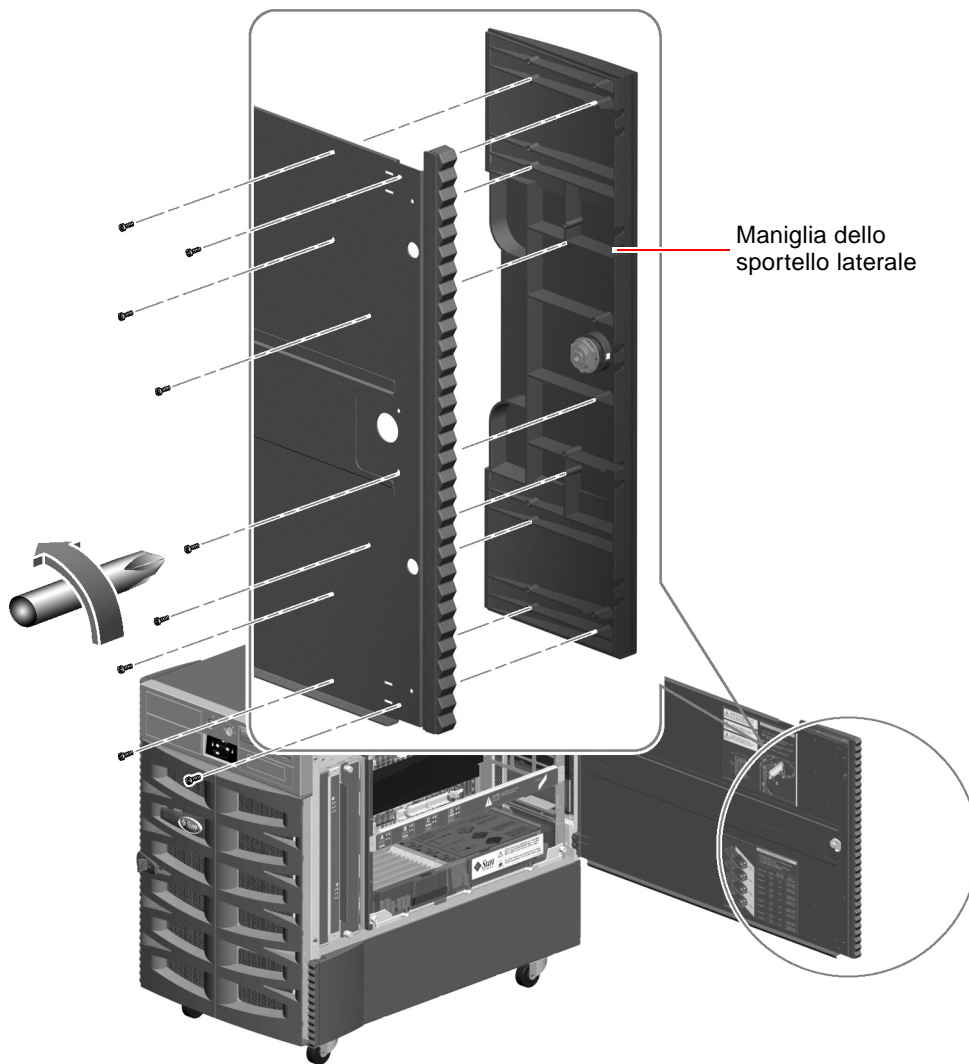

4. Ripetere i punti da 1 a 3 per lo sportello sull'altro lato del server.
5. Conservare le maniglie, i denti di arresto e le viti nella scatola del kit.
Se il server verrà riconfigurato come unità da scrivania, sarà necessario installare di nuovo queste parti.

Rimozione delle protezioni e dei pannelli laterali inferiori

1. Rimuovere la protezione dalla parte anteriore di ciascun pannello laterale inferiore.
 - a. Estrarre la vite nella parte superiore della protezione.

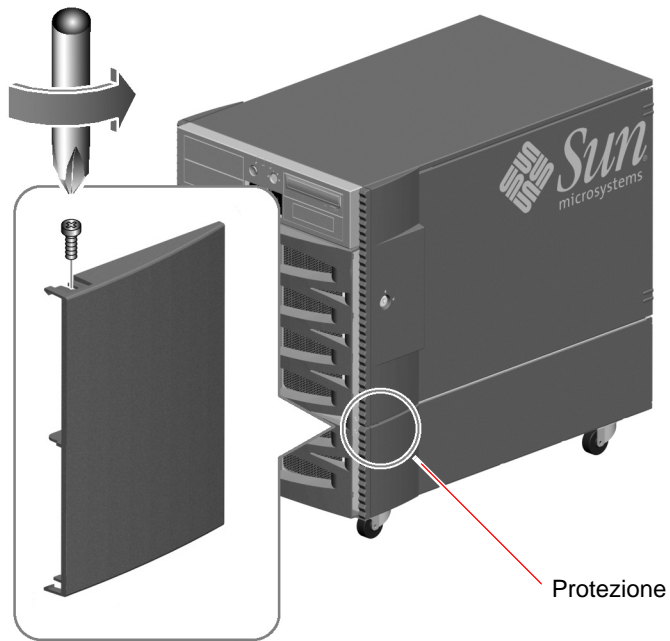

b. Afferrare i bordi superiore e inferiore della protezione e fletterla delicatamente per rimuoverla.

c. Ripetere i punti a e b per rimuovere la protezione dall'altro pannello laterale inferiore.

2. Rimuovere il pannello laterale inferiore dal lato sinistro del server.

Estrarre la vite che si trova a circa 8 cm dalla parte anteriore del pannello laterale inferiore.

Nota – Non rimuovere la vite che fissa la piccola staffa al lato sinistro del server. La rimozione di questa vite non consente allo sportello anteriore di chiudersi perfettamente.

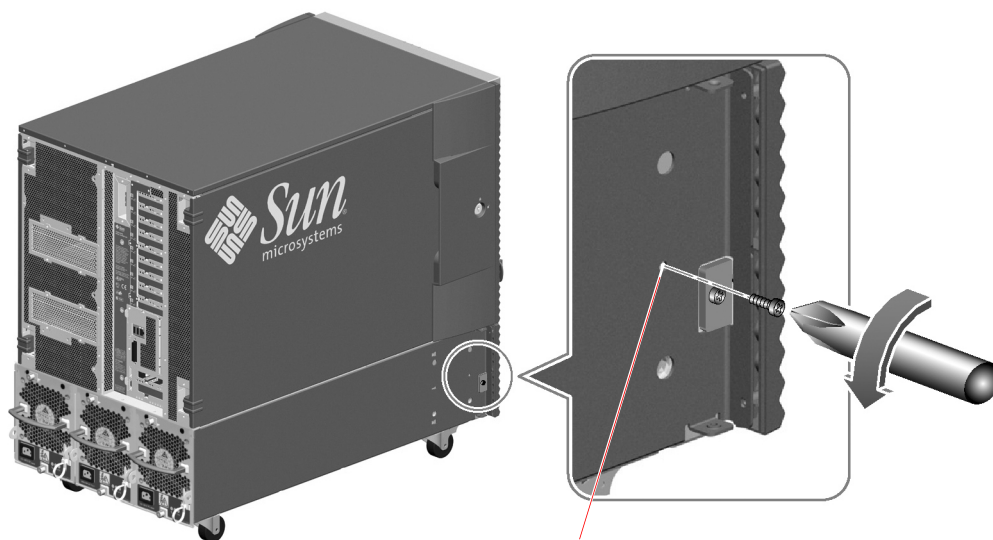

Non rimuovere questa vite.

- 3. Afferrare la basetta di regolazione e fare scorrere il pannello laterale inferiore verso la parte posteriore del server.**

Il pannello laterale inferiore si sgancia durante lo scorrimento.



Basetta di regolazione

- 4. Ripetere i punti 2 e 3 per il pannello laterale inferiore destro.**
- 5. Conservare le protezioni, i pannelli laterali e le viti nella scatola del kit.**
Se il server verrà riconfigurato come unità da scrivania, sarà necessario installare di nuovo queste parti.

Installazione delle maniglie di trasporto

1. Prendere le quattro maniglie di trasporto in dotazione con il kit per il montaggio su rack.
2. Installare due maniglie di trasporto su un lato del server utilizzando due viti M4 per fissare ciascuna maniglia alla parte inferiore del server.
 - a. Con l'etichetta **THIS SIDE UP** rivolta verso l'alto, inserire il cacciavite in uno dei fori di accesso sulla parte esterna della maniglia.
Il foro di accesso consente di raggiungere più facilmente il foro della vite sulla parte interna della maniglia.
 - b. Inserire la vite all'interno della maniglia, nel foro opposto rispetto a quello di accesso.
 - c. Fissare la maniglia al server utilizzando l'apposito foro sotto lo sportello laterale del server, come illustrato nella figura seguente.
 - d. Ripetere la procedura per completare l'installazione della maniglia, utilizzando questa volta il secondo foro di accesso posto sulla parte esterna della maniglia.
 - e. Ripetere i punti da a a d per la seconda maniglia.

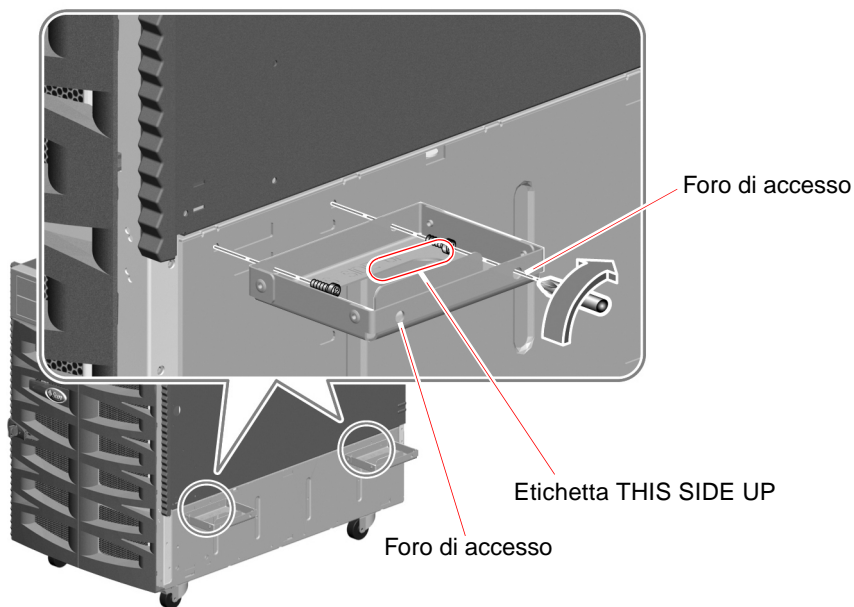

3. Ripetere il punto 2 per installare due maniglie sull'altro lato del server.

Applicazione della staffa per cavi al server

La staffa per cavi fissata sul retro del server consente di evitare un'eccessiva tensione dei cavi. Per istruzioni generali sulla sistemazione dei cavi, vedere la sezione "Sistemazione dei cavi" a pagina 91.

- 1. Prendere la staffa per cavi del server inclusa nel kit per il montaggio su rack.**
- 2. Applicare la staffa per cavi alla parte posteriore del server.**

Fissare la staffa utilizzando tre viti M4, come illustrato nella figura seguente.

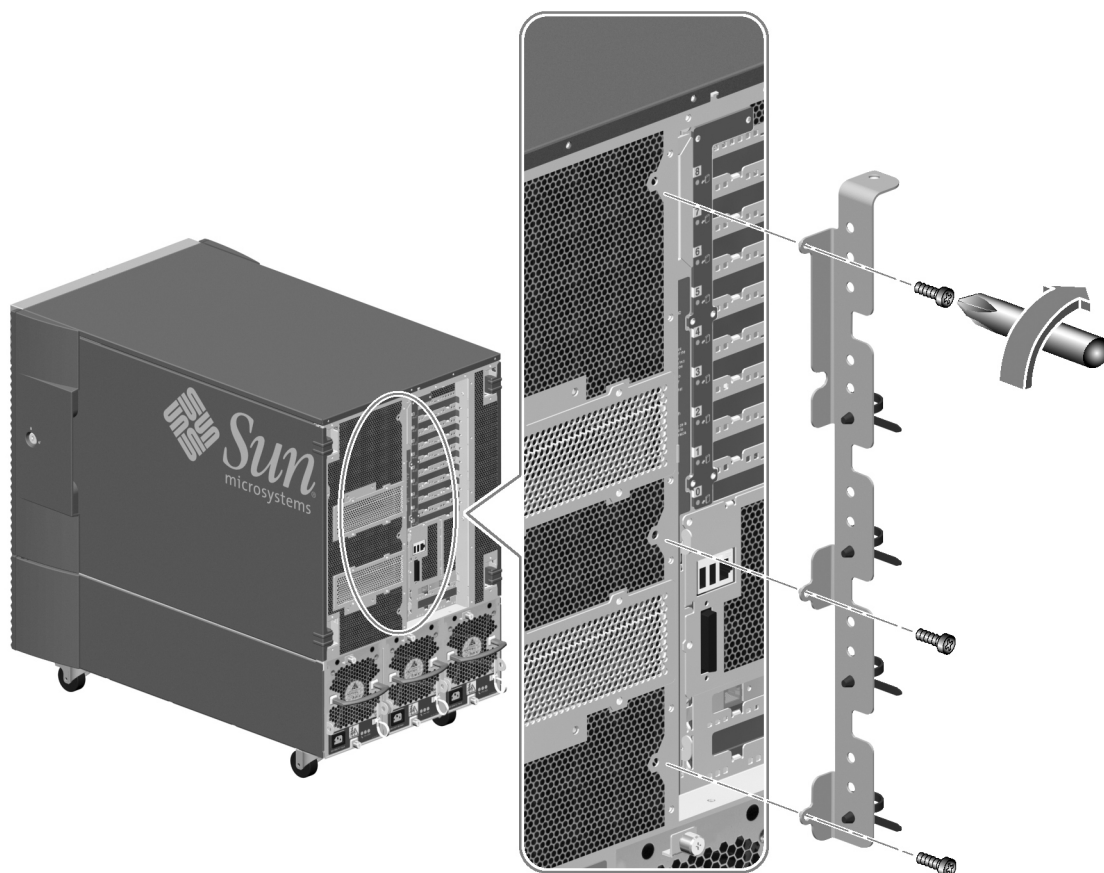

Preparazione dell'armadio

Verificare che l'ubicazione del sistema sia conforme ai requisiti del server Sun Fire V890 e dell'armadio. Per informazioni, vedere l'Appendice A del presente manuale e la documentazione relativa all'armadio.

1. Assicurarsi che l'armadio sia stabile, in modo che non si sposti né si inclini in avanti.

Se l'armadio è dotato di piedini, verificare che questi siano estesi completamente per evitare eventuali oscillazioni.

Rendere stabile l'armadio utilizzando gli appositi stabilizzatori in dotazione.

Vedere le istruzioni fornite con l'armadio.

2. Aprire gli sportelli anteriore e posteriore.

Vedere le istruzioni fornite con l'armadio.

3. Se possibile, rimuovere dall'armadio gli sportelli anteriore e posteriore, nonché i pannelli laterali.

Vedere le istruzioni fornite con l'armadio.

Installazione del cassetto nell'armadio

Per installare il cassetto nell'armadio, effettuare le operazioni seguenti:

- Se necessario, regolare le staffe posteriori sulle guide di scorrimento del cassetto in base alla profondità dell'armadio. Vedere "Regolazione delle staffe posteriori" a pagina 77.
- Installare il server in posizione verticale nell'armadio. Vedere "Installazione verticale del server nell'armadio" a pagina 79.
- Fissare il cassetto alle guide dell'armadio. Vedere "Fissaggio del cassetto all'armadio" a pagina 80.

Regolazione delle staffe posteriori

1. Misurare la profondità dell'armadio.

Misurare la profondità dell'armadio dal lato esterno della guida anteriore al lato esterno della guida posteriore.

2. Misurare la lunghezza di ciascuna guida di scorrimento.

Misurare la distanza tra il lato interno della staffa anteriore e il lato interno della staffa posteriore. Se tale distanza è maggiore o inferiore alla profondità dell'armadio, misurata al punto 1, sarà necessario regolare la staffa posteriore su ciascuna guida di scorrimento in base alla profondità dell'armadio.

3. Rimuovere le staffe posteriori lunghe fissate alle guide di scorrimento esterne del cassetto.

Rimuovere le due viti 10-32 e i dadi di fissaggio utilizzando un cacciavite Phillips.

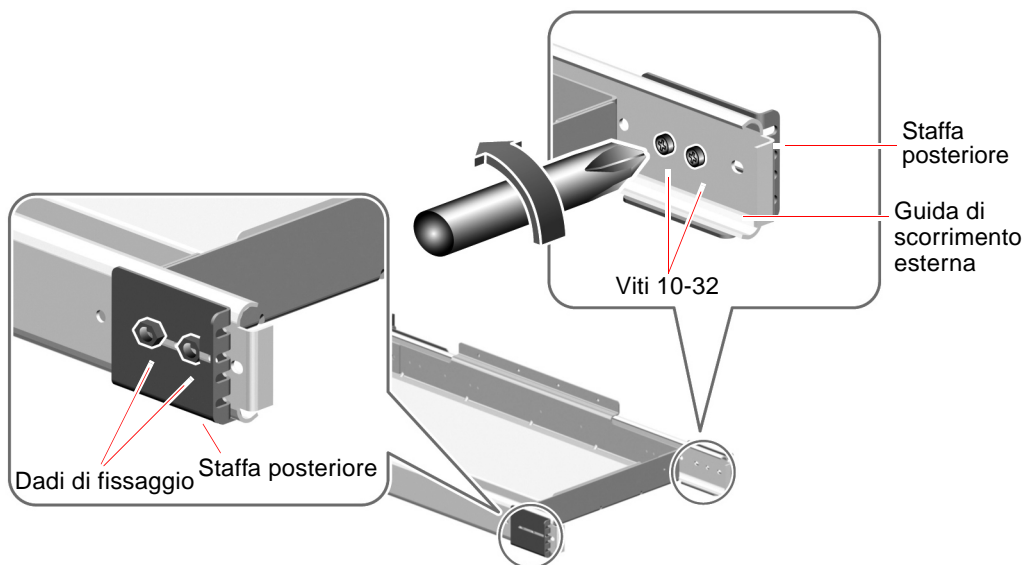

4. Fissare le staffe posteriori corte alle guide di scorrimento esterne utilizzando due viti 10-32 e i dadi di fissaggio per ogni staffa posteriore corta.

Osservare la figura seguente per individuare l'orientamento delle staffe corte. Utilizzare i due fori per viti disponibili nella posizione più posteriore sulle guide di scorrimento esterne.

Stringere le due viti 10-32 e i dadi di fissaggio su ciascuna guida di scorrimento per fissare le staffe posteriori corte alle guide di scorrimento esterne.

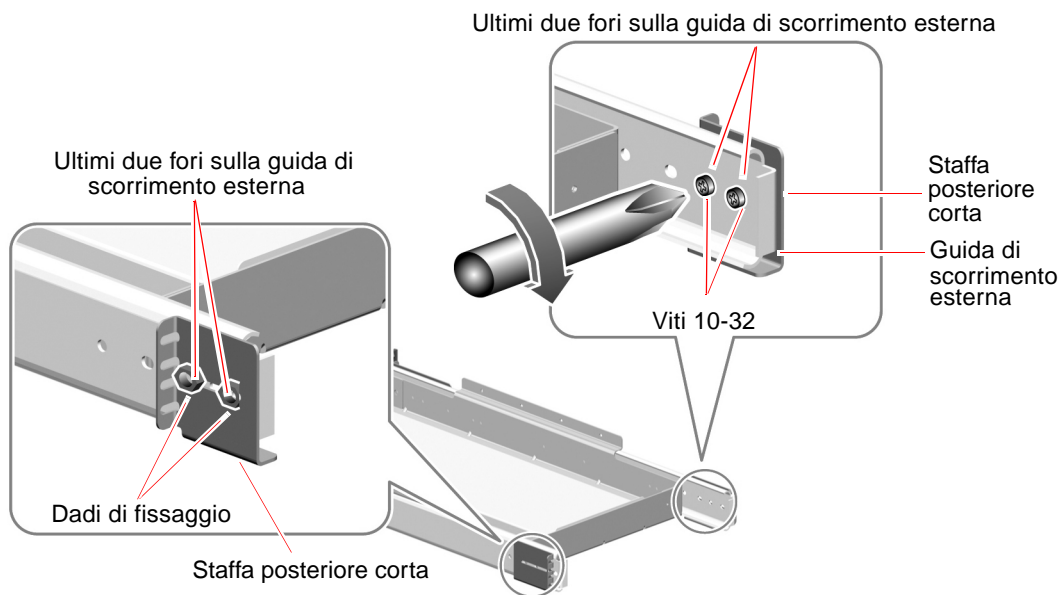

Installazione verticale del server nell'armadio

Installare il cassetto nella posizione più bassa dell'armadio. Se nell'armadio si installano due server Sun Fire V890, installare prima quello che occupa la posizione inferiore.

Per posizionare verticalmente il server, individuare i fori delle guide dell'armadio da utilizzare per fissare le staffe anteriori e posteriori eseguendo le operazioni seguenti:

1. Individuare e contrassegnare i fori corretti sulle guide dell'armadio verticali anteriori, destra e sinistra.

Assicurarsi che vi sia sufficiente spazio verticale per l'installazione del server.

Nota – Ciascun server Sun Fire V890 necessita di 17 unità rack (75,6 cm, 29,75 pollici) o 51 fori sulle guide verticali dell'armadio. Un armadio standard alto 182,8 cm (72 pollici) può alloggiare due server Sun Fire V890.

Se il server Sun Fire V890 viene installato immediatamente sopra un ordinatore di sequenza, lasciare almeno un foro libero sopra l'ordinatore di sequenza.

Utilizzando un nastro adesivo o un pennarello, contrassegnare il foro più basso disponibile per l'installazione del cassetto sulla guida verticale anteriore destra dell'armadio. Il secondo foro libero è il foro disponibile più basso se si intende installare il server Sun Fire V890 sotto l'ordinatore di sequenza.

Contrassegnare il foro corrispondente sulla guida anteriore sinistra dell'armadio. Contare i fori per essere sicuri di utilizzare i fori corrispondenti sulle guide destra e sinistra dell'armadio.

2. Individuare e contrassegnare i fori corrispondenti sulle guide dell'armadio verticali posteriori destra e sinistra.

Con un nastro adesivo o un pennarello, contrassegnare i fori corrispondenti sulle guide verticali posteriori destra e sinistra.

Contare i fori per essere sicuri di utilizzare i fori corrispondenti a quelli contrassegnati al punto 1.

Fissaggio del cassetto all'armadio

Utilizzando i fori delle guide contrassegnati nella sezione "Installazione verticale del server nell'armadio" a pagina 79, effettuare le operazioni seguenti per fissare il cassetto all'armadio.

- 1. Fissare le staffe anteriori sulle guide di scorrimento del cassetto alle guide anteriori dell'armadio.**
 - a. Con l'aiuto di un'altra persona, posizionare il cassetto all'interno dell'armadio con le staffe anteriori rivolte verso la parte anteriore dell'armadio.**
Inclinare il cassetto per inserirlo tra le guide.

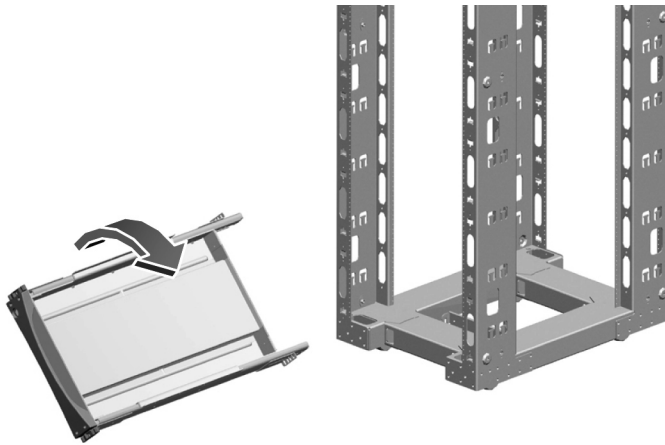

b. Fissare le staffe anteriori sulle guide anteriori dell'armadio utilizzando quattro viti 10-32.

Allineare il foro più basso di ciascuna staffa anteriore con i fori delle guide anteriori contrassegnati nella sezione "Installazione verticale del server nell'armadio" a pagina 79.

Fissare le staffe anteriori inserendo una vite 10-32 nel foro più basso di ciascuna staffa. Stringere le viti manualmente.

Allineare il foro superiore di ciascuna staffa anteriore con il foro corrispondente sulla guida dell'armadio. Fissare le staffe alle guide inserendo una vite 10-32 in ciascun foro superiore. Stringere le viti manualmente.

Non stringerle completamente finché non sono tutte inserite e il cassetto non è posizionato orizzontalmente.

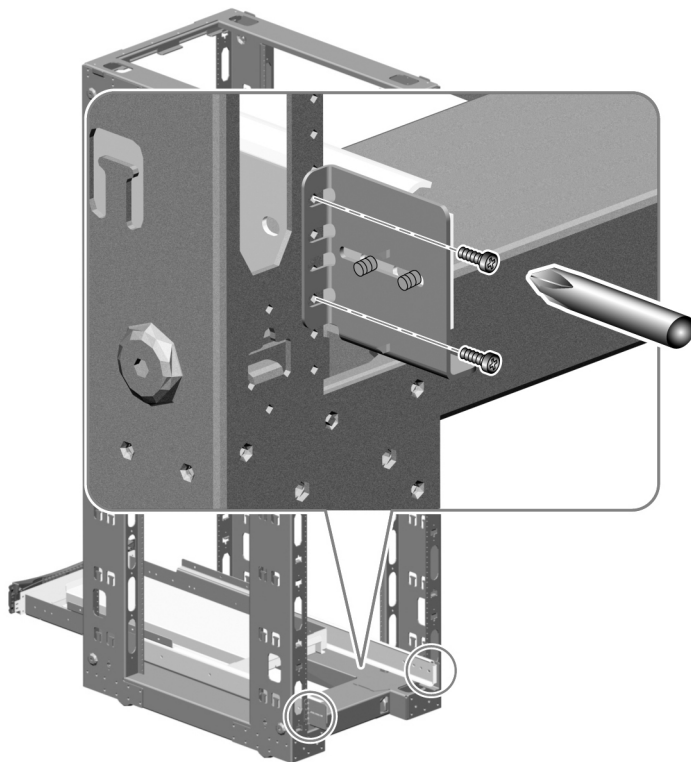

2. Fissare le staffe posteriori alle guide posteriori dell'armadio utilizzando quattro viti 10-32.

Allineare il foro inferiore di ciascuna staffa posteriore con il foro della guida contrassegnato nella sezione "Installazione verticale del server nell'armadio" a pagina 79.

Fissare le staffe inserendo una vite 10-32 in ciascun foro inferiore. Stringere le viti manualmente.

Allineare il foro superiore di ciascuna staffa posteriore con il foro corrispondente nella guida dell'armadio. Fissare le staffe alle guide inserendo una vite 10-32 in ciascun foro superiore. Stringere le viti manualmente.

Non stringerle completamente finché non sono tutte inserite e il cassetto non è posizionato orizzontalmente.

3. Assicurarsi che il cassetto sia posizionato orizzontalmente.

Utilizzare una livella per controllare che il cassetto sia perfettamente orizzontale. Regolarne la posizione nel modo appropriato.

4. Quando il cassetto è perfettamente orizzontale, stringere tutte le viti delle staffe.

Stringere le otto viti 10-32 che fissano le staffe anteriore e posteriore alle guide verticali dell'armadio.

5. Fare scorrere in avanti e indietro il cassetto per verificare che le guide di scorrimento funzionino correttamente.

Installazione del server nel cassetto

1. **Assicurarsi che l'armadio sia stabile in modo che non possa spostarsi né inclinarsi in avanti quando il cassetto è esteso e il server è collocato sul cassetto.**

Se l'armadio è dotato di piedini, verificare che questi siano estesi completamente per evitare eventuali oscillazioni.

Rendere stabile l'armadio utilizzando gli appositi stabilizzatori in dotazione.

Vedere le istruzioni fornite con l'armadio.



Attenzione! Prima di fare scorrere il cassetto in avanti e indietro, verificare che l'armadio sia stabile in modo che non possa spostarsi né inclinarsi in avanti. Per informazioni su come rendere stabile l'armadio, consultare la relativa documentazione.

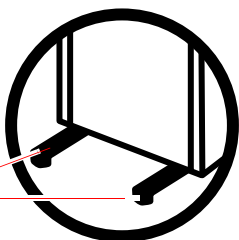

Stabilizzatori

Alcuni armadi sono dotati di stabilizzatori. Per istruzioni sull'uso degli stabilizzatori, consultare la documentazione dell'armadio.



Attenzione! Non sollevare il server finché un addetto del personale di assistenza qualificato non avrà rimosso tutte le schede di memoria/CPU, tutti gli alimentatori, tutti i cassettei dei ventilatori delle CPU e dei dispositivi I/O. Una volta rimossi tali componenti, il server deve essere sollevato da quattro persone. Per informazioni sulla rimozione dei componenti, vedere "Preparazione del server" a pagina 67.

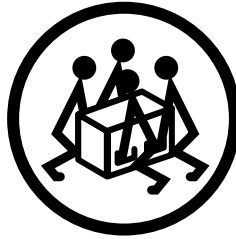

2. Estendere completamente il cassetto in avanti.

Posizionandosi di fronte all'armadio, afferrare la maniglia del cassetto e tirarlo completamente verso di sé.



Attenzione! Non appoggiare le dita sul cassetto né sotto il server mentre lo si solleva e lo si posiziona sul cassetto.

3. Collocare il server sul cassetto.

- a. Per sollevare il server, sono necessarie quattro persone (due persone per ogni lato) che devono utilizzare le maniglie montate nella sezione “Preparazione del server” a pagina 67.
- b. Collocare il server sul cassetto in modo che la parte anteriore del server sia allineata alla parte anteriore del cassetto e la parte posteriore del server sia allineata con quella posteriore del cassetto.

- 4. Sistemare il server sul cassetto fino a quando i quattro fori su ciascun lato del server non sono allineati con i quattro fori del cassetto.**

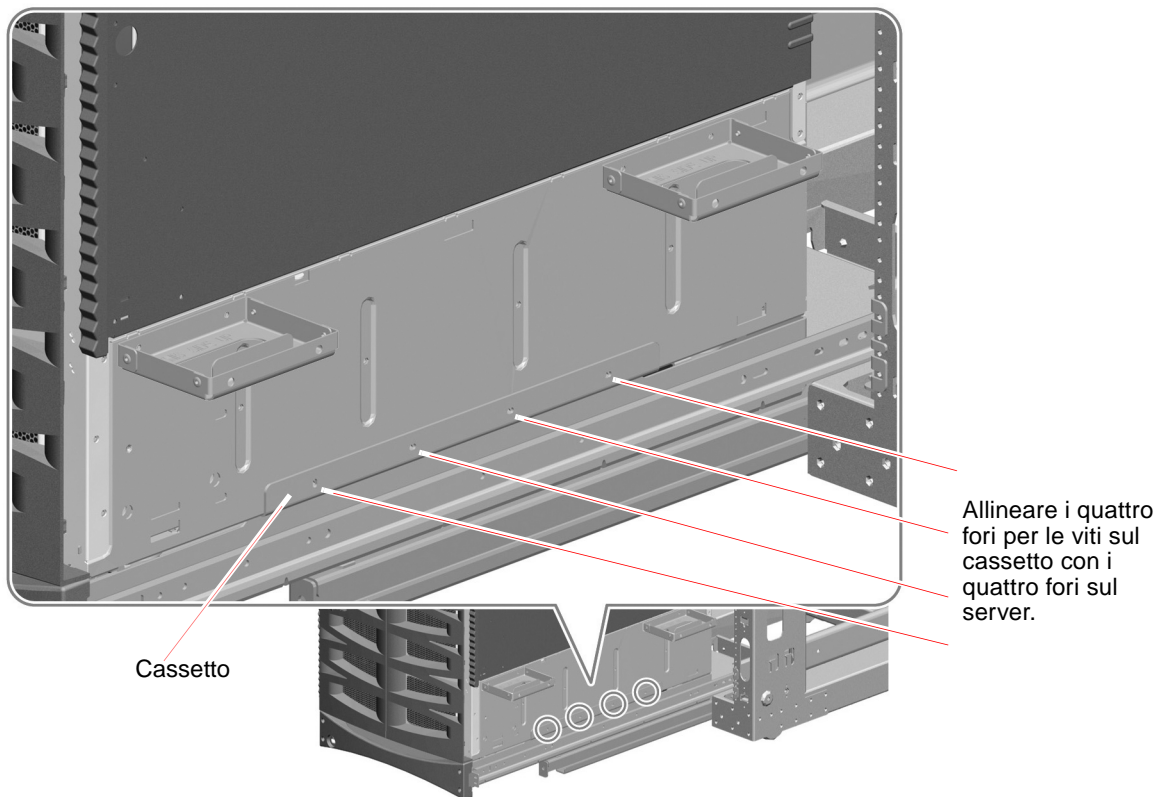

5. Rimuovere le quattro maniglie di trasporto dai lati del server.

a. Inserire il cacciavite in uno dei fori di accesso sulla parte esterna della maniglia.

Il foro di accesso consente di raggiungere il foro della vite nella posizione opposta sulla parte interna della maniglia in modo da poter rimuovere la vite, come illustrato nella figura seguente.

b. Rimuovere le due viti M4 che fissano ciascuna maniglia al server.

c. Conservare le otto viti M4 rimosse.

Le viti dovranno essere utilizzate al punto 7.

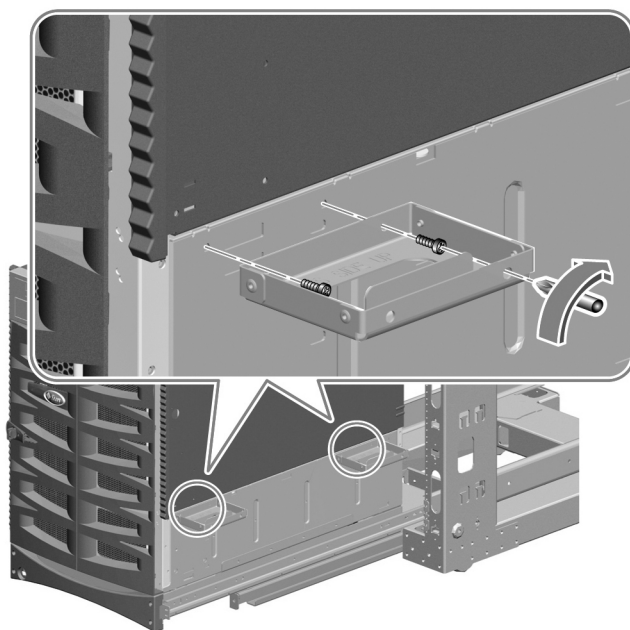

6. Fissare le maniglie all'alloggiamento per evitare di perderle.

Se si decide di rimuovere il server dall'armadio, è necessario rimontare le maniglie.

7. Fissare il server al cassetto utilizzando le otto viti M4 rimosse al punto 5.

Inserire le quattro viti M4 su ciascun lato del server, come mostrato nella figura seguente.

Non stringere le viti finché non sono tutte inserite e non si è controllata la posizione del server.

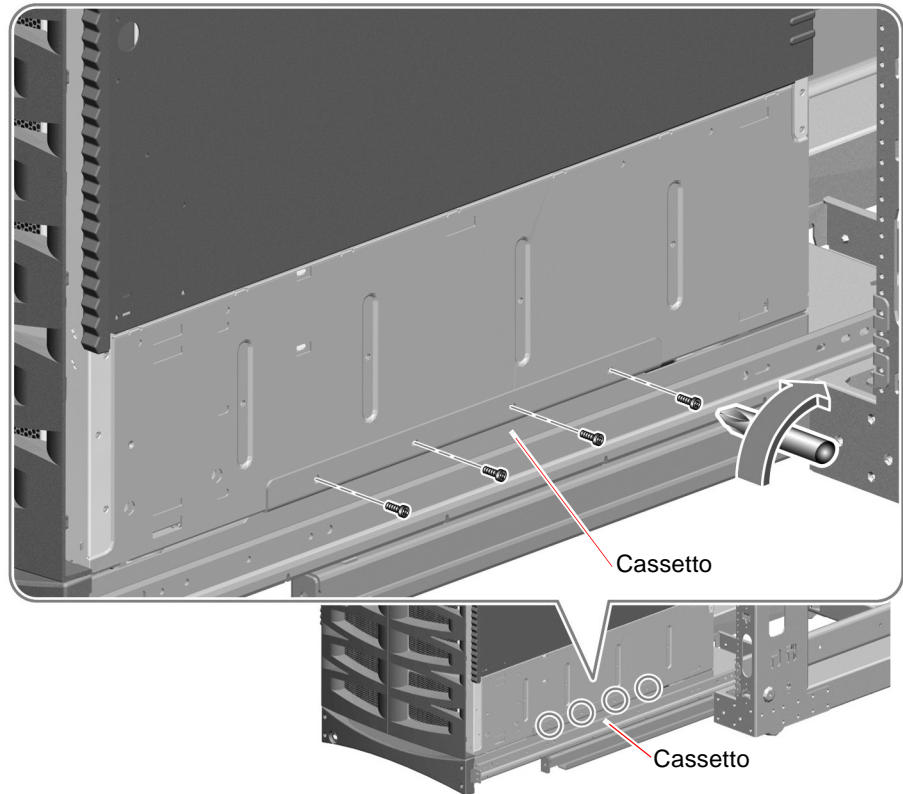

8. Verificare che il server sia posizionato in modo stabile e al centro del cassetto.

Se necessario, utilizzare una livella e regolare la posizione del server.

9. Stringere le otto viti M4 che fissano il server al cassetto.

Riassemblaggio del server

1. **Occorre che un tecnico qualificato installi le schede di memoria/CPU e i cassettei dei ventilatori rimossi prima dell'installazione del server nell'armadio.**

Per istruzioni sull'installazione dei componenti, consultare il *Sun Fire V890 Server Service Manual*.

2. **Se precedentemente rimossi, reinstallare gli sportelli laterali del server.**



Attenzione! Non tenere gli sportelli del server aperti per lunghi periodi quando il sistema è in funzione. Gli sportelli devono rimanere chiusi per evitare l'arresto automatico del server dovuto a sovraccarico termico.

3. **Chiudere entrambi gli sportelli laterali del server in modo sicuro.**
4. **Fare scorrere il cassetto nell'armadio.**
5. **Installare gli alimentatori rimossi prima dell'installazione del server nell'armadio.**

Per le istruzioni di installazione, consultare il *Sun Fire V890 Server Service Manual*.

Fissaggio del server nell'armadio

Per fissare il cassetto e il server nell'armadio, montare la maniglia del cassetto sulle guide anteriori dell'armadio.

1. **Montare la maniglia del cassetto sulle guide anteriori dell'armadio.**

Utilizzare una o due viti 10-32 per fissare la maniglia del cassetto alle guide anteriori.

Se ognuno dei fori delle viti posti su ciascun lato della maniglia si allinea con uno dei fori della guida, utilizzare due viti 10-32 per fissare i lati della maniglia del cassetto a ciascuna guida anteriore, come mostrato nella figura seguente.

Se solo un foro delle viti su ciascun lato della maniglia si allinea con un foro della guida, utilizzare una vite 10-32 per fissare i lati della maniglia del cassetto a ciascuna guida anteriore.

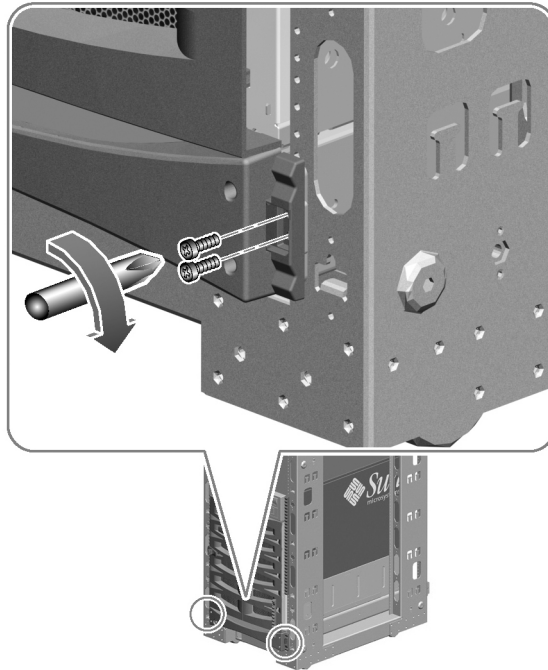

2. Individuare la chiave del server Sun Fire V890.

3. Bloccare il sistema nell'armadio.

Inserire la chiave del server Sun Fire V890 nella serratura sulla maniglia del cassetto e ruotarla di 90 gradi in senso antiorario.

La chiusura della maniglia del cassetto implica l'estensione delle piastre di protezione, che in tal modo coprono le teste delle viti su ciascun lato della maniglia del cassetto. Le piastre di protezione impediscono la rimozione delle viti che fissano il cassetto e il server all'armadio.

4. Estrarre la chiave e conservarla.

Installazione delle basette di regolazione

I pannelli inferiori (basette di regolazione) sono stati rimossi durante la rimozione dei pannelli laterali inferiori. Per reinstallare le basette di regolazione:

1. **Prendere le due basette di regolazione incluse nel kit per il montaggio su rack.**
2. **Montare una basetta di regolazione sulla guida anteriore destra dell'armadio e l'altra sulla guida anteriore sinistra dell'armadio.**

Utilizzando le due viti, fissare ciascuna basetta di regolazione.

Se solo una vite di ciascuna basetta di regolazione si allinea con un foro della guida, utilizzare una sola vite per fissare le basette alle guide anteriori.

Riassemblaggio dell'armadio

1. **Reinstallare gli sportelli anteriore e posteriore dell'armadio, se possibile.**
Vedere le istruzioni fornite con l'armadio.
2. **Se i pannelli laterali sono stati rimossi dall'armadio, non reinstallarli finché i cavi del server non vengono collegati e indirizzati.**



Attenzione! Per impedire che l'armadio si inclini in avanti, si consiglia di non spostarlo ad installazione avvenuta.

Sistemazione dei cavi

È necessario mettere a punto uno schema per la sistemazione dei cavi specifico per l'installazione in uso. Il kit per il montaggio su rack del server Sun Fire V890 fornisce diversi strumenti per la sistemazione dei fili e dei cavi del server:

- La staffa per i cavi (con fasce regolabili integrate) da montare nella parte posteriore del server. Vedere “Applicazione della staffa per cavi al server” a pagina 75.
- La staffa per i cavi (con fasce regolabili separate) da montare nella parte posteriore dell'armadio. Vedere “Montaggio della staffa per i cavi dell'armadio” a pagina 92.
- Tre cavi di alimentazione universali dotati di ponticelli che consentono di estendere ulteriormente i cavi di alimentazione del server. Per ulteriori informazioni, vedere le seguenti istruzioni generali.

Alcuni armadi sono inoltre dotati di sistemi specifici o di accessori opzionali per la sistemazione dei cavi.

Le seguenti istruzioni generali descrivono le tecniche di indirizzamento e sistemazione dei cavi del server:

- I cavi di alimentazione e tutti gli altri cavi devono essere sufficientemente lunghi in modo da consentire l'estensione completa del cassetto nella parte anteriore dell'armadio. Se i cavi di alimentazione del server sono eccessivamente corti per l'installazione in questione, i tre cavi universali dotati di ponticelli, inclusi nel kit per il montaggio su rack, consentono di ottenere la lunghezza necessaria. Un'estremità del cavo dotato di ponticelli viene collegata alla presa di alimentazione del server Sun Fire V890, mentre l'altra estremità viene collegata al cavo di alimentazione del server Sun Fire V890. Il cavo di alimentazione del server viene quindi inserito in una presa di corrente alternata.
- Per evitare che vengano piegati o schiacciati quando il cassetto è completamente esteso, controllare che i cavi siano allontanati dalle guide di scorrimento e liberi da altre ostruzioni.

- Connettere i cavi di alimentazione dotati di ponticelli ai cavi di alimentazione del server utilizzando le apposite fasce regolabili per fissare i collegamenti, come illustrato nella figura seguente.



Montaggio della staffa per i cavi dell'armadio

La staffa per la sistemazione dei cavi montata nella parte posteriore dell'armadio consente di allentare la tensione del cavo di alimentazione e degli altri cavi del server. Utilizzare le fasce regolabili incluse nel kit per il montaggio su rack per fissare i cavi. Per istruzioni generali sulla sistemazione dei cavi, vedere la sezione "Sistemazione dei cavi" a pagina 91.

Per montare la staffa per la sistemazione dei cavi nella parte posteriore dell'armadio, effettuare le operazioni seguenti:

1. Prendere la staffa per i cavi dell'armadio.

La staffa è inclusa nel kit per il montaggio su rack.

2. Collegare la staffa a una delle guide posteriori dell'armadio, come illustrato nella figura seguente.

Utilizzare due viti 10-32 per fissare la staffa alla guida dell'armadio.

È possibile montare la staffa sulla guida posteriore destra o sinistra dell'armadio scegliendo la posizione più adatta al proprio schema di sistemazione dei cavi.

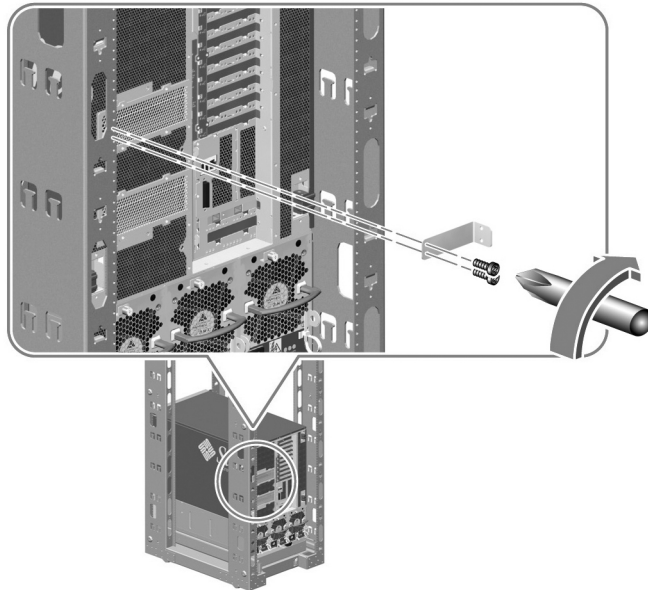

Operazioni successive

Collegare i cavi di alimentazione del server, i cavi di rete, i cavi d'interfaccia I/O al server e indirizzarli avendo cura che siano sufficientemente lunghi. Vedere la sezione "Come installare il server Sun Fire V890" nella *Documentazione del server Sun Fire V890 - Manuale dell'utente*.

Nota – Sopra l'alimentatore centrale del server è presente una vite di messa a terra. Accertarsi che il server abbia un'adeguata messa a terra sull'armadio utilizzando l'apposita fascetta. Una messa a terra adeguata impedisce che si verifichino cicli chiusi tra sistemi e periferiche e consente di rilevare possibili perdite di dati.

Requisiti per gli armadi da 19 pollici

Il server può essere installato in un armadio da 19 pollici (48,26 cm) conforme alle disposizioni EIA che risponda ai requisiti elencati nella tabella riportata di seguito. Per ogni server Sun Fire V890 che si desidera installare nell'armadio, è necessario disporre di un kit per il montaggio su rack.

Caratteristiche dell'armadio	Requisiti
Capacità di sostegno del carico	L'armadio deve essere in grado di sostenere stabilmente il peso di un server Sun Fire V890 e del materiale di supporto (fino a 158,8 kg, a seconda della configurazione del server), nonché il peso degli altri dispositivi installati.
Protezione anti-inclinazione	L'armadio deve essere fissato saldamente al suolo tramite bulloni oppure deve essere dotato di una gamba stabilizzatrice robusta ed estensibile. L'armadio non deve spostarsi o inclinarsi in avanti quando uno o più sistemi/dispositivi vengono estesi nella parte anteriore dell'armadio.
Spazio verticale	Ciascun server richiede 17 unità rack (29,75 pollici, 75,6 cm) di spazio verticale per l'installazione dell'armadio.
Spazio di accesso minimo	Sul retro dell'armadio deve essere disponibile uno spazio non inferiore a 91 cm di profondità per l'installazione del server e per l'accesso al sistema.
	Sulla parte anteriore dell'armadio deve essere disponibile un'area non inferiore a 122 cm di profondità per l'installazione del server e l'accesso ad esso.
	Su ciascun lato dell'armadio deve essere disponibile uno spazio non inferiore a 91 cm una volta che il cassetto del server è completamente esteso.
	Una volta esteso, il server sposterà di 83,6 cm dalle guide di supporto verticali anteriori dell'armadio.

Caratteristiche dell'armadio	Requisiti
Aerazione	<p>Per una corretta ventilazione del server, gli sportelli anteriore e posteriore devono conformarsi ai seguenti requisiti minimi.</p> <ul style="list-style-type: none"> • La superficie dello sportello anteriore del server deve essere libera al 60 per cento. • La superficie dello sportello posteriore del server deve essere libera al 63 per cento. <p>Rimuovere gli sportelli dell'armadio la cui superficie non dispone dello spazio previsto dai requisiti indicati.</p>
Guide per il montaggio verticale	<p>L'armadio deve essere dotato di due coppie di guide di montaggio verticali (una coppia sulla parte anteriore, una sul retro) conformi allo standard EIA (RETMA) per lo spazio riservato ai fori.</p> <p>Lo spazio tra la guida anteriore e la guida posteriore deve essere di almeno 81,3 cm; lo spazio tra il lato esterno della guida anteriore e il lato esterno della guida posteriore non deve superare i 91,4 cm.</p> <p>I lati anteriore e posteriore delle guide di montaggio verticali devono essere paralleli fra di loro e al piano anteriore dell'armadio.</p>
Sportelli e pannelli	<p>A seconda dell'armadio utilizzato, potrebbe essere necessario rimuovere gli sportelli anteriore e posteriore e i pannelli laterali per accedere al server o per consentire un'adeguata ventilazione. Vedere i requisiti di accesso minimi e i requisiti di aerazione descritti precedentemente nella presente appendice.</p> <p>Vedere le istruzioni fornite con l'armadio per informazioni sulla rimozione degli sportelli anteriore e posteriore e dei pannelli laterali dall'armadio.</p>
EMI	<p>Il telaio del sistema e gli sportelli metallici laterali sono conformi ai requisiti per la schermatura delle interferenze elettromagnetiche (EMI, Electromagnetic Interference) e non devono essere rimossi quando l'unità è installata nell'armadio.</p>
Prevenzione degli incendi	<p>L'armadio deve essere conforme ai requisiti per la prevenzione degli incendi previsti da Underwriters Laboratories, Inc. e TUV Rheinland di N.A.</p>

Requisiti per gli armadi Sun Rack 900

Nella tabella riportata di seguito sono elencate le specifiche dell'armadio Sun Rack 900 e dell'ubicazione del sistema applicabili ai requisiti relativi all'installazione su rack del server Sun Fire V890. Per ogni server Sun Fire V890 che si desidera installare nell'armadio Sun Rack 900, è necessario disporre di un kit per il montaggio su rack.

Caratteristiche dell'armadio	Requisiti
Capacità di sostegno del carico	L'armadio Sun Rack 900 è in grado di sostenere stabilmente il peso di due server Sun Fire V890 e del materiale di supporto (fino a 317,6 kg, a seconda della configurazione del server).
Protezione anti-inclinazione	L'armadio Sun Rack 900 è dotato di più strumenti di stabilizzazione, inclusa una barra anti-inclinazione che impedisce all'armadio di spostarsi o inclinarsi in avanti nel caso in cui uno o più sistemi o dispositivi siano completamente estesi dalla parte anteriore dell'armadio.
Spazio verticale	L'armadio Sun Rack 900 fornisce 38 unità rack di spazio verticale. Ciascun server Sun Fire V890 richiede 17 unità rack (29,75 pollici, 75,6 cm) di spazio verticale per l'installazione dell'armadio.

Caratteristiche dell'armadio	Requisiti
Spazio di accesso minimo	<p>Sul retro dell'armadio deve essere disponibile uno spazio non inferiore a 91 cm di profondità per l'installazione del server e per l'accesso al sistema.</p> <p>Sulla parte anteriore dell'armadio deve essere disponibile un'area non inferiore a 122 cm di profondità per l'installazione del server e l'accesso ad esso.</p> <p>Su ciascun lato dell'armadio deve essere disponibile uno spazio non inferiore a 91 cm una volta che il cassetto del server è completamente esteso.</p> <p>Una volta esteso, il server sposterà di 83,6 cm dalle guide di supporto verticali anteriori dell'armadio.</p>
Aerazione	<p>Per una corretta ventilazione del server, gli sportelli anteriore e posteriore dell'armadio Sun Rack 900 devono conformarsi ai seguenti requisiti minimi.</p> <ul style="list-style-type: none"> • La superficie dello sportello anteriore del server deve essere libera al 60 per cento. • La superficie dello sportello posteriore del server deve essere libera al 63 per cento. <p>Gli sportelli dell'armadio Sun Rack 900 devono disporre dello spazio previsto dai requisiti del server Sun Fire V890.</p>
Guide per il montaggio verticale	<p>L'armadio Sun Rack 900 deve essere dotato di due coppie di guide di montaggio verticali (una coppia sulla parte anteriore, una su quella posteriore) conformi allo standard EIA (RETMA) per lo spazio riservato ai fori.</p> <p>Lo spazio tra la guida anteriore e quella posteriore dell'armadio Sun Rack 900 misura 68,58 cm dal lato esterno della guida anteriore al lato esterno della guida posteriore.</p> <p>I lati anteriore e posteriore delle guide di montaggio verticali dell'armadio Sun Rack 900 devono essere paralleli fra di loro e al piano anteriore dell'armadio.</p>
EMI	<p>Il telaio del sistema e gli sportelli metallici laterali sono conformi ai requisiti per la schermatura delle interferenze elettromagnetiche (EMI, Electromagnetic Interference) e non devono essere rimossi quando l'unità è installata nell'armadio.</p>
Prevenzione degli incendi	<p>L'armadio Sun Rack 900 è conforme ai requisiti per la prevenzione degli incendi previsti da Underwriters Laboratories, Inc. e TUV Rheinland di N.A.</p>