



# Sun Fire™ E2900 系統 安裝指南

---

Sun Microsystems, Inc.  
[www.sun.com](http://www.sun.com)

文件編號 817-6465-10  
2004 年 4 月，修訂版 A

請將關於此文件的意見傳送到：<http://www.sun.com/hwdocs/feedback>

Copyright 2004 Sun Microsystems, Inc., 4150 Network Circle, Santa Clara, California 95054, U.S.A. 版權所有。

Sun Microsystems, Inc. 對於本文件所述技術擁有智慧財產權。具體而言，這些智慧財產權可能包括但不限於 <http://www.sun.com/patents> 上所列的一項或多項美國專利權，以及在美國及其他國家擁有的一項或多項其他專利權或申請中專利權。

本文件及相關產品在限制其使用、複製、發行及反編譯的授權下發行。未經 Sun 及其授權人 (如果適用) 事先的書面許可，不得使用任何方法以任何形式來複製本產品或文件的任何部份。

協力廠商軟體，包含字型技術，其著作權歸 Sun 供應商所有，經授權後使用。

本產品中的某些部分可能衍生自加州大學授權的 Berkeley BSD 系統的開發成果。UNIX 為美國及其他國家的註冊商標，已獲得 X/Open Company, Ltd. 專屬授權。

Sun、Sun Microsystems、Sun 標誌、AnswerBook2、docs.sun.com、Sun Fire、Sun StorEdge、Netra 及 Solaris 是 Sun Microsystems, Inc. 在美國及其他國家的商標或註冊商標。

所有 SPARC 商標都是 SPARC International, Inc. 在美國及其他國家的商標或註冊商標，經授權後使用。凡帶有 SPARC 商標的產品都是以 Sun Microsystems, Inc. 所開發的架構為基礎。

OPEN LOOK 與 Sun™ Graphical User Interface (Sun 圖形使用者介面) 都是由 Sun Microsystems, Inc. 為其使用者與被授權人開發的技術。Sun 公司感謝 Xerox 公司在研究和開發視覺化或圖形化使用者介面概念方面，為電腦工業所作的先驅性努力。Sun 擁有經 Xerox 授權的 Xerox 圖形使用者介面非專屬授權，該授權亦涵蓋使用 OPEN LOOK GUI 並遵守 Sun 書面授權合約的 Sun 公司授權者。

本文件以其「現狀」提供，且在所為免責聲明合法之限度內，明示不為任何明示或暗示的條件、表示或保固負責，包括但不限於隱含的適銷性保固、特定用途的適用性與非侵權性。

---



請回收



Adobe PostScript

# 目錄

---

## 前言 xv

## 1. 實體安裝 1-1

- 1.1 安裝導板與導軌 1-2
  - 1.1.1 調整導軌組件 1-2
  - 1.1.2 為雙柱安裝準備導軌 1-3
  - 1.1.3 在系統上安裝內部導板 1-4
  - 1.1.4 在 Sun Fire/StorEdge 機櫃上安裝導軌組件 1-6
  - 1.1.5 在 Sun Rack 900 機櫃上安裝導軌組件 1-8
  - 1.1.6 在 19 英吋的 4 柱機櫃上安裝導軌組件 1-10
  - 1.1.7 在 19 英吋的 2 柱機架上安裝導軌組件 1-11
- 1.2 在機櫃中安裝系統 1-12
  - 1.2.1 準備在機櫃中安裝系統 1-12
  - 1.2.2 在機櫃中安裝系統 1-14
- 1.3 安裝纜線管理支架 1-18
  - 1.3.1 安裝 CMA 輕型 1-19
  - 1.3.2 安裝 CMA 800 1-20
- 1.4 卸下導板上的固定螺絲 (僅限於預先安裝的系統) 1-22
- 1.5 連接 Sun Fire E2900 電源線 1-22

- 1.6 將主控台連接至 System Controller 1-24
  - 1.6.1 連接初始管理主控台 1-24
  - 1.6.2 連接管理主控台 1-26
- 1.7 連接 I/O 組件 1-26
- 1.8 開啓系統電源 1-26
- 1.9 關閉系統電源 1-27
- 1.10 安裝其他硬體 1-27
- 1.11 安裝其他週邊裝置 1-28

## **A. 外部連線 A-1**



- 
- 圖 1-1 導軌組件 (標準配置) 1-2
  - 圖 1-2 導軌組件 (修改為雙柱安裝) 1-3
  - 圖 1-3 彈簧夾與孔 1-5
  - 圖 1-4 在 Sun Fire 機櫃上安裝導軌 1-7
  - 圖 1-5 在 Sun Rack 900 機櫃或 19 英吋的 4 柱機櫃上安裝導軌 1-9
  - 圖 1-6 釋放擋門扣夾裝置 1-12
  - 圖 1-7 卸下運送支架固定栓 1-13
  - 圖 1-8 將抬高裝置插入運送支架 1-14
  - 圖 1-9 對齊導板 1-15
  - 圖 1-10 卸下運送支架 1-16
  - 圖 1-11 將系統推入系統機櫃 1-17
  - 圖 1-12 鎖緊固定螺絲 1-17
  - 圖 1-13 托架安裝孔 1-18
  - 圖 1-14 CMA – 輕型纜線管理支架 1-19
  - 圖 1-15 安裝上方與下方中樞托架 1-20
  - 圖 1-16 組裝上方與下方纜線支架 1-21
  - 圖 1-17 卸下導板上的固定螺絲 1-22
  - 圖 1-18 System Controller 與 I/O 組件位置 1-25

- 圖 A-1 外部 I/O 連接 — Sun Fire E2900 系統 (後視圖) A-1
- 圖 A-2 68 針 SCSI 接頭 A-2
- 圖 A-3 DB-15 (公) 警報器服務連接埠接頭 A-4
- 圖 A-4 RJ-45 序列接頭 A-5
- 圖 A-5 RJ-45 TPE 插座 A-8
- 圖 A-6 RJ-45 十億位元乙太網路接頭 A-9

# Declaration of Conformity

Compliance Model Number: LW8AM  
Product Family Name: Sun Fire E2900 System

## EMC

### USA—FCC Class A

This equipment complies with Part 15 of the FCC Rules. Operation is subject to the following two conditions:

1. This equipment may not cause harmful interference.
2. This equipment must accept any interference that may cause undesired operation.

### European Union

This equipment complies with the following requirements of the EMC Directive 89/336/EEC:

EN55022:1998/CISPR22:1997	Class A
EN55024:1998 Required Limits (as applicable):	
EN61000-4-2	4 kV (Direct), 8kV (Air)
EN61000-4-3	3 V/m
EN61000-4-4	1 kV AC Power Lines, 0.5 kV Signal and DC Power Lines
EN61000-4-5	1 kV AC Line-Line and Outdoor Signal Lines, 2 kV AC Line-Gnd, 0.5 kV DC Power Lines
EN61000-4-6	3 V
EN61000-4-8	1 A/m
EN61000-4-11	Pass
EN61000-3-2:1995 + A1, A2, A14	Pass
EN61000-3-3:1995	Pass

## Safety

This equipment complies with the following requirements of the Low Voltage Directive 73/23/EEC:

EC Type Examination Certificates:

EN60950:2000, 3rd Edition	TÜV Rheinland Certificate No. xxxxxxxxxxxx
IEC 60950:2000, 3rd Edition	CB Scheme Certificate No. xxxxxxxxxxxx
Evaluated to all CB Countries	
UL 60950, 3rd Edition, CSA C22.2 No. 60950-00	File: Vol. Sec.
UL 60950, 3rd Edition, CSA C22.2 No. 950-00	File: Vol. Sec.

## Supplementary Information

This product was tested and complies with all the requirements for the CE Mark.

/S/ \_\_\_\_\_ DATE  
Dennis P. Symanski  
Manager, Compliance Engineering  
Sun Microsystems, Inc.  
4150 Network Circle, MPK15-102  
Santa Clara, CA 95054 U.S.A.  
Tel: 650-786-3255  
Fax: 650-786-3723

/S/ \_\_\_\_\_ DATE  
Pamela J. Dullaghan  
Quality Program Manager  
Sun Microsystems Scotland, Limited  
Springfield, Linlithgow  
West Lothian, EH49 7LR  
Scotland, United Kingdom  
Tel: +44 1 506 672 395 Fax: +44 1 506 670 011





# Regulatory Compliance Statements

Your Sun product is marked to indicate its compliance class:

- Federal Communications Commission (FCC) — USA
- Industry Canada Equipment Standard for Digital Equipment (ICES-003) — Canada
- Voluntary Control Council for Interference (VCCI) — Japan
- Bureau of Standards Metrology and Inspection (BSMI) — Taiwan

Please read the appropriate section that corresponds to the marking on your Sun product before attempting to install the product.

## FCC Class A Notice

This device complies with Part 15 of the FCC Rules. Operation is subject to the following two conditions:

1. This device may not cause harmful interference.
2. This device must accept any interference received, including interference that may cause undesired operation.

**Note:** This equipment has been tested and found to comply with the limits for a Class A digital device, pursuant to Part 15 of the FCC Rules. These limits are designed to provide reasonable protection against harmful interference when the equipment is operated in a commercial environment. This equipment generates, uses, and can radiate radio frequency energy, and if it is not installed and used in accordance with the instruction manual, it may cause harmful interference to radio communications. Operation of this equipment in a residential area is likely to cause harmful interference, in which case the user will be required to correct the interference at his own expense.

**Modifications:** Any modifications made to this device that are not approved by Sun Microsystems, Inc. may void the authority granted to the user by the FCC to operate this equipment.

## FCC Class B Notice

This device complies with Part 15 of the FCC Rules. Operation is subject to the following two conditions:

1. This device may not cause harmful interference.
2. This device must accept any interference received, including interference that may cause undesired operation.

**Note:** This equipment has been tested and found to comply with the limits for a Class B digital device, pursuant to Part 15 of the FCC Rules. These limits are designed to provide reasonable protection against harmful interference in a residential installation. This equipment generates, uses and can radiate radio frequency energy and, if not installed and used in accordance with the instructions, may cause harmful interference to radio communications. However, there is no guarantee that interference will not occur in a particular installation. If this equipment does cause harmful interference to radio or television reception, which can be determined by turning the equipment off and on, the user is encouraged to try to correct the interference by one or more of the following measures:

- Reorient or relocate the receiving antenna.
- Increase the separation between the equipment and receiver.
- Connect the equipment into an outlet on a circuit different from that to which the receiver is connected.
- Consult the dealer or an experienced radio/television technician for help.

**Modifications:** Any modifications made to this device that are not approved by Sun Microsystems, Inc. may void the authority granted to the user by the FCC to operate this equipment.

## ICES-003 Class A Notice - Avis NMB-003, Classe A

This Class A digital apparatus complies with Canadian ICES-003.

Cet appareil numérique de la classe A est conforme à la norme NMB-003 du Canada.

## ICES-003 Class B Notice - Avis NMB-003, Classe B

This Class B digital apparatus complies with Canadian ICES-003.

Cet appareil numérique de la classe B est conforme à la norme NMB-003 du Canada.

### VCCI 基準について

#### クラス A VCCI 基準について

クラス A VCCI の表示があるワークステーションおよびオプション製品は、クラス A 情報技術装置です。これらの製品には、下記の項目が該当します。

この装置は、情報処理装置等電波障害自主規制協議会 (VCCI) の基準に基づくクラス A 情報技術装置です。この装置を家庭環境で使用すると電波妨害を引き起こすことがあります。この場合には使用者が適切な対策を講ずるよう要求されることがあります。

#### クラス B VCCI 基準について

クラス B VCCI の表示  があるワークステーションおよびオプション製品は、クラス B 情報技術装置です。これらの製品には、下記の項目が該当します。

この装置は、情報処理装置等電波障害自主規制協議会 (VCCI) の基準に基づくクラス B 情報技術装置です。この装置は、家庭環境で使用することを目的としていますが、この装置がラジオやテレビジョン受信機に近接して使用されると、受信障害を引き起こすことがあります。取扱説明書に従って正しい取り扱いをしてください。

## BSMI Class A Notice

The following statement is applicable to products shipped to Taiwan and marked as Class A on the product compliance label.

警告使用者：  
這是甲類的資訊產品，在居住的環境中使用時，可能會造成射頻干擾，在這種情況下，使用者會被要求採取某些適當的對策。



## GOST-R Certification Mark

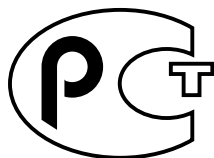



# 安全措施符合性聲明

開始操作任何程序之前，請先閱讀本章節內容。下列內容提供安裝 Sun Microsystems 產品時必須遵守的安全防範措施。

## 安全警告

為保護您的安全，安裝設備時，請遵循下列安全注意事項：

- 請依照設備上所有的警告與說明進行操作。
- 請確定電源的電壓與頻率符合設備的電氣等級標籤上指定的電壓與頻率。
- 請勿將任何物體放在設備的開口處。可能存在危險電壓。導電的異物可能會導致短路，引起火災、電擊、或設備損傷。

## 符號

在本書中，您可能會見到以下符號：



**警告** – 有對人體造成傷害並損壞設備的危險，請按說明操作。



**警告** – 表面高溫，請勿觸碰。表面溫度很高，碰觸後易對人體造成傷害。



**警告** – 存在危險電壓。要降低觸電與受傷的危險，請按說明操作。

視裝置的電源開關類型而定，可能會使用下列其中一個符號：



**On** – 接通系統的交流電源。



**Off** – 切斷系統的交流電源。



**Standby** – 開啓/待命開關處於待命位置。

## 設備改造

不要對本設備進行機械或電氣修改。對於經擅自改造的 Sun 產品的法規符合性，Sun Microsystems 概不負責。

## Sun 產品的放置



**警告** – 切勿阻塞或覆蓋 Sun 產品的通風口。請勿將 Sun 產品放置在散熱器或暖氣裝置附近。否則，會因溫度過高，影響 Sun 產品效能的可靠性。

## 噪音等級

依照 DIN 45635 Part 1000 中定義的要求，本產品的工作環境噪音等級低於 70 db(A)。

## SELV 符合性

I/O 連接的安全狀況符合 SELV 要求。

## 電源線連接



**警告** – Sun 產品是設計來配合有中性地線（直流產品為接地回電線路）的電源系統使用。為降低電擊風險，請不要將 Sun 產品插入任何其他類型的電源系統。如果對於所在建築物的電源系統類型並不確定，請諮詢設施管理員或合格的電工。



**警告** – 並非所有電源線的電流等級都相同。家用電源延長線沒有過載保護，不適用於電腦系統。不要在 Sun 產品上使用家用電源延長線。

以下注意事項僅適用於帶有待命電源開關的裝置：



**警告** – 本產品的電源開關僅具備待命類型裝置的功能。電源線是系統中用來切斷電源的主要裝置。請將電源線插入靠近系統、便於取用的接地電源插座。當電源供應器已由系統機箱移除時，不要連接電源線。

以下注意事項僅適用於具有多條電源線的裝置：



**警告** – 對於具有多條電源線的產品，必須拔下所有電源線才能完全切斷系統的電源。

## 電池警告



**警告** – 如果未正確處理或更換電池，可能會有爆炸的危險。在具有可更換電池的系統上，請按產品維修手冊中的說明，僅以製造廠商建議的相同製造廠商和相同或等同類型的電池進行更換。切勿拆卸電池或嘗試在系統外再充電。切勿將電池丟棄於火中。請按製造廠商的說明與當地法規正確處理電池。請注意，Sun 的 CPU 機板上的即時時鐘內建了一顆鋰電池。客戶請勿自行更換這些電池。

## 系統裝置蓋

在新增插卡、記憶體或內部儲存裝置時，必須卸下 Sun 電腦系統裝置的蓋子。在開啓電腦系統的電源前，請務必將蓋子放回原處。



**警告** – 不要在沒有蓋上蓋子的情況下操作 Sun 產品。否則，可能會對人體造成傷害並導致系統損壞。

## 機架系統警告

下列警告適用於機架與機架安裝的系統。



**警告** – 爲了安全起見，請務必自下而上裝入設備。也就是說，先安裝機架最底部要安裝的設備，然後再安裝上一層系統，依此類推。



**警告** – 爲了防止機架在安裝設備時傾倒，必須展開機架上的防傾斜桿。



**警告** – 爲了防止機架內的操作溫度過高，請確保最高溫度不超過產品的額定環境溫度。



**警告** – 爲了防止因通風不暢造成操作溫度過高，必須考量安全操作設備所需的空氣流量。

## 雷射符合性公告

採用雷射技術的 Sun 產品符合第 1 類雷射要求。

Class 1 Laser Product  
Luokan 1 Laserlaitte  
Klasse 1 Laser Apparat  
Laser Klasse 1

## CD 與 DVD 裝置

下列注意事項適用於 CD、DVD 及其他光學裝置。



**警告** – 未按照此處規定進行控制、調節或其他操作，均可能造成放射線輻射釋出的危險情形。

# 前言

---

本指南將說明如何安裝與設定 Sun Fire™ E2900 系統。

---

## 本書的組織結構

**第 1 章** 包含有關安裝系統與連接系統纜線的資訊。

**附錄 A** 說明系統上的接頭。

---

## 相關文件

---

應用	書名
使用	<i>Sun Fire Entry-Level Midrange Systems Administration Guide</i>
使用	<i>Sun Fire Entry-Level Midrange System Controller Command Reference Manual</i>
維修	<i>Sun Fire E2900 Systems Service Manual</i>

---

---

## 存取 Sun 文件

您可以在下列網站檢視、列印或購買各種 Sun 文件 (包括本土化版本)：

<http://www.sun.com/documentation>

---

## 聯絡 Sun 技術支援

如果您在本文件中找不到本產品技術問題的解答，請到：

<http://www.sun.com/service/contacting>

---

## Sun 歡迎您提出寶貴意見

Sun 非常樂於提高文件品質，誠心歡迎您的建議與意見。您可以將意見傳送到：

<http://www.sun.com/hwdocs/feedback>

請隨函附上文件的標題與文件編號：

*Sun Fire E2900 系統安裝指南*，文件編號 817-6465-10

---

## 需要的工具

對於此文件中的程序，您需要這些工具：

- 電腦抬高裝置
- 2 號十字螺絲子
- 13 公釐扳手
- 8 公釐扳手



## 實體安裝

---

本章說明如何安裝系統，它包含下列章節：

- 第 1-2 頁的「安裝導板與導軌」
- 第 1-12 頁的「在機櫃中安裝系統」
- 第 1-18 頁的「安裝纜線管理支架」
- 第 1-22 頁的「卸下導板上的固定螺絲 (僅限於預先安裝的系統)」
- 第 1-22 頁的「連接 Sun Fire E2900 電源線」
- 第 1-24 頁的「將主控台連接至 System Controller」
- 第 1-26 頁的「連接 I/O 組件」
- 第 1-26 頁的「開啓系統電源」
- 第 1-27 頁的「關閉系統電源」
- 第 1-27 頁的「安裝其他硬體」
- 第 1-28 頁的「安裝其他週邊裝置」



---

**警告** – 在將 Sun Fire E2900 系統從機櫃中拉出時，必須伸出機櫃穩定裝置 (如果適用)。

---



---

**警告** – Sun Fire E2900 系統 (配備安裝支架) 重約 286 磅 (130 公斤)。需要兩個人使用電腦設備升降機將系統安全地移入機櫃。

---



---

**警告** – 每次僅能從機櫃拉出一個 Sun Fire E2900 系統，以免機櫃失去平衡。

---

---

**注意** – 對於預先安裝在機櫃內的系統，請使用機櫃隨附的說明，然後完成本手冊第 1-22 頁的「卸下導板上的固定螺絲 (僅限於預先安裝的系統)」中所述的安裝。

---

# 1.1 安裝導板與導軌

本章節包含下列主題：

- 第 1-2 頁的「調整導軌組件」
- 第 1-3 頁的「為雙柱安裝準備導軌」
- 第 1-4 頁的「在系統上安裝內部導板」
- 第 1-6 頁的「在 Sun Fire/StorEdge 機櫃上安裝導軌組件」
- 第 1-8 頁的「在 Sun Rack 900 機櫃上安裝導軌組件」
- 第 1-10 頁的「在 19 英吋的 4 柱機櫃上安裝導軌組件」
- 第 1-11 頁的「在 19 英吋的 2 柱機架上安裝導軌組件」

## 1.1.1 調整導軌組件

每個導軌組件由四個元件組成 (圖 1-1)：

- 連接至導板組件的後托架
- 連接至後托架的可調整式托架 (某些配置不使用可調整式托架)
- 導板組件 (具有內部與外部導板)
- 前托架



圖 1-1 導軌組件 (標準配置)

調整後托架或可調整式托架的位置以修改組件長度。導板組件與後托架都在金屬上印有適用於特定機櫃的托架位置。圖 1-1 顯示標示位置。

## 1.1.2 為雙柱安裝準備導軌

對於雙柱安裝，您可以拆除與重新組裝導軌組件 (圖 1-2)。可將導軌組件調整為適合 19 英寸的雙柱機架，柱深範圍為 3 至 6 英寸 (7.5 至 15.0 公分)。

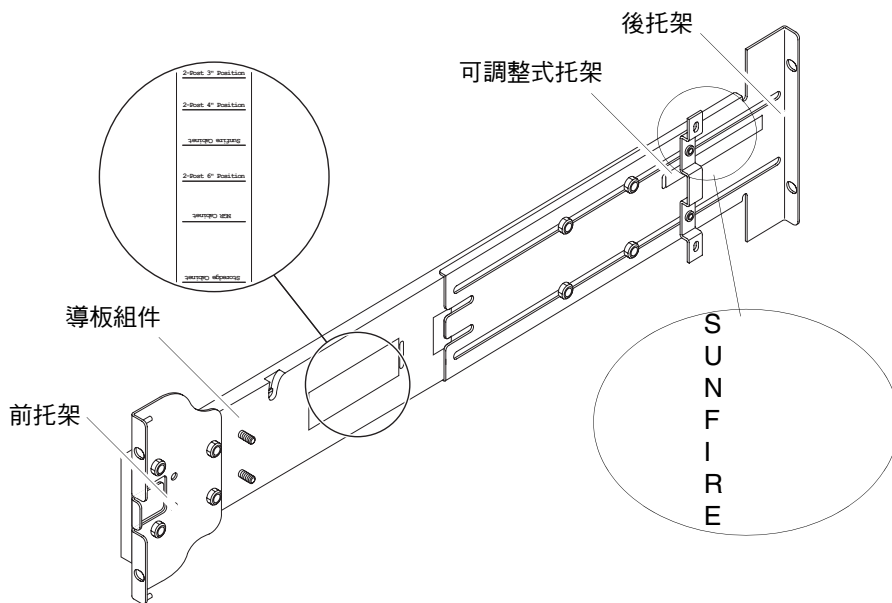
1. 卸下固定可調整式托架的螺絲，並棄置可調整式托架 (圖 1-1)。
2. 卸下固定前托架的四顆螺絲。
3. 旋轉前托架 180 度，然後朝內重新固定 (圖 1-2)。
4. 卸下固定後托架的四顆螺絲。
5. 旋轉後托架 180 度使其朝內 (圖 1-2)。
6. 將後托架與導板組件上的適當標記對齊，然後重新固定後托架。
7. 對於第二個導軌組件重複步驟 1 至 6。



圖 1-2 導軌組件 (修改為雙柱安裝)

## 1.1.3 在系統上安裝內部導板

1. 從導板組件上卸下內部導板：
  - a. 按下綠色門鎖旁邊的門鎖。
  - b. 從外部導板/導軌組件中拉出內部導板。
2. 向上推內部導板，以便系統側面的定位鉤扣住導板上的孔（圖 1-3）。  
彈簧片將會嚙合。

---

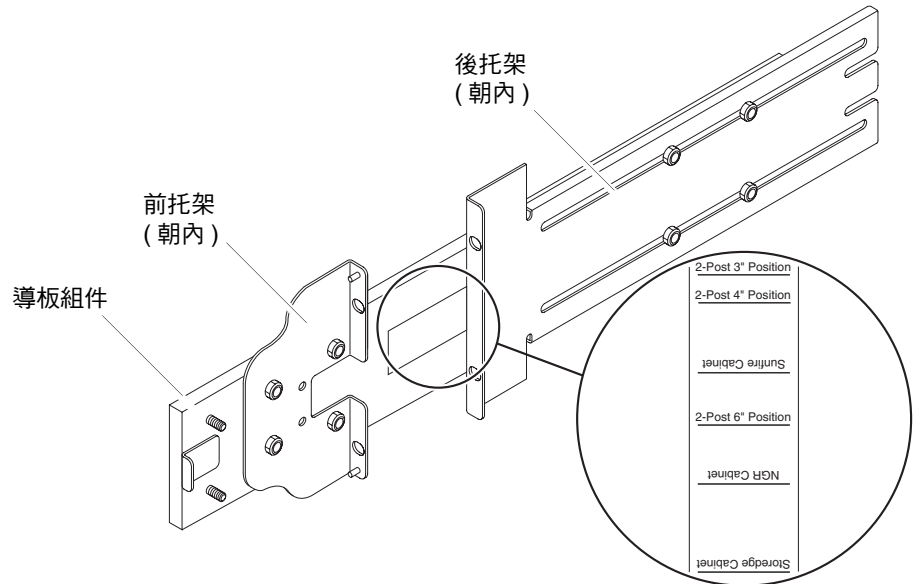
**注意** – 彈簧夾必須位於機殼鉤的上方，並且內部導板主要部份的邊緣必須在機殼鉤的後下方嚙合。

---

3. 每個導板使用兩顆 8-32 號 1 英寸螺絲以便將內部導板固定到系統。
4. 對於第二個內部導板重複步驟 1 至 3。



圖 1-3 彈簧夾與孔

## 1.1.4 在 Sun Fire/StorEdge 機櫃上安裝導軌組件

Sun Fire/StorEdge™ 機櫃在正面與背面具有從下到上編號的 10-32 號 UNF 螺絲孔。

---

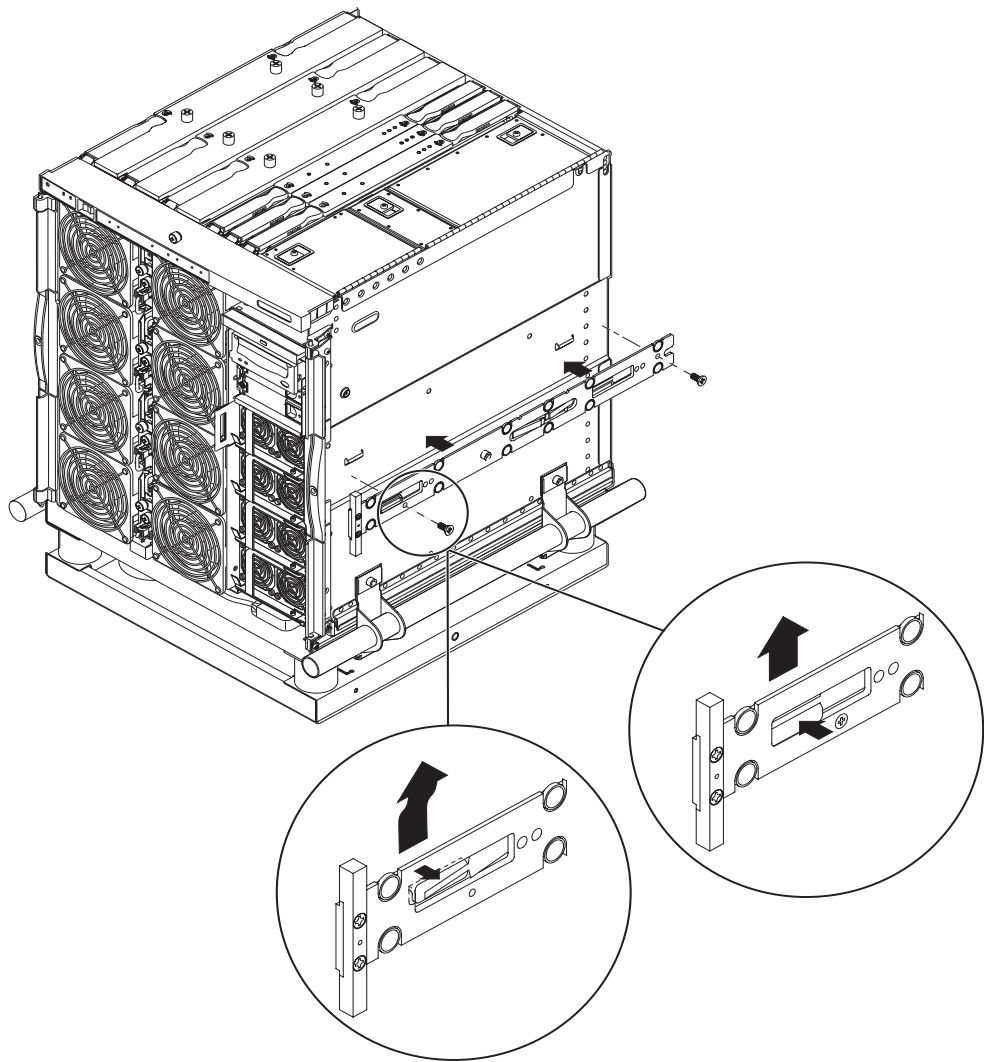
**注意** – 導軌組件可以掉換，能用在機櫃的任一側。

---

1. 調整每個導軌組件上的可調整式托架位置。
  - a. 鬆開固定可調整式托架的兩顆螺絲。
  - b. 將可調整式托架重新定位到後托架上印有「SUNFIRE」標記的位置，然後重新固定可調整式托架。
2. 調整每個導軌組件的長度。
  - a. 鬆開固定後托架的四顆螺絲。
  - b. 將後托架重新定位到導板組件上標有「Sun Fire Cabinet」標記的位置，然後重新固定後托架。

### 1.1.4.1 在底部位置安裝導軌組件

1. 將前托架上的針腳插入機櫃孔 22 與 33 (圖 1-4)。

針腳將使托架保持在原位置，直至托架固定。
2. 使用兩顆 10-32 號 UNF 螺絲將可調整式托架固定到機櫃孔 24 與 31。
3. 使用兩顆 10-32 號 UNF 螺絲將前托架固定到機櫃孔 24 與 31。
4. 對於第二個導軌組件重複步驟 1 至 3。

### 1.1.4.2 在頂部位置安裝導軌組件

1. 將前托架上的針腳插入機櫃孔 58 與 69 (圖 1-4)。  
針腳將使托架保持在原位置，直至固定托架。
2. 使用兩顆 10-32 號 UNF 螺絲將可調整式托架固定到機櫃孔 60 與 67。
3. 使用兩顆 10-32 號 UNF 螺絲將前托架固定到機櫃孔 60 與 67。
4. 對於第二個導軌組件重複步驟 1 至 3。



圖 1-4 在 Sun Fire 機櫃上安裝導軌

## 1.1.5 在 Sun Rack 900 機櫃上安裝導軌組件

Sun™ Rack 900 機櫃在正面與背面具有從下到上編號的 M-6 UNF 螺絲孔。

---

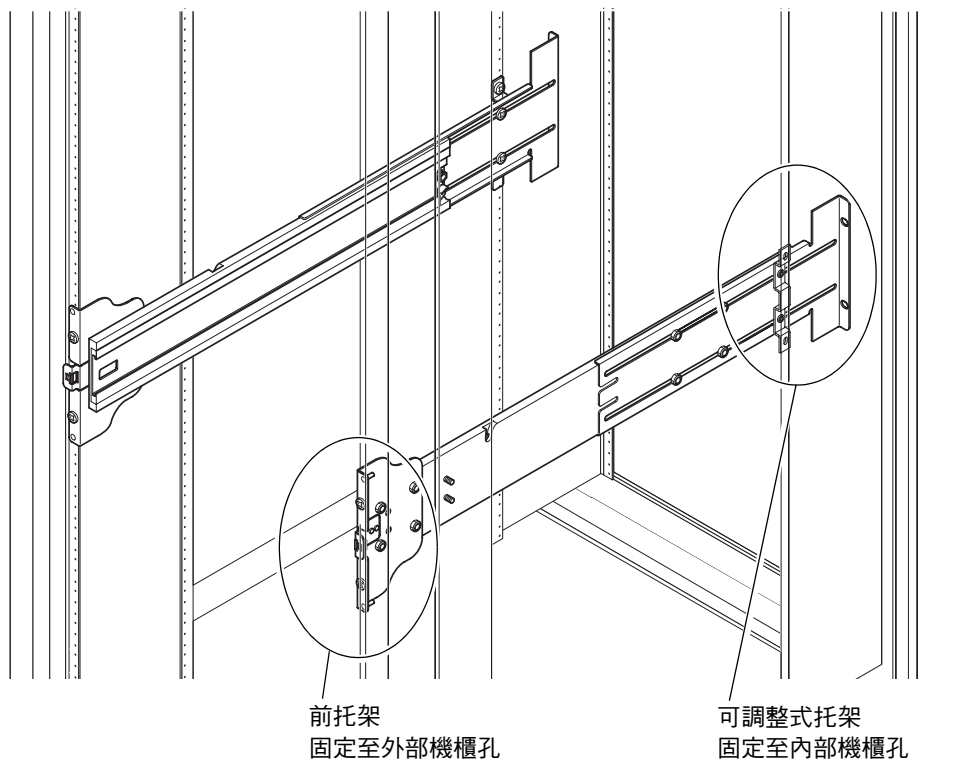
**注意** – 導軌組件可以掉換，能用在機櫃的任一側。

---

1. 卸下每個導軌上的可調整式托架。
  - a. 鬆開固定可調整式托架的兩顆螺絲。
  - b. 棄置可調整式托架。
2. 調整每個導軌組件的長度。
  - a. 鬆開固定後托架的四顆螺絲。
  - b. 將後托架重新定位到導板組件上標有「NGR Cabinet」標記的位置，然後重新固定後托架。

### 1.1.5.1 在底部位置安裝導軌組件

1. 將前托架上的針腳插入機櫃孔 22 與 33 (圖 1-5)。

針腳將使托架保持在原位置，直至托架固定。
2. 使用兩顆 M-6 UNF 螺絲將後托架固定到機櫃孔 24 與 31。
3. 使用兩顆 M-6 UNF 螺絲將前托架固定到機櫃孔 24 與 31。
4. 對於第二個導軌組件重複步驟 1 至 3。

### 1.1.5.2 在頂部位置安裝導軌組件

1. 將前托架上的針腳插入機櫃孔 58 與 69 (圖 1-5)。

針腳將使托架保持在原位置，直至托架固定。
2. 使用兩顆 M-6 UNF 螺絲將後托架固定到機櫃孔 60 與 67。
3. 使用兩顆 M-6 UNF 螺絲將前托架固定到機櫃孔 60 與 67。
4. 對於第二個導軌組件重複步驟 1 至 3。





圖 1-5 在 Sun Rack 900 機櫃或 19 英吋的 4 柱機櫃上安裝導軌

## 1.1.6 在 19 英吋的 4 柱機櫃上安裝導軌組件

可調整導軌以適合與 IEC 297-4 或 EIA 310-D 相容的 19 英吋機櫃。每個導軌組件在前後安裝導軌之間的距離為 17.7 至 30.7 英吋 (45.0 至 78.0 公分)。

---

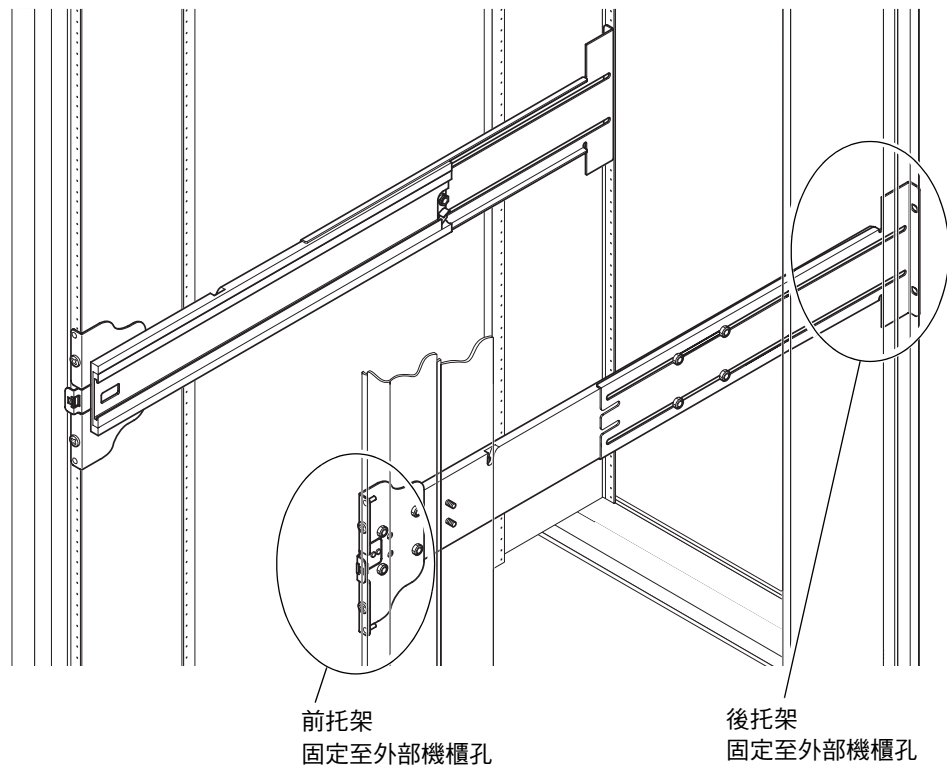
**注意** – 導軌組件可以掉換，能用在機櫃的任一側。

---



---

**警告** – 為處理任何所需的安裝，安裝者務必確保機櫃具有足夠的結構強度與穩定性。

---

1. 卸下每個導軌組件上的可調整式托架。
  - a. 鬆開固定可調整式托架的兩顆螺絲。
  - b. 棄置可調整式托架。
2. 調整每個導軌組件的長度。
  - a. 鬆開固定後托架的四顆螺絲。
  - b. 將後托架重新定位到導板組件上顯示適當標記的位置，然後重新固定後托架。
3. 使用兩顆 10-32 號 UNF 螺絲固定後托架 (圖 1-5)。
  - 要在最低位置安裝系統，請將機架安裝固定螺絲分別插入高於 18.5 英吋與 22.5 英吋 (47.0 公分與 57.2 公分) 的位置。請參閱 *Sun Fire E2900 Slide Rail Installation Instructions and Mounting Template* 以確定機櫃孔位置。
  - 要在最高位置安裝系統，請將機架安裝固定螺絲分別插入低於 39.5 英吋與 43.5 英吋 (100.0 公分與 110.0 公分) 的位置。請參閱 *Sun Fire E2900 Slide Rail Installation Instructions and Mounting Template* 以確定機櫃孔位置。
4. 使用兩顆 10-32 號 UNF 螺絲固定前托架 (圖 1-5)。
5. 對於第二個導軌組件重複步驟 1 至 4。

## 1.1.7

# 在 19 英吋的 2 柱機架上安裝導軌組件

---

**注意** – 必須備妥導軌組件。請參閱第 1-3 頁的「為雙柱安裝準備導軌」。

---

---

**注意** – 導軌組件可以掉換，能用在機櫃的任一側。

---



---

**警告** – 確定將機架固定在地板、天花板或鄰近的支柱上。為處理任何所需的安裝，安裝者務必確保機架具有足夠的結構強度與穩定性。

---

**1. 使用兩顆 10-32 號 UNF 螺絲固定前托架。**

將機架安裝固定螺絲分別插入高於 18.5 英吋與 22.5 英吋 (47.0 公分與 57.2 公分) 的位置。請參閱 *Sun Fire E2900 Slide Rail Installation Instructions and Mounting Template* 以確定機櫃孔位置。

**2. 使用兩顆 10-32 號 UNF 螺絲固定後托架。**

**3. 對於第二個導軌組件重複步驟 1 與步驟 2。**

## 1.2 在機櫃中安裝系統

本章節包含下列主題：

- 第 1-12 頁的「準備在機櫃中安裝系統」
- 第 1-14 頁的「在機櫃中安裝系統」

### 1.2.1 準備在機櫃中安裝系統

1. 卸下前擋門 (圖 1-6)。
  - a. 打開擋門，然後按下扣夾銷的把手以釋放扣夾。
  - b. 提起擋門以脫離扣夾銷，然後放妥擋門。
  - c. 對於第二個前擋門，重複步驟 a 與步驟 b。



圖 1-6 釋放擋門扣夾裝置

## 2. 卸下運送支架固定栓 (圖 1-7)。

固定栓會將橙色金屬運送支架固定在木製貨架上。

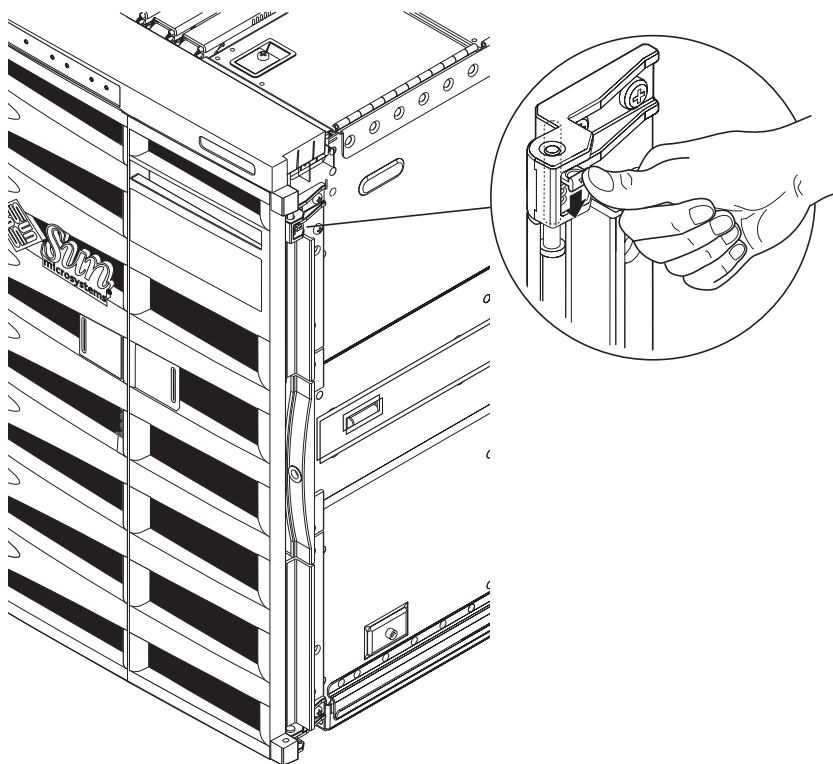

圖 1-7 卸下運送支架固定栓

## 1.2.2

### 在機櫃中安裝系統

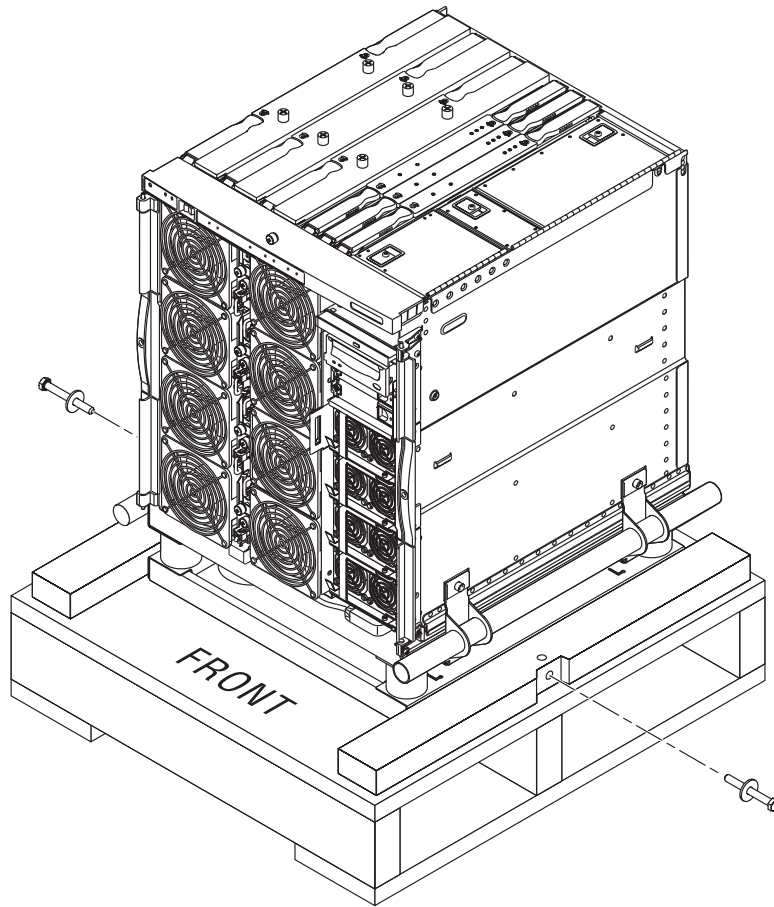

**警告** – Sun Fire E2900 系統 ( 配備安裝支架 ) 重約 286.0 磅 (130.0 公斤) 。為了避免受傷，需要兩個人使用電腦設備升降機將系統安全地移入機櫃。

1. 延伸機櫃穩定裝置，並鎖好定位 ( 依其適用情況而定 ) 。



**警告** – 抬起系統時，必須連接運送支架。否則將導致系統嚴重損壞。

2. 將抬高裝置的耙完全插入運送支架空隙 ( 圖 1-8 ) 。



圖 1-8 將抬高裝置插入運送支架

3. 將系統抬出木製運送貨架，然後卸下貨架。
4. 從機櫃中滑出外部導板，然後在展開的位置上鎖定。
5. 把系統抬高到與機櫃外部導板一樣高。
6. 小心向前移動抬高裝置，直至系統上的導板與機櫃的外部導板完全啮合（圖 1-9）。  
兩側的門鎖必須鎖定導板。



圖 1-9 對齊導板

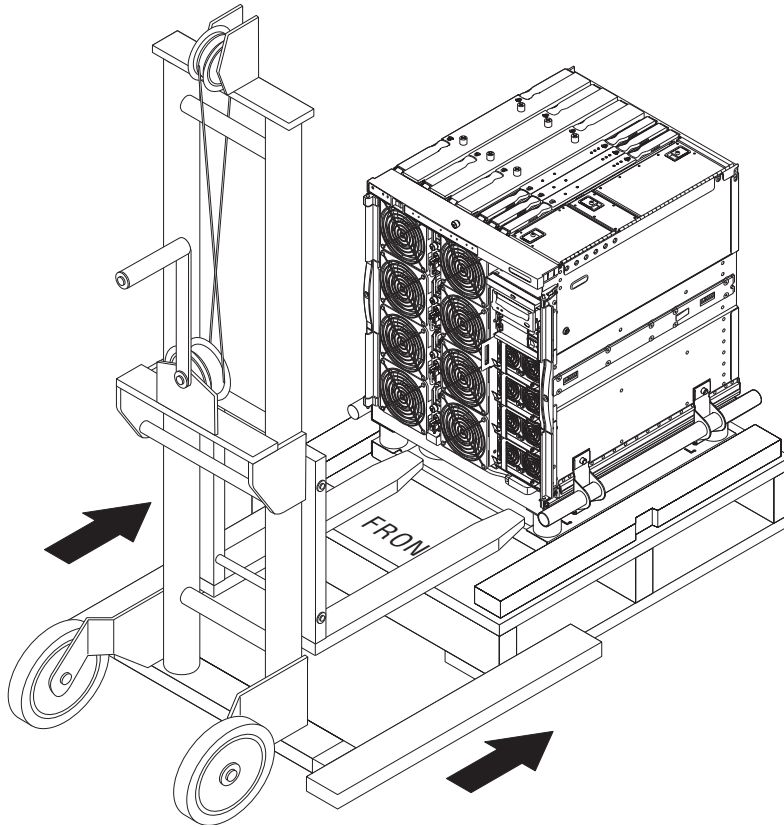

**警告** – 拉出抬高裝置時，必須伸出機櫃穩定裝置（如果適用），否則機櫃可能會傾倒。

7. 在抬高裝置仍支撐系統時，鬆開將運送支架把手固定在系統上的四顆固定螺絲。
8. 鬆開將把手固定在運送支架上的四顆固定螺絲
9. 從系統中拉出兩個運送支架把手。  
這將會中斷運送支架與系統的連接。
10. 使用抬高裝置放低運送支架。  
妥善存放運送支架以便將來使用。

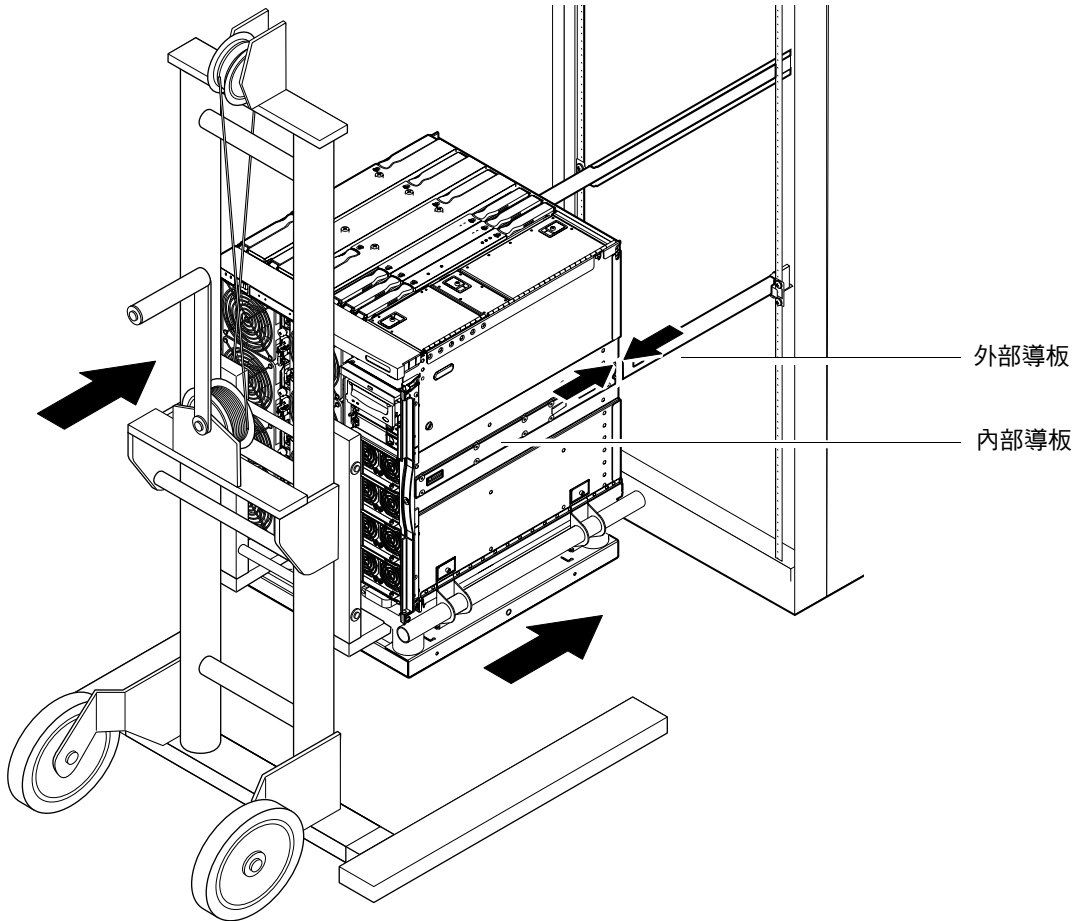

圖 1-10 卸下運送支架



11. 按下每個導板上的綠色門鎖，然後將系統推入機櫃（圖 1-11）。

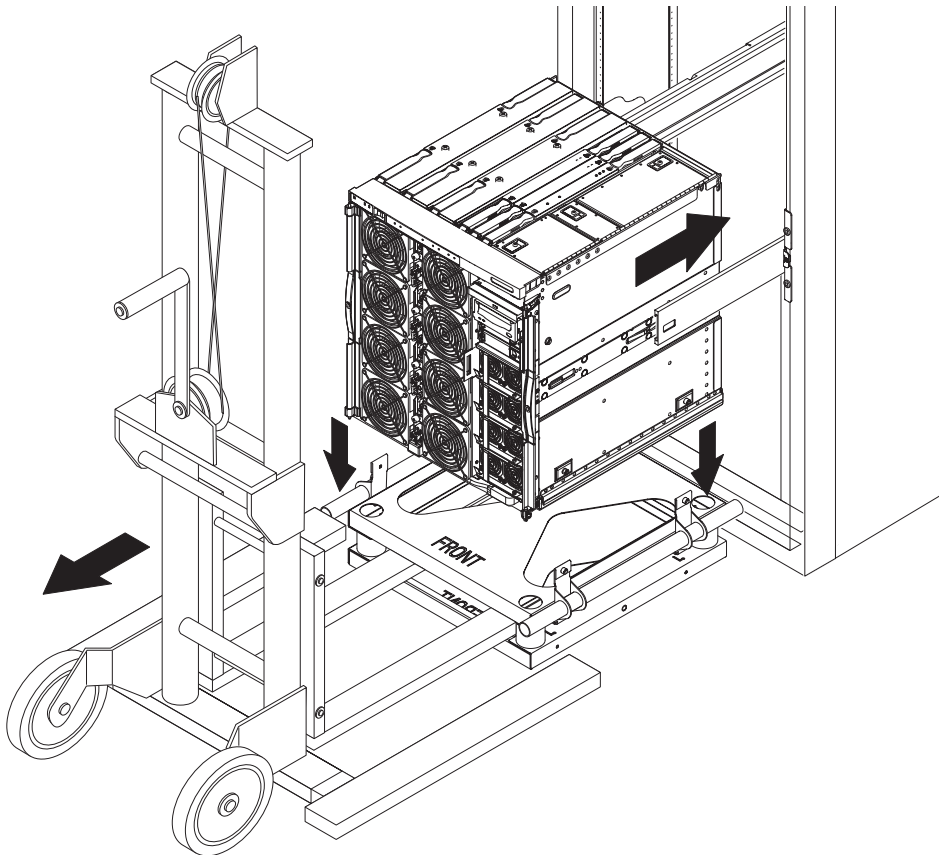

圖 1-11 將系統推入系統機櫃

12. 鎖緊系統前面的兩顆固定螺絲，以便將系統固定在機櫃中（圖 1-12）。
13. 將機櫃穩定裝置推回原位（如果需要）。
14. 重新安裝系統前門。

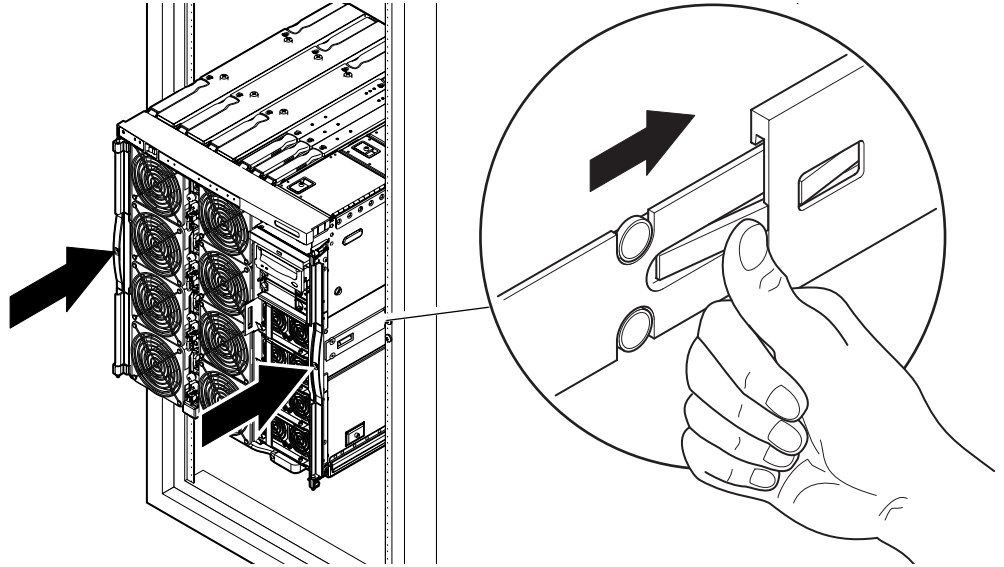

圖 1-12 鎖緊固定螺絲

## 1.3 安裝纜線管理支架

本章節包含下列主題：

- 第 1-19 頁的「安裝 CMA 輕型」
- 第 1-20 頁的「安裝 CMA 800」

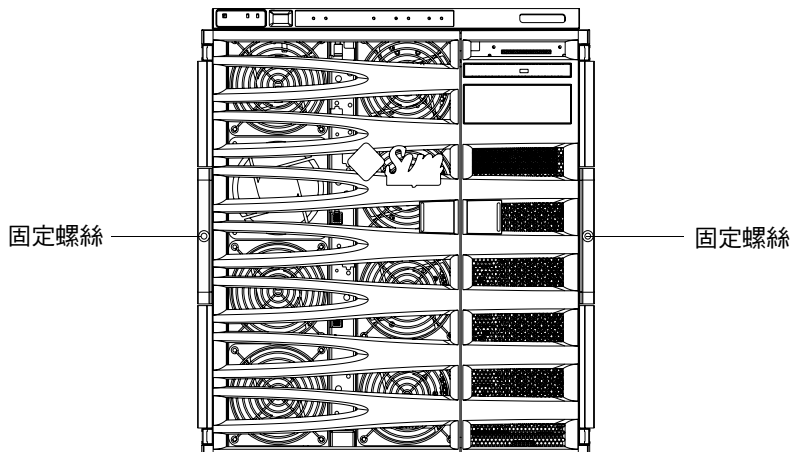
纜線管理支架 (CMA) 的作用是，在系統滑入或滑出機櫃時支援與保護纜線。

共有兩個纜線管理支架解決方案：CMA 輕型與 CMA-800。使用的最佳 CMA 將依據機櫃的可用深度與支援的纜線數量或類型而定。如果較大的 CMA-800 管理支架與機櫃不相符，請使用 CMA 輕型。

連接 CMA 的螺絲孔在系統背面 (圖 1-13)。



圖 1-13 托架安裝孔

### 1.3.1 安裝 CMA 輕型

1. 使用兩顆固定螺絲將上方支架末端支點固定到系統的後上方 (圖 1-14)。
2. 使用兩顆固定螺絲將 CMA 的中心轉軸點固定至左邊導軌組件後方內側。
3. 使用兩顆固定螺絲將下方支架末端支點固定到系統的後下方。

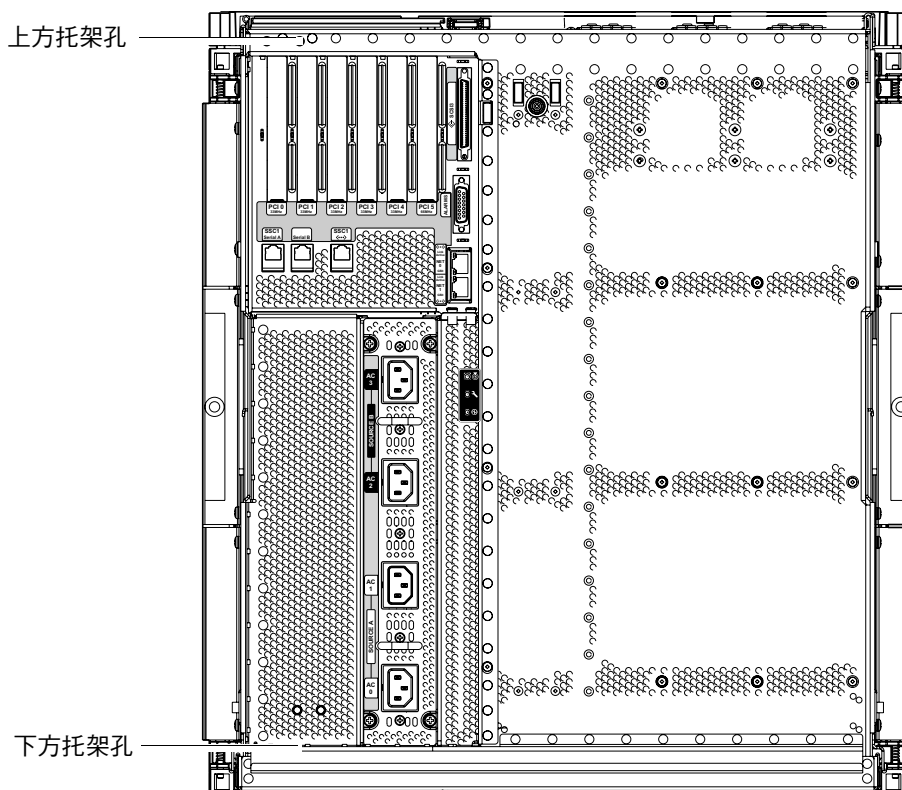

圖 1-14 CMA – 輕型纜線管理支架

## 1.3.2 安裝 CMA 800

1. 卸下 I/O 纜線支架上方中樞托架的扣夾銷。
2. 從電源線支架的下方中樞托架卸下扣夾銷 (圖 1-15)。
3. 使用兩顆固定螺絲將上方中樞托架固定到系統 (圖 1-15)。
4. 使用兩顆固定螺絲固定下方中樞托架 (圖 1-15)。

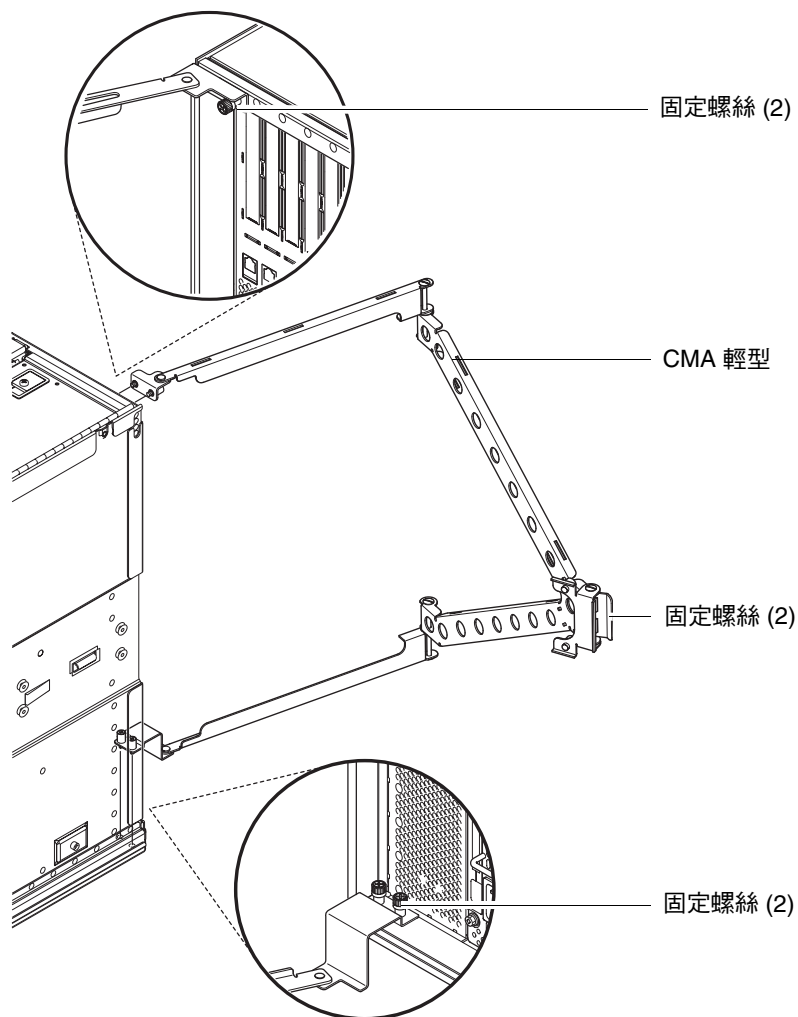

圖 1-15 安裝上方與下方中樞托架

5. 使用兩顆固定螺絲將 T 型托架固定到機櫃導軌上。  
T 型托架上有標記指示哪個托架安裝在左側，哪個托架安裝在右側。

6. 使用兩顆固定螺絲將 I/O 纜線支架固定至左側 T 型托架的頂部。
7. 使用兩顆固定螺絲將電源線支架固定至左側 T 型托架的底部。
8. 將 I/O 纜線支架重新連接到上方中樞托架，然後扣上扣夾銷即可固定 (圖 1-16)。
9. 將電源纜線支架重新連接到下方中樞托架，然後扣上扣夾銷即可固定 (圖 1-16)。

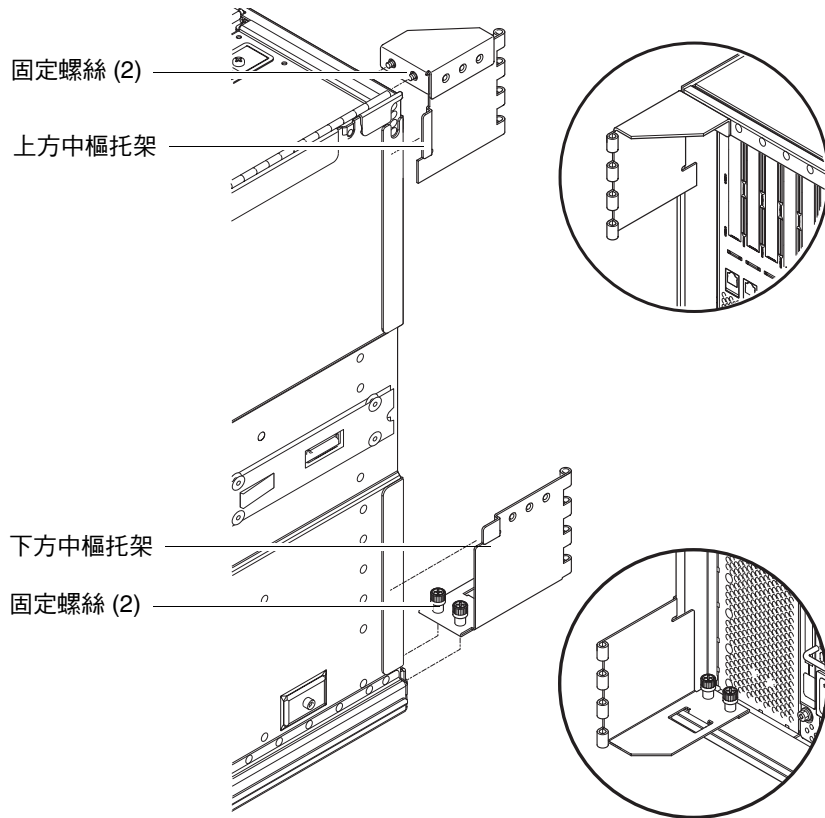

圖 1-16 組裝上方與下方纜線支架

---

## 1.4 卸下導板上的固定螺絲 ( 僅限於預先安裝的系統 )

如果 Sun Fire E2900 系統在裝運時已預先安裝在機櫃內，則每個導板上均裝有固定螺絲。您必須卸下此螺絲。

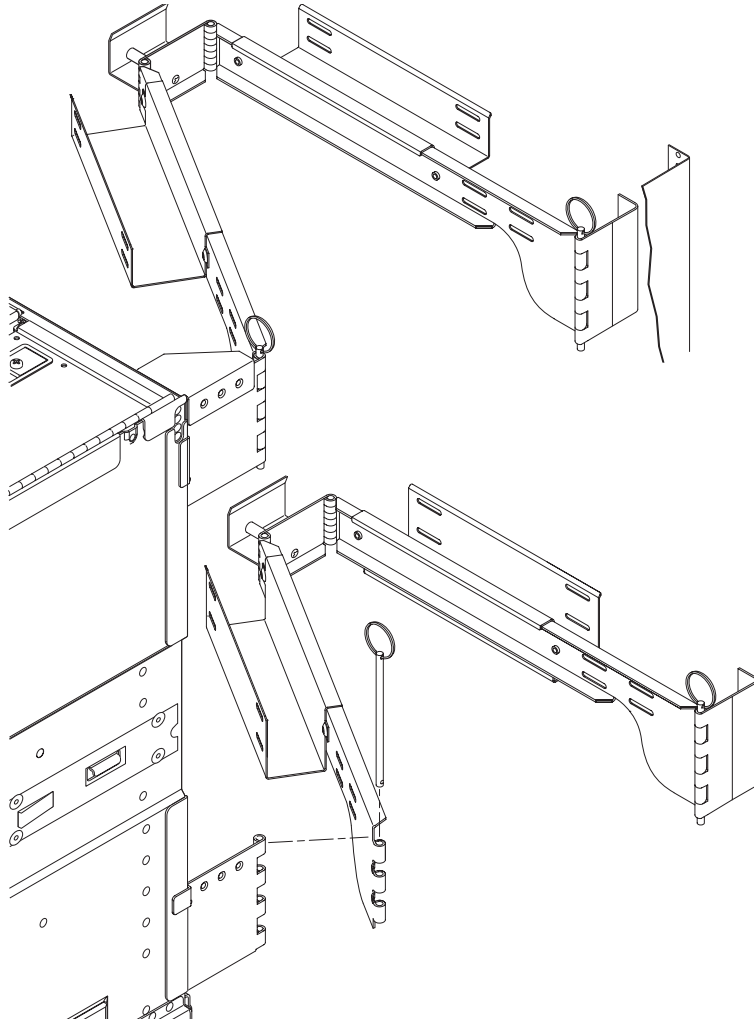
### 1. 卸下每個導板組件背面的螺絲與墊圈 ( 圖 1-17 )。

保存固定螺絲與墊圈以備將來之需。



圖 1-17 卸下導板上的固定螺絲

---

## 1.5 連接 Sun Fire E2900 電源線

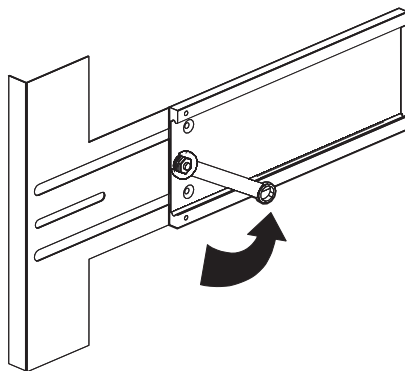

---

**警告** – Sun Fire E2900 系統在設計上需要使用帶有接地中性導體的電源系統。切勿將該設備連接到其他類型的電源系統。請諮詢設施管理員或合格的電工，以確定所在建築物的電源系統類型。

---



---

**警告** – Sun 產品附帶接地類型的 ( 三線 ) 電源線。一直將電源線插入接地電源插座。

---



---

**警告** – 插座必須安裝在設備附近而且必須方便使用。

---



1. 將系統電源開關調整至「待命」位置。

---

**警告** – 「開啓/待命」開關不會使設備絕緣。交流電源線是中斷此產品電源的主要方法。

---

2. 關閉機櫃電源（在電源已開啟的機櫃中）。

請參閱機櫃隨附的安裝指南。

3. 用標籤標記電源線的兩端。

兩條電源線應該標記為「來源 A」，兩條則標記為「來源 B」。

4. 將電源線連接到系統。

a. 將「來源 A」電源線連接至系統上的 AC0 與 AC1，將「來源 B」電源線連接至系統上的 AC2 與 AC3。

b. 將電源線穿入 CMA，然後使用束帶固定。

確定不拔下電源線即可延伸 CMA 並將其推回原位。

---

**注意** – 對於 Sun Rack 900 機櫃中預先安裝的系統，步驟 3 與步驟 4 將已完成。

---

5. 將系統連接到電源。

---

**注意** – 為處理所需的安裝，安裝者應務必確保機櫃具有足夠的電源與冗餘電源。

---

● 如果在關閉電源的機櫃中安裝：

a. 將系統中「來源 A」的電源線連接至客戶自備的電源 A 斷路器。

b. 將系統中「來源 B」的電源線連接至客戶自備的電源 B 斷路器。

● 如果在開啟電源的機櫃中安裝：

a. 將機櫃上「來源 A」的電源線連接至客戶自備的電源 A 斷路器，將「來源 B」的電源線連接至客戶自備的電源 B 斷路器。

請參閱機櫃隨附的安裝指南，以取得有關機櫃電源連接的說明。

b. 將機櫃上「來源 A」的電源線連接至系統上的「來源 A」，將機櫃上「來源 B」的電源線連接至系統上的「來源 B」。

請參閱機櫃隨附的安裝指南，以取得有關機櫃電源連接的說明。

---

## 1.6 將主控台連接至 System Controller

本章節包含下列主題：

- 第 1-24 頁的「連接初始管理主控台」
- 第 1-26 頁的「連接管理主控台」

系統控制器 (SC) 負責提供 Lights-Out Management (LOM) 功能，包括排列電源開啓順序、執行模組開機自我測試 (POST)、監控環境、指示故障及發出警報。

將管理主控台連接至序列埠 A 或 10/100 LOM 乙太網路連接埠，以存取 LOM 指令行介面與 Solaris/OpenBoot™ PROM 主控台。管理主控台可以是與這些連接埠連接的任何外部輸入裝置 (筆記型電腦或工作站)。

序列埠 A 用於直接連接至 ASCII 終端機或至使用指令行介面的網路終端機伺服器 (NTS)。此連接埠用於初始管理主控台。用於修改預設的系統控制器設定 (10/100 LOM 乙太網路連接埠通常可用作管理主控台)。無法變更序列埠 A 的配置。請參閱附錄 A 以取得有關序列埠的詳細資料。

10/100 LOM 乙太網路連接埠用於將系統控制器連接至網路。此連接埠的預先設定如下：

- 在網路中設定的系統控制器
- 系統控制器乙太網路設定為動態主機配置通訊協定 (DHCP)。
- 沒有預先設定的系統控制器乙太網路 IP 位址、閘道、網域名稱系統 (DNS) 網域、DNS 伺服器

### 1.6.1 連接初始管理主控台

對於初始配置，請將序列 A 連接埠連接至下列任何裝置上的序列埠：

- ASCII 終端機
- Sun 工作站
- 終端機伺服器 (或連接至終端機伺服器的跳接面板)

---

**注意** – 如果知道由 DHCP 指派給 10/100 LOM 乙太網路連接埠的 IP 位址，則沒有序列 A 連接埠也可存取 10/100 LOM 乙太網路連接埠。

---

#### 1. 將管理主控台連接至序列 A 連接埠。

序列 A 連接埠為 DTE (資料終端機設備) 連接埠。需要配接器、跳接纜線或虛擬數據機纜線將序列 A 連接埠連接至另一個 DTE 連接埠。有關序列 A 連接埠接頭腳位與配接器資訊，請參閱第 A-5 頁第 A.4 節「LOM 序列埠」。



2. 將客戶自備的斷路器電源開關調整至「開啟」位置。
3. 將系統電源開關調整至「開啟」位置。

請參閱 *Sun Fire Entry-Level Midrange Systems Administration Guide*。

4. 設定管理主控台。

請參閱 *Sun Fire Entry-Level Midrange Systems Administration Guide*。



圖 1-18 System Controller 與 I/O 組件位置

## 1.6.2 連接管理主控台

一旦完成初始配置，您可使用 10/100 LOM 乙太網路連接埠直接或透過網路執行系統管理工作。

---

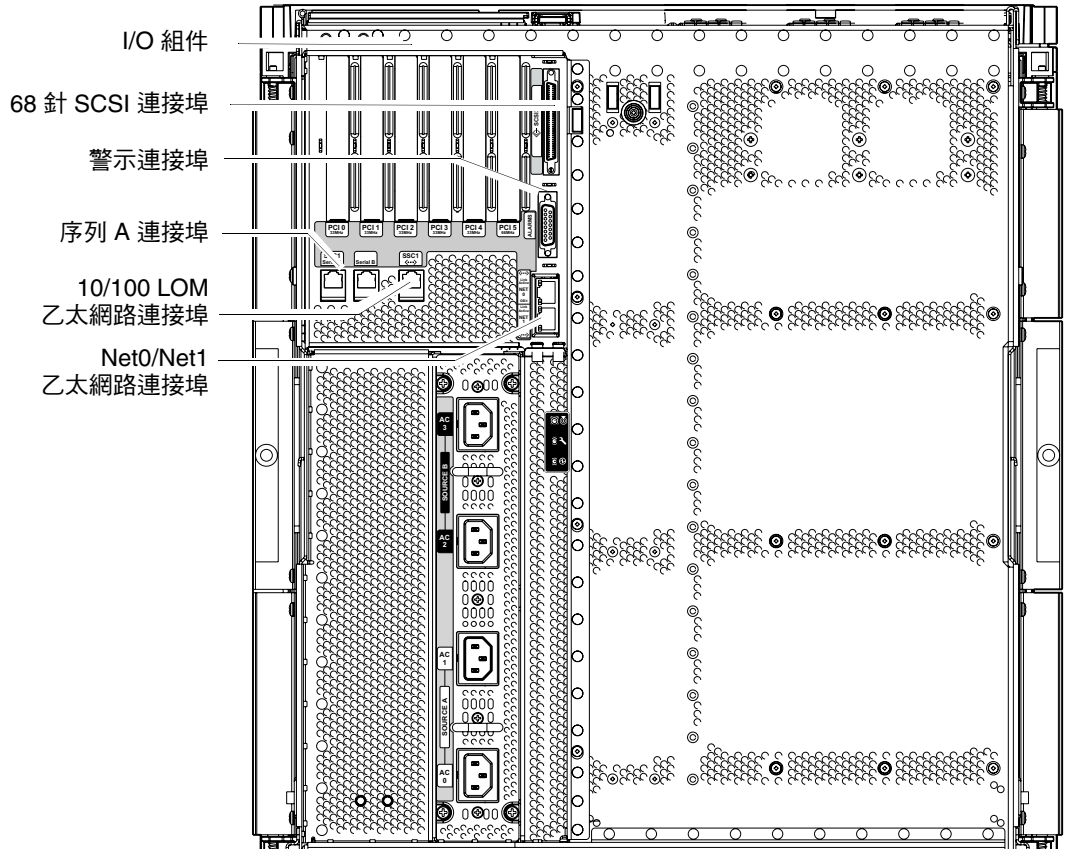
**注意** – 可以透過序列 A 連接埠進行通訊，但易被 LOM 裝置中斷。請參閱 *Sun Fire Entry-Level Midrange Systems Administration Guide*。

---

1. 將 10/100 LOM 乙太網路連接埠連接至選定的管理主控台（本機集線器、路由器或交換器）。

有關 10/100 LOM 乙太網路連接埠接頭的資訊，請參閱第 A-8 頁的「10/100 LOM 乙太網路連接埠」。

2. 設定選定的管理主控台。

請參閱 *Sun Fire Entry-Level Midrange Systems Administration Guide*。

---

## 1.7 連接 I/O 組件

I/O 組件提供網路介面與對系統網域的週邊存取。

1. 將 I/O 乙太網路纜線的一端連接至 Net0/Net1 乙太網路連接埠（圖 1-18）。
2. 將 I/O 乙太網路纜線的另一端連接至集線器、工作站或週邊裝置。

---

## 1.8 開啟系統電源

1. 將電源開關調整至「開啟」位置。
2. 開啟系統電源。

請參閱 *Sun Fire Entry-Level Midrange Systems Administration Guide*。

---

## 1.9 關閉系統電源

1. 通知使用者系統電源即將關閉。
2. 如有需要，將系統檔案與資料備份到磁帶中。
3. 暫停 Solaris™ 作業系統。  
請參閱 *Sun Fire Entry-Level Midrange Systems Administration Guide*。
4. 等待系統暫停訊息與啟動監視器提示的出現。
5. 關閉所有外部磁帶機與擴充機櫃（依其適用情況而定）。
6. 將電源開關調整至「待命」位置。



---

**警告** – 「開啓/待命」開關不會使設備絕緣。需要關閉客戶自備斷路器上的電源開關以使設備絕緣。

---

---

## 1.10 安裝其他硬體

請務必在完全安裝出廠原始配置、開啓系統電源以及成功執行 POST 之後，再安裝其他硬體。此操作程序便於診斷可能由其他安裝所引起的衝突。



---

**警告** – 為避免在安裝 CPU/記憶體板時損壞機板，請參閱 *Sun Fire E2900 Systems Service Manual* 以取得相關說明。

---



---

**警告** – 在最初的安裝過程中，請在卸下或更換系統硬體之前，先關閉斷路器電源。參閱其他硬體的安裝指南可取得有關額外說明。

---

要獲得最佳效能，請只使用經過 Sun Microsystems 驗證可在 Sun Fire E2900 系統中使用的 PCI 卡與相關驅動程式。特定匯流排上的插卡與驅動程式之間可能會互相影響；如果插卡/驅動程式解決方案沒有經過 Sun Microsystems 的合格認證，此影響可能會導致潛在的系統問題或其他負面結果。

要取得適用於系統的合格 PCI 卡與配置之更新清單，請與 Sun 授權的銷售代表或服務供應商聯絡。要取得其他資訊，請造訪：

<http://www.sun.com/io>

---

## 1.11 安裝其他週邊裝置

如果要新增其他儲存裝置，請參閱 <http://docs.sun.com> 上的 *Rackmount Placement Matrix*，以瞭解 Sun Microsystems 磁碟陣列、其他儲存盤及裝置上安裝螺絲的安裝孔數目。

除非 *Rackmount Placement Matrix* 中另外指定，否則請將最重的子組件安裝到最低的開口處，以減少地震事故發生時系統因頭重腳輕而受損。

請參閱週邊裝置的安裝指南以取得其他說明。

## 外部連線

本附錄說明完成安裝所需的纜線與接頭。Sun Fire E2900 系統在系統背面具有下列插槽、接頭及連接埠：

- 六個 PCI 插槽
- SCSI 接頭
- 警示連接埠
- LOM 序列埠 (序列系統控制器連接埠，一個已預留)
- 10/100 LOM 乙太網路連接埠 (系統控制器乙太網路連接埠)
- Net0/Net1 乙太網路連接埠 (二個十億位元乙太網路 RJ-45 連接埠)



圖 A-1 外部 I/O 連接 — Sun Fire E2900 系統 (後視圖)

## A.1 PCI 插槽

Sun Fire E2900 系統提供六個 PCI 插槽。PCI 插槽標有 0 至 5 的數字。檢視系統背面時，插槽 0 在左側，插槽 5 在右側。PCI 插槽不可熱交換。所有插槽均為 half length。

PCI 插槽 0-4 支援 5V、通用類型的 33 MHz 卡。插槽 5 支援 33 MHz 或 66 MHz 卡及 3V3-only 或通用卡。接頭類型可防止 3V3-only 卡安裝至 5V 插槽，反之亦然。所有插槽均為 64 位元。

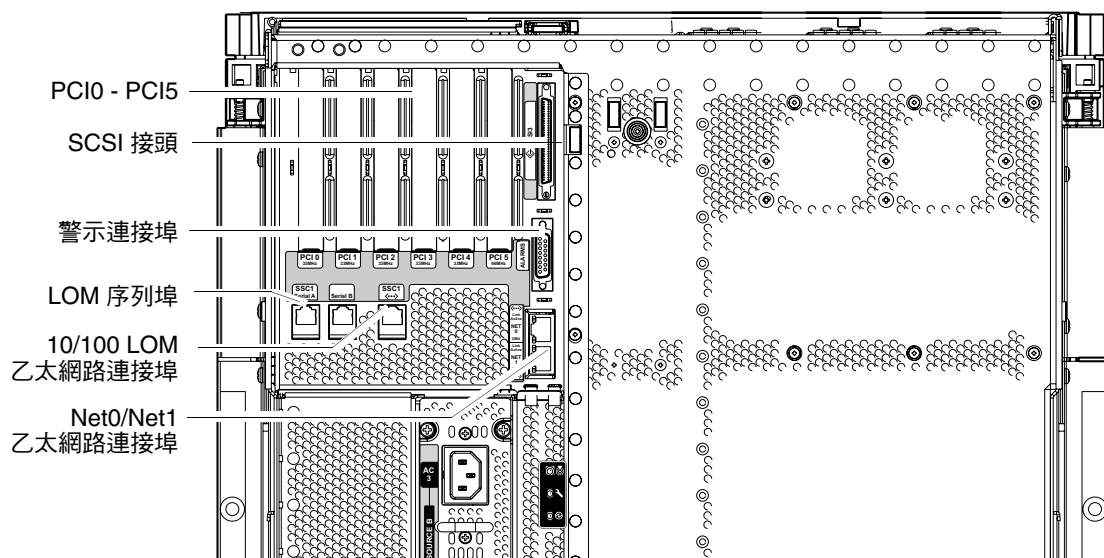
如果將 33 MHz-only 卡插入插槽 5，至內部 SCSI 磁碟控制器的 PCI 傳輸將限制為 33 MHz。這可能會降低內部與外部連接埠的效能。

## A.2 SCSI 接頭

SCSI 接頭為 68 針 SCSI 接頭 (圖 A-2)。表 A-1 列出了腳位資訊。



圖 A-2 68 針 SCSI 接頭

表 A-1 68 針 SCSI 接頭腳位

針腳號碼	訊號名稱	類型	針腳號碼	訊號名稱	類型	針腳號碼	訊號名稱	類型
1	+DB(12)	I/O	24	+ACK	I/O	47	-DB(7)	I/O
2	+DB(13)	I/O	25	+RST	I/O	48	-P_CRCA	I/O
3	+DB(14)	I/O	26	+MSG	I/O	49	接地	GND
4	+DB(15)	I/O	27	+SEL	I/O	50	接地	GND
5	+DB(P1)	I/O	28	+C/D	I/O	51	Termpwr	電源
6	+DB(0)	I/O	29	+REQ	I/O	52	Termpwr	電源
7	+DB(1)	I/O	30	+I/O	I/O	53	已預留	NA
8	+DB(2)	I/O	31	+DB(8)	I/O	54	接地	GND

表 A-1 68 針 SCSI 接頭腳位 (續)

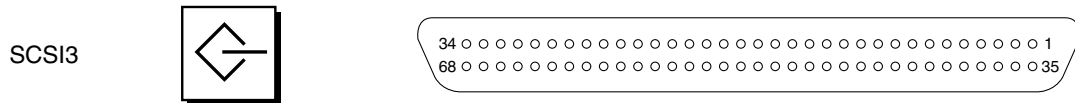
針腳號碼	訊號名稱	類型	針腳號碼	訊號名稱	類型	針腳號碼	訊號名稱	類型
9	+DB(3)	I/O	32	+DB(9)	I/O	55	-ATN	I/O
10	+DB(4)	I/O	33	+DB(10)	I/O	56	接地	GND
11	+DB(5)	I/O	34	+DB(11)	I/O	57	-BSY	I/O
12	+DB(6)	I/O	35	-DB(12)	I/O	58	-ACK	I/O
13	+DB(7)	I/O	36	-DB(13)	I/O	59	-RST	I/O
14	+P_CRCA	I/O	37	-DB(14)	I/O	60	-MSG	I/O
15	接地	GND	38	-DB(15)	I/O	61	-SEL	I/O
16	Diffsens	ANAL	39	-DB(P1)	I/O	62	-C/D	I/O
17	Tempwpr	電源	40	-DB(0)	I/O	63	-REQ	I/O
18	Tempwpr	電源	41	-DB(1)	I/O	64	-I/O	I/O
19	已預留	NA	42	-DB(2)	I/O	65	-DB(8)	I/O
20	接地	GND	43	-DB(3)	I/O	66	-DB(9)	I/O
21	+ATN	I/O	44	-DB(4)	I/O	67	-DB(10)	I/O
22	接地	GND	45	-DB(5)	I/O	68	-DB(11)	I/O
23	+BSY	I/O	46	-DB(6)	I/O			

## A.2.1 SCSI 執行

- SCSI Fast-160 (UltraSCSI) 低電壓差動並列介面
  - 16 位元 SCSI 匯流排
  - 160 Mbps 資料傳輸率
- 支援 16 個 SCSI 位址：
  - 目標 0 至 6 與 8 至 F 用於裝置
  - 目標 7 預留用於主电路板的 SCSI 主機配接卡
- 最多支援三個內部 SCSI 裝置：
  - 磁碟 0[0]
  - 磁碟 1[1]
  - 磁帶 [5]

用於低電壓差動、點對點互連的最大纜線長度為 82 英尺 (25 公尺) (終端機至終端機)。

**注意** – 表 A-1 中所示的所有訊號均為低態有效。

## A.3 警報器連接埠

警報器服務連接埠為公接頭 DB-15 (圖 A-3)。表 A-2 列出了腳位資訊。



圖 A-3 DB-15 (公) 警報器服務連接埠接頭

表 A-2 警報器服務連接埠接頭腳位

針腳	訊號名稱	說明	狀態
1	未連接		
2	未連接		
3	未連接		
4	未連接		
5	SYSTEM_NO	UNIX 正在執行	正常開啓
6	SYSTEM_NC	UNIX 正在執行	正常關閉
7	SYSTEM_COM	UNIX 正在執行	普通
8	ALARM1_NO	警報 1	正常開啓
9	ALARM1_NC	警報 1	正常關閉
10	ALARM1_COM	警報 1	普通
11	ALARM2_NO	警報 2	正常開啓
12	ALARM2_NC	警報 2	正常關閉
13	ALARM2_COM	警報 2	普通
14	未連接		
15	未連接		

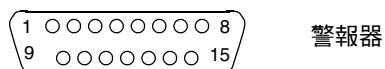

## A.4 LOM 序列埠

LOM 序列埠 A 與 B 使用 RJ-45 接頭 (圖 A-4)。這些連接埠也稱為系統控制器序列埠。表 A-3 列出了腳位資訊。



圖 A-4 RJ-45 序列接頭

表 A-3 RJ-45 序列接頭腳位

針腳	訊號
1	RTS
2	DTR
3	TXD
4	訊號接地
5	訊號接地
6	RXD
7	DSR
8	CTS

**注意** – 序列埠 B 已預留。

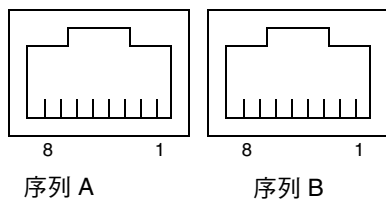
表 A-4 列出了需要使用序列連接的設定。此連接埠的配置無法變更。請務必檢查特定終端機伺服器的製造廠商文件。透過序列 A 進行的通訊，易被 LOM 裝置中斷。請參閱 *Sun Fire Entry-Level Midrange Systems Administration Guide*。

**表 A-4** 連接至 序列 A 時使用的預設值

參數	設定
接頭	序列 A
速率	9600 傳輸速率
同位檢查	否
停止位元	1
資料位元	8

## A.4.1 使用 DB-25 配接器進行序列連結

要透過 VT100 終端機進行連接，請使用系統隨附的 DB-25 (將 25 針 DSUB 公接頭連接至 8-POS RJ-45 母接頭) 配接器 (零件編號 530-2889)，或能提供相同針腳互連的其他配接器來連接伺服器。Sun 提供的 DB-25 配接器可讓您連接至任何 Sun 系統。表 A-5 列出了 DB-25 配接器提供的針腳互連。

**表 A-5** Sun DB-25 配接器提供的針腳互連

序列埠 (RJ-45 接頭) 針腳	25 針接頭針腳
針腳 1 (RTS)	針腳 5 (CTS)
針腳 2 (DTR)	針腳 6 (DSR)
針腳 3 (TXD)	針腳 3 (RXD)
針腳 4 (訊號接地)	針腳 7 (訊號接地)
針腳 5 (訊號接地)	針腳 7 (訊號接地)
針腳 6 (RXD)	針腳 2 (TXD)
針腳 7 (DSR)	針腳 20 (DTR)
針腳 8 (CTS)	針腳 4 (RTS)

## A.4.2 使用 DB-9 配接器進行序列連結

將序列 A 連接至 DB-9 (9 針) 配接器，以連接具有 9 針序列接頭的終端機。表 A-6 列出了針腳互連。

表 A-6 DB-9 (9 針) 配接器提供的針腳互連

序列埠 (RJ-45 接頭) 針腳	9 針接頭
針腳 1 (RTS)	針腳 8 (CTS)
針腳 2 (DTR)	針腳 6 (DSR)
針腳 3 (TXD)	針腳 2 (RXD)
針腳 4 (訊號接地)	針腳 5 (訊號接地)
針腳 5 (訊號接地)	針腳 5 (訊號接地)
針腳 6 (RXD)	針腳 3 (TXD)
針腳 7 (DSR)	針腳 4 (DTR)
針腳 8 (CTS)	針腳 7 (RTS)

### A.4.2.1 連接至 9 針 D 型公序列埠

1. 將 RJ-45 跳接纜線的一端連接至序列 A，另一端連接至 DB-25 配接器 (系統隨附)。
2. 將 DB-25 轉接器連接至具有一個 25 針母接頭與一個 9 針 D 型母接頭的配接器。  
Sun 不提供 25×9 針 D 型母至母配接器。
3. 將 9 針序列纜線的公接頭連接至 25×9 針 D 型母至母配接器，另一端連接至管理主控台上的 9 針序列埠。

## A.5 10/100 LOM 乙太網路連接埠

10/100 LOM 乙太網路連接埠是 RJ-45 雙絞線乙太網路 (TPE) 接頭 (圖 A-5)。此連接埠也稱為系統控制器乙太網路連接埠。表 A-7 列出了腳位資訊。



圖 A-5 RJ-45 TPE 插座

表 A-7 雙絞線乙太網路接頭腳位

針腳	說明	針腳	說明
1	TXD+	5	共模終端
2	TXD-	6	RXD-
3	RXD+	7	共模終端
4	共模終端	8	共模終端

### A.5.1 雙絞線乙太網路纜線類型的連線能力

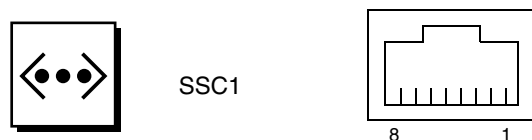
下列類型的 TPE 纜線可連接至 8 針 TPE 接頭：

- 對於 10BASE-T 應用程式，為屏蔽雙絞線 (STP)：
  - 類別 3 (STP-3、*voice* 等級)
  - 類別 4 (STP-4)
  - 類別 5 (STP-5、*data* 等級)
- 對於 100BASE-T 應用程式，則為屏蔽雙絞線的類別 5 (STP-5、*data* 等級)。

表 A-8 TPE STP-5 纜線長度

纜線類型	應用程式	最大長度 (公制)	最大長度 (英制)
屏蔽雙絞類別 5 (STP-5、 <i>data</i> 等級)	10BASE-T	1000 公尺	3282 英呎
屏蔽雙絞類別 5 (STP-5、 <i>data</i> 等級)	100BASE-T	100 公尺	327 英呎

## A.6 Net0/Net1 乙太網路連接埠

Net0/Net1 乙太網路連接埠為屏蔽式 RJ-45 接頭 (圖 A-6)。Net0/Net1 乙太網路連接埠也稱為十億位元乙太網路 RJ-45 連接埠。表 A-9 列出了腳位資訊。



圖 A-6 RJ-45 十億位元乙太網路接頭

表 A-9 RJ-45 十億位元乙太網路接頭腳位

針腳	訊號名稱	針腳	訊號名稱
1	TRD0_H	5	TRD2_L
2	TRD0_L	6	TRD1_L
3	TRD1_H	7	TRD3_H
4	TRD2_H	8	TRD3_L

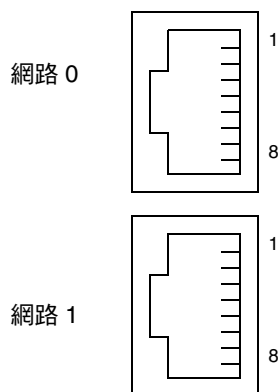