



Sun Fire™ 4810/4800/3800 系统 机柜安装指南

Sun Microsystems, Inc.
4150 Network Circle
Santa Clara, CA 95054 U.S.A.
650-960-1300

部件编号 816-0034-11
2002 年 2 月, 修订版 A

请将有关本文档的意见发送至: docfeedback@sun.com

版权所有 2002 Sun Microsystems, Inc., 4150 Network Circle • Santa Clara, CA 95054 USA。保留所有权利。

本产品或文档受版权法保护，并在限制其使用、复制、分发和反编译的许可证范围内进行分发。未获得 Sun 或其许可获得者（如果有）的事先书面授权，不得以任何形式、任何方式复制本产品或文档的任何部分。第三方软件，包括字体技术，均受版权法保护，并已从 Sun 供应商处取得使用许可。

产品的部分部件可能源于 Berkeley BSD 系统，已获得 University of California 的使用许可。UNIX 是在美国及其它国家的注册商标，已从 X/Open Company, Ltd. 获得独占使用许可。

Sun、Sun Microsystems、Sun 徽标、AnswerBook2、docs.sun.com、Sun Fire 和 Solaris 分别是 Sun Microsystems, Inc. 在美国及其它国家的商标或注册商标。所有 SPARC 商标均在许可证范围内使用，是 SPARC International, Inc. 在美国及其它国家的商标或注册商标。带有 SPARC 商标的产品，其体系结构以 Sun Microsystems, Inc. 开发的体系结构为基础。

OPEN LOOK 和 Sun™ 图形用户界面 (Graphical User Interface) 是由 Sun Microsystems, Inc. 为其用户和被许可人开发的。Sun 感谢 Xerox 在计算机行业用户界面形象化和图形化研发方面所做的先导性贡献。Sun 已从 Xerox 获得对图形用户界面 (GUI) 的非独占使用许可。该许可也涵盖实施 OPEN LOOK GUI 的 Sun 许可获得者，而其它情况则应符合 Sun 的书面许可协议。

文档“按原样”提供。除非有关的免责声明在法律上无效，否则我们拒绝承担任何明示或默示的条件、陈述和担保，包括任何对适销性、适用性或非侵权性的默示担保。



请回收
利用



Adobe PostScript

目录

序言 ix

1. 将 Sun Fire 4810 系统安装到 Sun Fire 机柜中 1-1

1.1 工具 1-1

1.2 安装支架 1-2

1.3 安装 Sun Fire 4810 系统 1-4

1.4 将电源线连接到 Sun Fire 4810 系统 1-6

1.5 装配机柜前面板 1-8

1.6 装配机柜护罩 1-10

1.7 将系统控制器连接到 FrameManager 1-11

2. 将 Sun Fire 4800 系统安装到 Sun Fire 机柜中 2-1

2.1 工具 2-1

2.2 安装滑轨 2-2

2.3 拆卸缓冲器 2-3

2.4 拆卸侧面板 2-4

2.5 拆卸脚轮 2-5

2.6 安装 Sun Fire 4800 系统 2-5

2.7 将电源线连接到 Sun Fire 4800 系统 2-7

- 2.8 装配机柜前面板 2-9
- 2.9 装配机柜护罩 2-11
- 2.10 将系统控制器连接到 FrameManager 2-12

- 3. 将 Sun Fire 3800 系统安装到 Sun Fire 机柜中 3-1**
 - 3.1 工具 3-1
 - 3.2 安装滑轨 3-2
 - 3.3 安装电缆管道 3-4
 - 3.4 安装 Sun Fire 3800 系统 3-6
 - 3.5 安装 Sun Fire 机柜扩充支架 3-8
 - 3.6 将电源线连接到 Sun Fire 3800 系统 3-10
 - 3.7 装配机柜前面板 3-12
 - 3.8 装配机柜护罩 3-14
 - 3.9 将系统控制器连接到 FrameManager 3-15

- A. Regulatory Compliance Statements A-1**

- B. 符合性声明 B-1**

图

-
- 图 1-1 安装 Sun Fire 4810 系统的系统支架 1-2
- 图 1-2 机柜支架上标记字母的孔 1-3
- 图 1-3 将机柜支架和滑轨添加到 Sun Fire 机柜 1-4
- 图 1-4 将 Sun Fire 4810 系统安装到 Sun Fire 机柜 1-5
- 图 1-5 安装在 Sun Fire 4810 系统上的机柜的电源开关位置 1-7
- 图 1-6 机柜前面板位置 1-9
- 图 1-7 机柜护罩安装 1-10
- 图 2-1 导轨安装 (Sun Fire 机柜) 2-2
- 图 2-2 Sun Fire 4800 系统上的缓冲器位置 2-3
- 图 2-3 拆卸 Sun Fire 4800 系统侧面板 2-4
- 图 2-4 将 Sun Fire 4800 系统安装到 Sun Fire 机柜 2-6
- 图 2-5 安装在 Sun Fire 4800 系统上的机柜的电源开关位置 2-8
- 图 2-6 机柜前面板位置 2-10
- 图 2-7 机柜护罩安装 2-11
- 图 3-1 导轨孔标识 3-2
- 图 3-2 Sun Fire 机柜的的支架安装 3-3
- 图 3-3 电缆管道的安装 3-5
- 图 3-4 将 Sun Fire 3800 系统固定到 Sun Fire 机柜中 3-7
- 图 3-5 安装 Sun Fire 机柜扩充支架 3-9

- 图 3-6 安装在 Sun Fire 3800 系统上的机柜的电源开关位置 3-11
- 图 3-7 机柜前面板位置 3-13
- 图 3-8 机柜护罩安装 3-14

表

表 1-1	Sun Fire 4810 机柜护罩位置	1-10
表 2-1	Sun Fire 4800 机柜护罩位置	2-11
表 3-1	Sun Fire 3800 系统机架安装顺序	3-2
表 3-2	Sun Fire 3800 系统电缆管道位置	3-4
表 3-3	Sun Fire 3800 三种系统配置的机柜护罩位置	3-14
表 3-4	Sun Fire 3800 双系统配置的机柜护罩位置	3-14
表 3-5	Sun Fire 3800 单系统配置的机柜护罩位置	3-14

序言

*Sun Fire 4810/4800/3800 系统机柜安装指南*提供有关将 Sun Fire™ 4810、Sun Fire 4800 和 Sun Fire 3800 系统装入 Sun Fire 机柜的安装说明。这些说明不适用于在行业标准的 19 英寸机架中安装这些系统。

这些说明面向具有联网知识、经验丰富的系统或现场工程师。

印刷约定

字样或符号	含义	示例
AaBbCc123	命令、文件和目录的名称；计算机的屏幕输出。	编辑 <code>.login</code> 文件。 使用 <code>ls -a</code> 列出所有文件。
AaBbCc123	键入的内容（相对于计算机的屏幕输出）。	<code>% su</code> Password:
<i>AaBbCc123</i>	书的标题、新词或术语、需要强调的词。 命令行变量；应替换为真正的名称或值。	阅读 <i>用户指南</i> 的第 6 章。 这些称为 <i>class</i> 选项。 执行该操作时，您必须为超级用户。 若要删除文件，请键入 <code>rm 文件名</code> 。

相关文档

应用程序	标题	部件编号
	<i>Sun Fire 4810/4800/3800 系统入门</i>	816-0011
	<i>Sun Fire 6800/4810/4800/3800 系统概述手册</i>	816-0007
硬件	<i>Sun Fire 4810/4800/3800 系统安装指南</i>	816-0016
	<i>Sun Fire Cabinet Installation and Reference Manual</i>	806-2942
	<i>Sun Fire 6800/4810/4800/3800 Systems Service Manual</i>	805-7363
软件	<i>Sun Fire 6800/4810/4800/3800 System Controller Command Reference Manual</i>	805-7372
	<i>Sun Fire 6800/4810/4800/3800 系统平台管理手册</i>	816-0022

联机访问 Sun 文档

如需更多 Sun 系统文档，请访问：

<http://www.sun.com/products-n-solutions/hardware/docs>

有关全套 Solaris 文档和众多其他主题的文档，可以访问：

<http://docs.sun.com>

订购 Sun 文档

作为一家因特网专业书店，Fatbrain.com 中库存了一些 Sun Microsystems, Inc. 的产品文档。

有关文档的列表及订购方式，请访问 Fatbrain.com 下列网址中的 Sun Documentation Center（文档中心）：

<http://www.fatbrain.com/documentation/sun>

Sun 欢迎您发表意见

Sun 十分注重改进自身文档的质量，并欢迎您提出宝贵的意见和建议。您可以通过电子邮件将意见发送至：

docfeedback@sun.com

请在电子邮件的主题行中注明文档的部件编号 (816-0034-11)。

警示与注意



警告 – 本设备中带有致命性的电压。如果不慎触摸中心板、卡盒和驱动器部位，即可导致严重的损伤甚至死亡。



警告 – 如果不合格人员处理不当，可导致本设备严重损坏。擅自改动本设备的不合格人员将可能需要对任何由此而导致的设备损害负责。

为取放本设备部件而拆除外层面板或打开盖板的个人必须遵守所有的安全预防措施，同时确保符合技术等级要求、认证及所有适用的地方和国家法律。

本文档中所涉及的操作过程必须由合格的、受过维修方面培训的维修提供商来完成。

注意 – 开始之前，请仔细阅读本手册中的各个操作过程。如果以前从未在可比设备上执行过类似的操作，**请勿尝试**执行上述过程。

将 Sun Fire 4810 系统安装到 Sun Fire 机柜中

按照设计要求，Sun Fire 4810 系统应采用机架式安装。在 Sun Fire 机柜箱中安装本系统时所需的全部硬件均随带于运输箱内。

- 工具 — 第 1-1 页
- 安装支架 — 第 1-2 页
- 安装 Sun Fire 4810 系统 — 第 1-4 页
- 将电源线连至 Sun Fire 4810 系统 — 第 1-6 页
- 装配机柜前面板 — 第 1-8 页
- 装配机柜护罩 — 第 1-10 页
- 将系统控制器连接到 FrameManager — 第 1-11 页

1.1 工具

您需要下列工具：

- 螺丝刀，Phillips No. 2



警告 – Sun Fire 4810 系统重约 305 磅（138.3 公斤）。为防止出现人身伤害，需要由两个人用能够承载超过 300 磅的计算机起重设备将系统安全地移动到机柜中。

1.2 安装支架

1. 将四个系统支架垂直安装到 Sun Fire 4810 系统，每个支架使用五个螺丝。安装支架，使支架伸出系统的前端和后端。

系统支架完全相同，它们可以随意安装在 Sun Fire 4810 系统的任何一侧（图 1-1）。



图 1-1 安装 Sun Fire 4810 系统的系统支架

2. 将两个滑轨水平安装到 Sun Fire 机柜中，每个滑轨使用四个螺丝。将每个吊架孔用螺丝固定到机柜的 22 号孔，将底部插槽用螺丝固定到机柜的 20 号孔。

滑轨完全相同，因此可以随意安装在系统的任意一侧。如图 1-3 所示。

3. 沿垂直方向将四个机柜支架安装到 Sun Fire 机柜中，每个支架用八个螺丝。

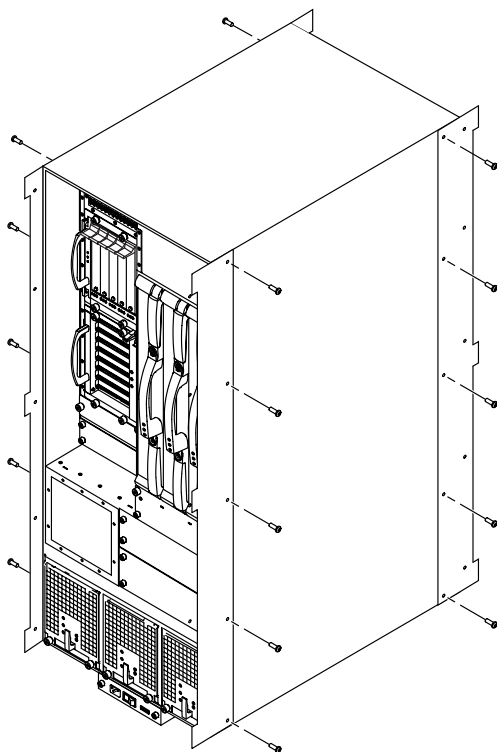
靠近支架末端的孔旁标有字母（图 1-2）。不要在意颠倒显示的字母，当您从另一端来看这些字母时，它们即处于正确的方向。



图 1-2 机柜支架上标记字母的孔

有关孔的标记名称，请参阅图 1-3。将字母标记的孔对齐之后，支架上其余的孔将与机柜上的孔对齐。

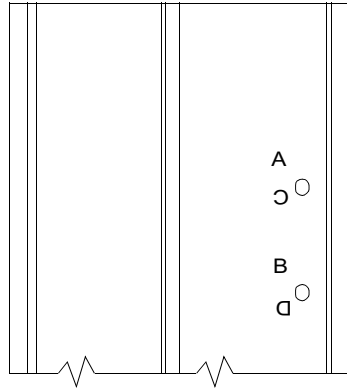

图 1-3 将机柜支架和滑轨添加到 Sun Fire 机柜

1.3 安装 Sun Fire 4810 系统

1. 找到最靠近系统安装位置的三根电源线，然后将其从机柜上解开，以便在系统安装完毕后取用。

该电源线是预先安装在 Sun Fire 机柜中的，其一端已连接“冗余转接装置” (RTU) 部件。

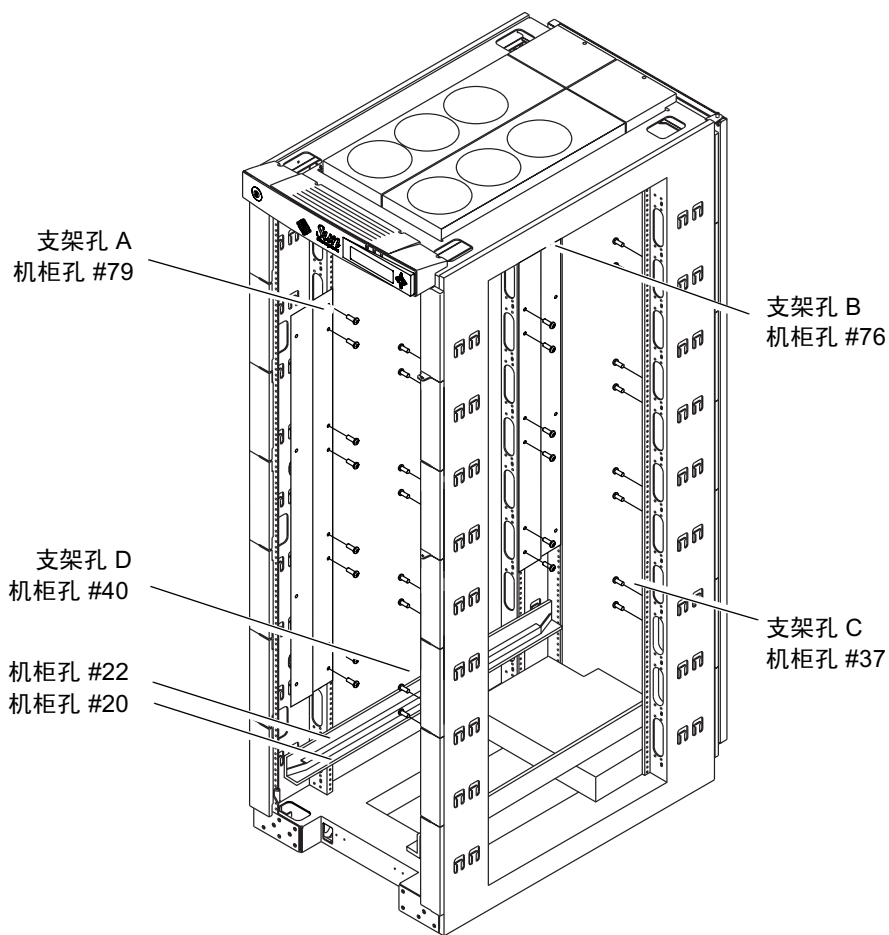
注意 – 有关电源线的布线信息，请参阅以下网站上的 *Rackmount Placement Matrix*:
<http://docs.sun.com>。



警告 – Sun Fire 4810 系统重约 305 磅（138.3 公斤）。为防止出现人身伤害，需要由两个人用计算机起重设备将系统安全地移动到机柜中。



警告 – 在安装系统和存储设备之前要确保机柜是稳定的。防翻条可用于防止机柜倾斜。

2. 将系统插入 Sun Fire 机柜中的水平滑轨上（图 1-4）。



图 1-4 将 Sun Fire 4810 系统安装到 Sun Fire 机柜

3. 将系统支架固定到机柜支架上，每个支架使用四个螺丝。

1.4 将电源线连接到 Sun Fire 4810 系统

1. 确保 Sun Fire 机柜 上的各个电源开关均设为关闭（图 1-5）。

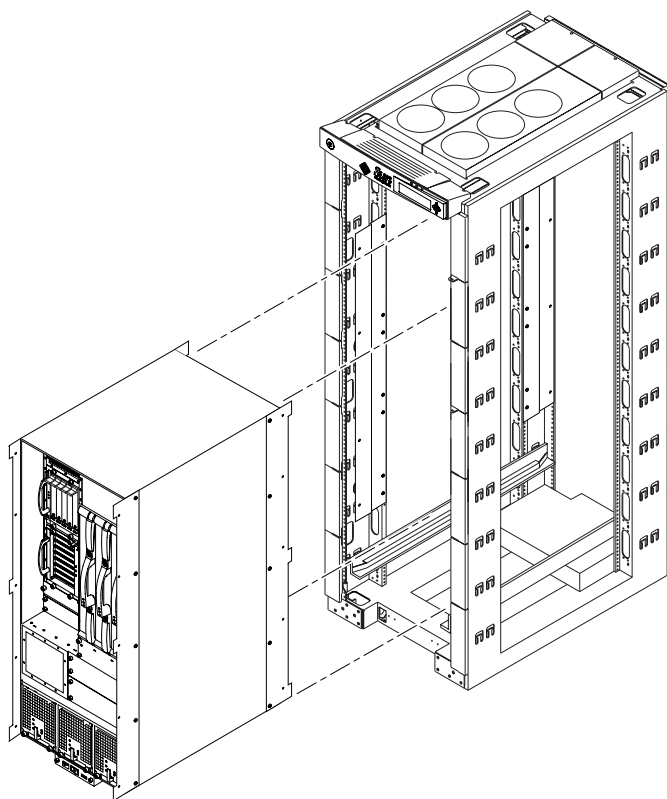
注意 – 在双 RTU 配置下，机柜的前后都有电源开关。所有电源开关都必须关闭。

2. 确保 Sun Fire 4810 系统上的每个电源开关都设置为关 (off)（图 1-5）。
3. 将电源线连接到系统上的电源线插槽上。
三根电源线应该已经在第 1.3 节的步骤 1 中从机柜上解开并移动到相应位置。
4. 松开电源线插座上的螺丝。
这一操作将松开支持线夹的支架。
5. 将支架紧靠电源线放置。
6. 紧固电源线周围的线夹，以避免其松动。
确保线夹紧固。不要过分调整线夹。
7. 紧固电源线上的螺丝。
8. 对于三根电源线中的每一根，重复步骤 3 至步骤 7。

警告 – 电击危险。目前请不要启动装置的交流电源。





图 1-5 安装在 Sun Fire 4810 系统上的机柜的电源开关位置

1.5 装配机柜前面板

1. 将第一个机柜的前面板尽可能地靠近系统顶部放置，紧固面板左右两侧的螺丝，将面板固定到 Sun Fire 机柜上。
2. 通过紧固每一面板前端左右两侧的螺丝，固定其余的面板（图 1-6）。

将每一前面板尽可能地靠近其下的面板放置。如有必要，使用不同尺寸的前面板来完全填充系统上的缝隙。如果无法添满间隙，也应该尽可能地在机柜顶部留下较小的缝隙。

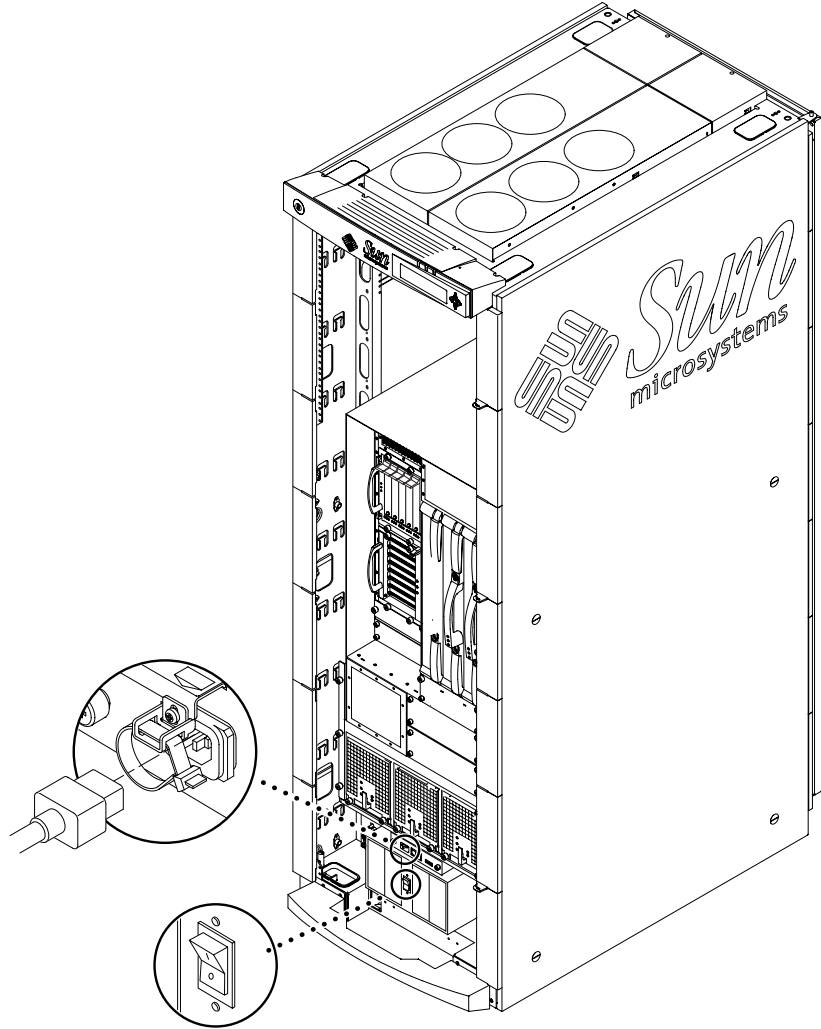
注意 – 较大的机柜前面板不只是装饰，它们还可以防止从机柜后部排出的热空气从前端再次进入系统。

3. 紧固靠近系统的机柜上的小装饰面板。



图 1-6 机柜前面板位置

1.6 装配机柜护罩

机柜护罩设计用于在将板从系统上拆卸下来时避免意外的伤害。

1. 使用表 1-1 确定 Sun Fire 机柜后部机柜护罩孔的位置。

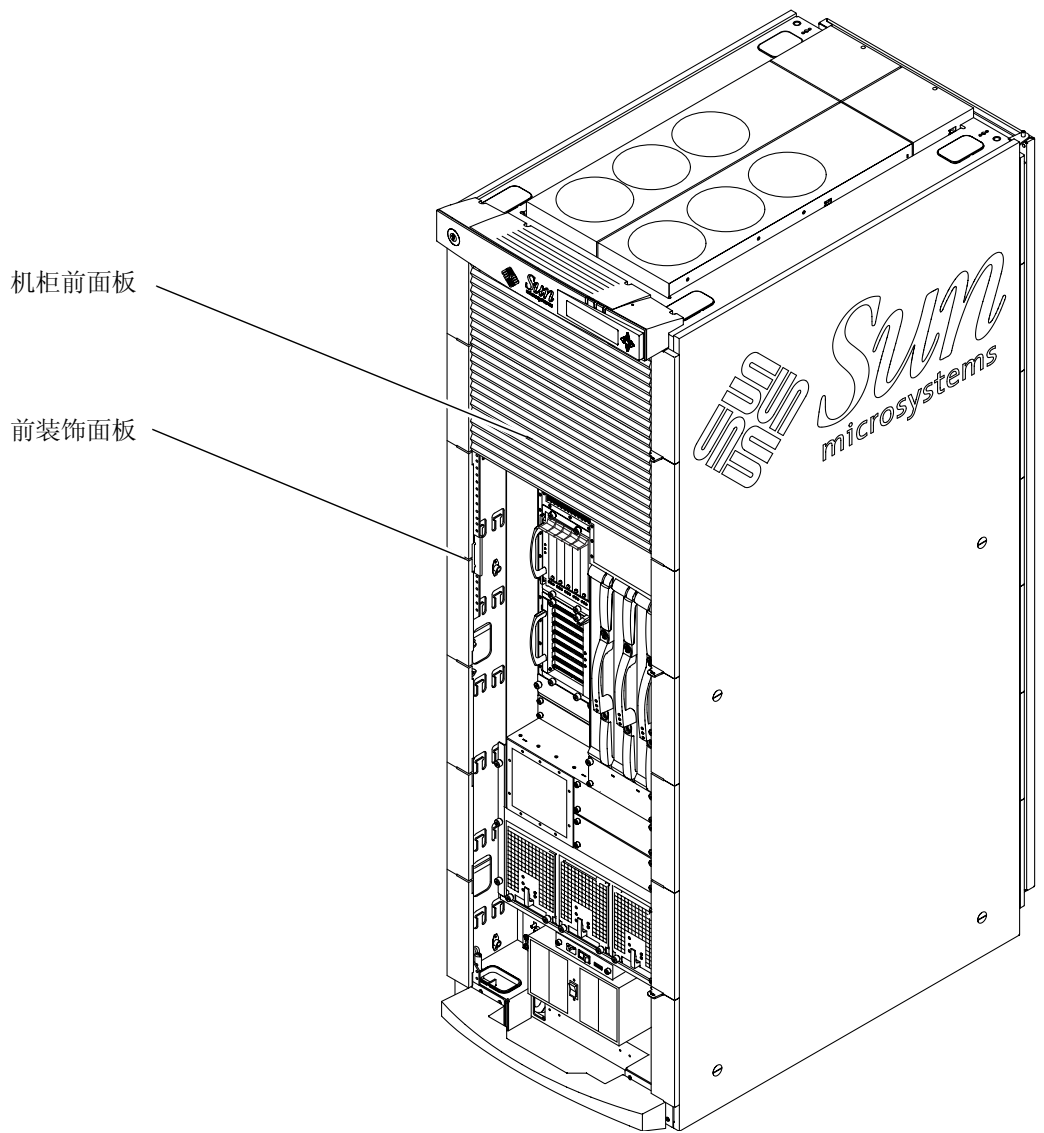
表 1-1 Sun Fire 4810 机柜护罩位置

机柜左侧	机柜右侧
机柜后 74 号孔上端的 V 型切口	机柜后 70 号孔上端的 V 型切口
机柜后 60 号孔上端的 V 型切口	机柜后 61 号孔上端的 V 型切口

2. 将机柜护罩上的 V 型切口与相应编号的孔对齐，然后紧按护罩中部，直到护罩靠紧机柜边缘为止（图 1-7）。



图 1-7 机柜护罩安装

1.7 将系统控制器连接到 FrameManager

Y 型串行电缆允许您通过 Sun Fire 机柜 FrameManager 和串行电缆终端连接同时访问主系统控制器板。

1. 将 Y 型串行电缆（可见于系统附带的工具包）的一端连接到主系统控制器上的串行端口上。
2. 将 Y 型串行电缆的 A 端连接到串行电缆终端连接（如果有的话）。
3. 将 Y 型串行电缆的 B 端连接到 P2 电缆。
P2 电缆是预先连接到 FrameManager 并和 Sun Fire 机柜右侧的电缆紧固在一起。
4. 要继续安装，请参阅 *Sun Fire 4810/4800/3800 系统安装指南* 的第 2.3 节。

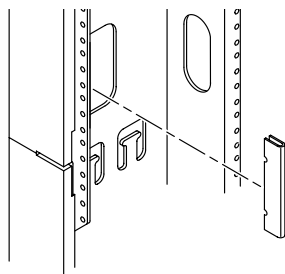
将 Sun Fire 4800 系统安装到 Sun Fire 机柜中

本 Sun Fire 4800 系统在设计上为单机式装置，或者安装于机架上。在 Sun Fire 机柜中安装系统时所需的全部硬件均随带于运输箱内。

Sun Fire 机柜可容纳单台 Sun Fire 4800 系统。

- 工具 — 第 2-1 页
- 安装滑轨 — 第 2-2 页
- 拆卸缓冲器 — 第 2-3 页
- 拆卸侧面板 — 第 2-4 页
- 拆卸脚轮 — 第 2-5 页
- 安装 Sun Fire 4800 系统 — 第 2-5 页
- 将电源线连至 Sun Fire 4800 系统 — 第 2-7 页
- 装配机柜前面板 — 第 2-9 页
- 装配机柜护罩 — 第 2-11 页
- 将系统控制器连接到 FrameManager — 第 2-12 页

2.1 工具

您需要下列工具：

- 螺丝刀，Phillips No. 2



警告 – Sun Fire 4800 系统重约 289 磅（131.1 公斤）。为防止出现人身伤害，需要由两个人用能够承载超过 300 磅的计算机起重设备将系统安全地移动到机柜中。

2.2 安装滑轨

1. 将滑轨连接到 Sun Fire 机柜上，每个滑轨使用四个螺丝（两个用于吊架孔，两个用于吊架孔上的插槽）。机柜孔的编号如图 2-1 所示。

上端导轨是相同的。吊架孔附近有凸出标记的箭头。安装之后，箭头应该指向上方，以确保上端导轨安装到正确的位置。

底端滑轨上的孔，其内部左侧和内部右侧完全相同，因此可以随意安装在机柜的任意一侧。使用底端滑轨后面的一组吊架孔将使底端滑轨向机柜前方平移。



图 2-1 导轨安装 (Sun Fire 机柜)

2.3 拆卸缓冲器

1. 拆卸四个固定 Sun Fire 4800 系统缓冲器的 M5 螺丝。

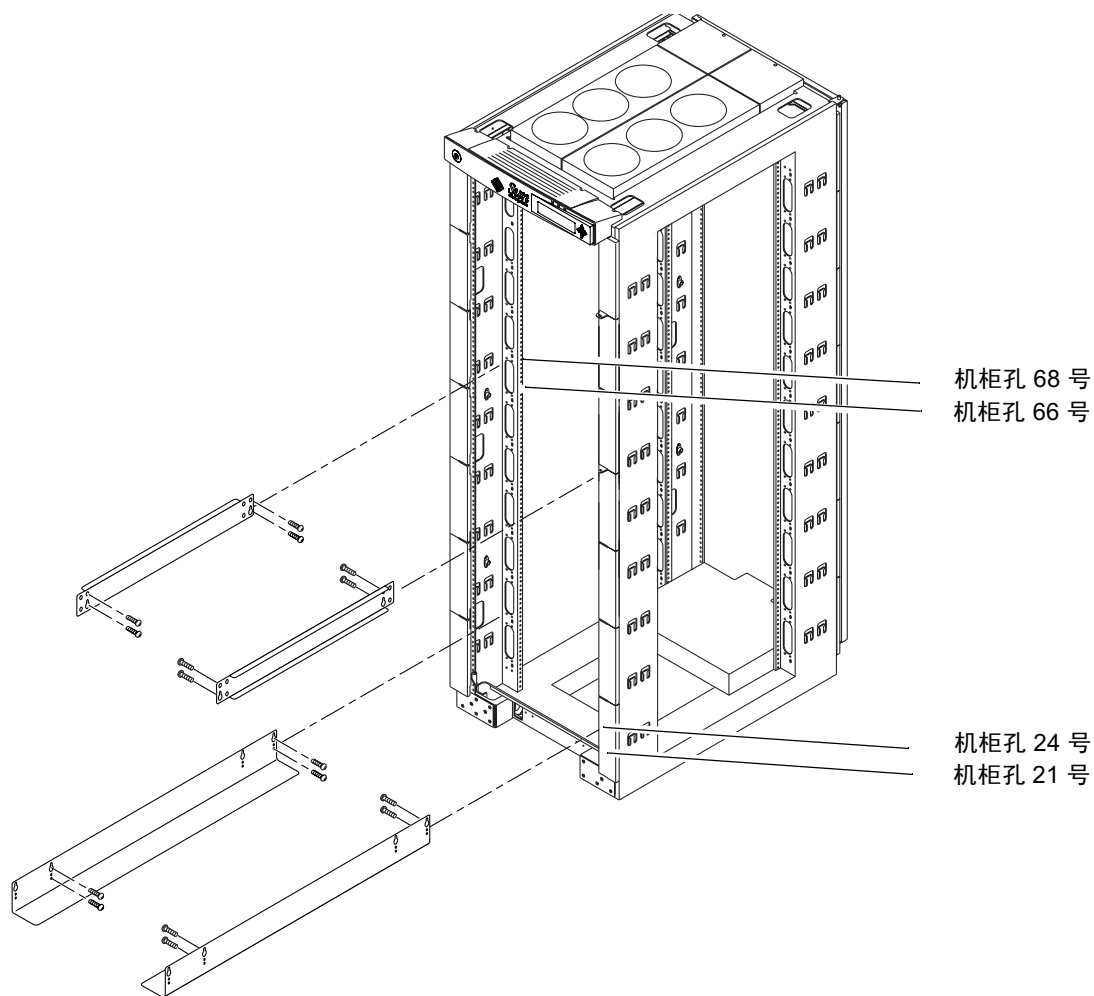

图 2-2 Sun Fire 4800 系统上的缓冲器位置

2.4 拆卸侧面板

1. 向外拉动面板底端，同时向上滑动面板，直到面板退出其锁定位置为止。
2. 对于全部六个面板，重复步骤 1。

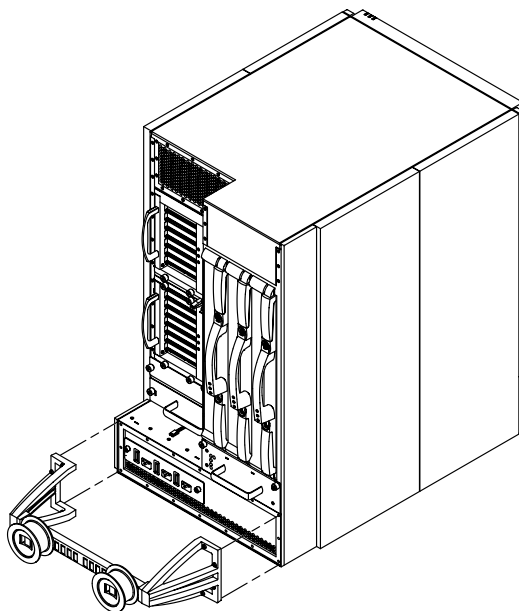

图 2-3 拆卸 Sun Fire 4800 系统侧面板

2.5 拆卸脚轮

Sun Fire 4800 系统必须举升到地面之上，同时提升计算机设备，以便可以对系统底部进行操作。

1. 拆卸将脚轮固定到系统底部的四个 M6 螺丝。
2. 对于全部四个脚轮，重复步骤 1。

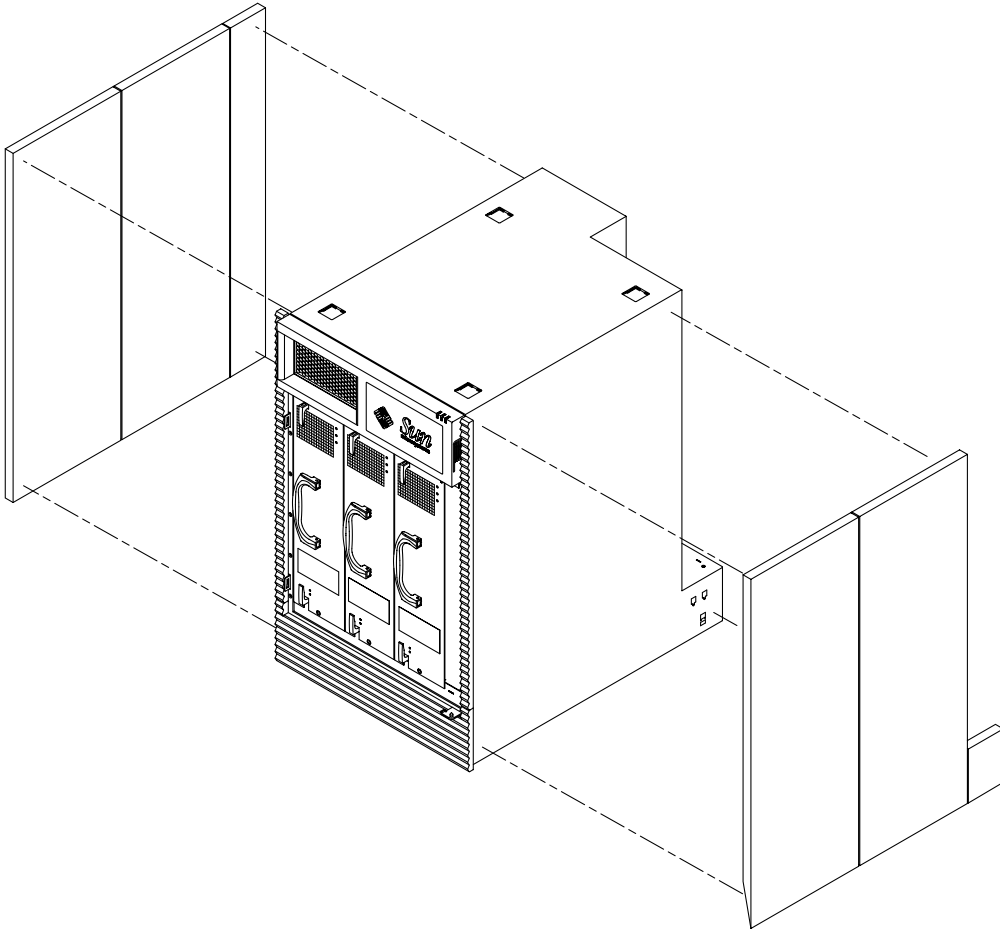
2.6 安装 Sun Fire 4800 系统

1. 找到最靠近系统安装位置的三根电源线，然后将其从机柜上解开，以便在系统安装完毕后取用。

该电源线是预先安装在 Sun Fire 机柜中的，其一端已连接“冗余转接装置” (RTU) 部件。

注意 – 有关电源线的布线信息，请参阅以下网站上的 *Rackmount Placement Matrix*:
<http://docs.sun.com>。



警告 – Sun Fire 4800 系统重约 289 磅 (131.1 公斤)。为防止出现人身伤害，需要由两个人用计算机起重设备将系统安全地移动到机柜中。



警告 – 在安装系统和存储设备之前要确保机柜是稳定的。防翻条可用于防止机柜倾斜。

2. 从前端将系统插入机柜的底端安装滑轨上 (图 2-4)。
3. 用四个螺丝将系统的前端固定到机柜上。
4. 将 L 支架装配到上端导轨，使用两个螺丝将每个支架固定到导轨，使用两个螺丝将每个支架固定到系统。

面向机柜的后部，较大的 L 支架应该装配到左侧，较小的 L 支架应该装配到右侧。



图 2-4 将 Sun Fire 4800 系统安装到 Sun Fire 机柜

2.7 将电源线连接到 Sun Fire 4800 系统

1. 确保 Sun Fire 机柜上的各个电源开关均设为关闭（图 2-5）。

注意 – 在双 RTU 配置下，机柜的前后都有电源开关。所有电源开关都必须关闭。

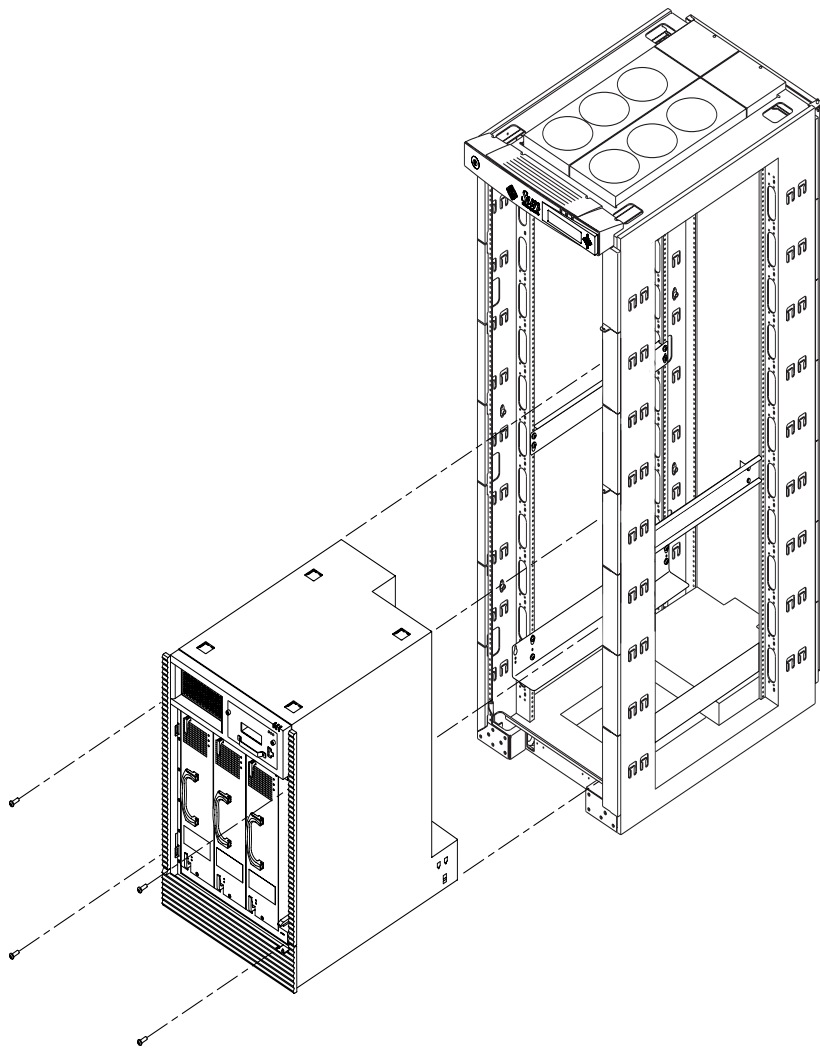
2. 确保 Sun Fire 4800 系统上的每个电源开关设置为关 (off)。
3. 将此前所选的电源线连接到系统的电源线插座上。
三根电源线应该已经在 2.6 节的步骤 1 中从机柜上解开并移动到相应位置。
4. 松开电源线插座上的螺丝。
这一操作将松开支持线夹的支架。
5. 将支架紧靠电源线放置。
6. 紧固电源线周围的线夹，以避免其松动。
确保线夹紧固。不要过分调整线夹。
7. 紧固电源线插座上的螺丝。
8. 对于三根电源线中的每一根，重复步骤 3 至步骤 7。



警告 – 电击危险。目前请不要启动装置的交流电源。



图 2-5 安装在 Sun Fire 4800 系统上的机柜的电源开关位置

2.8 装配机柜前面板

1. 将第一个机柜的前面板尽可能地靠近系统顶部放置，紧固面板左右两侧的螺丝，将面板固定到 Sun Fire 机柜上。
2. 通过紧固每一面板前端左右两侧的螺丝，固定其余的面板（图 2-6）。

将每一前面板尽可能地靠近其下的面板放置。如有必要，使用不同尺寸的前面板来完全填充系统上的缝隙。如果无法添满间隙，也应该尽可能地在机柜顶部留下较小的缝隙。

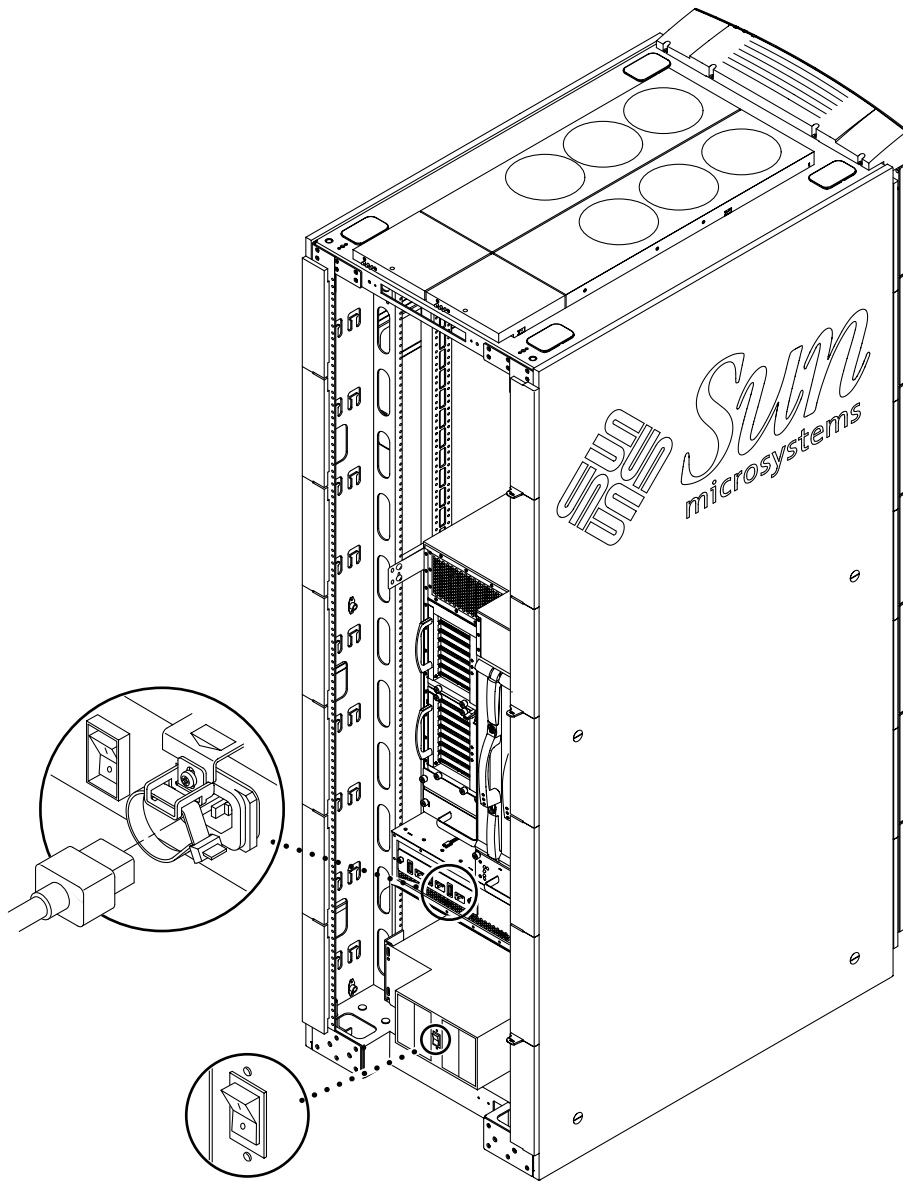
注意 – 较大的机柜前面板不只是装饰，它们还可以防止从机柜后部排出的热空气从前端再次进入系统。

3. 紧固靠近系统的机柜上的小装饰面板。



图 2-6 机柜前面板位置

2.9 装配机柜护罩

机柜护罩设计用于在将板从系统上拆卸下来时避免意外的伤害。

1. 使用表 2-1 确定 Sun Fire 机柜后部机柜护罩孔的位置。

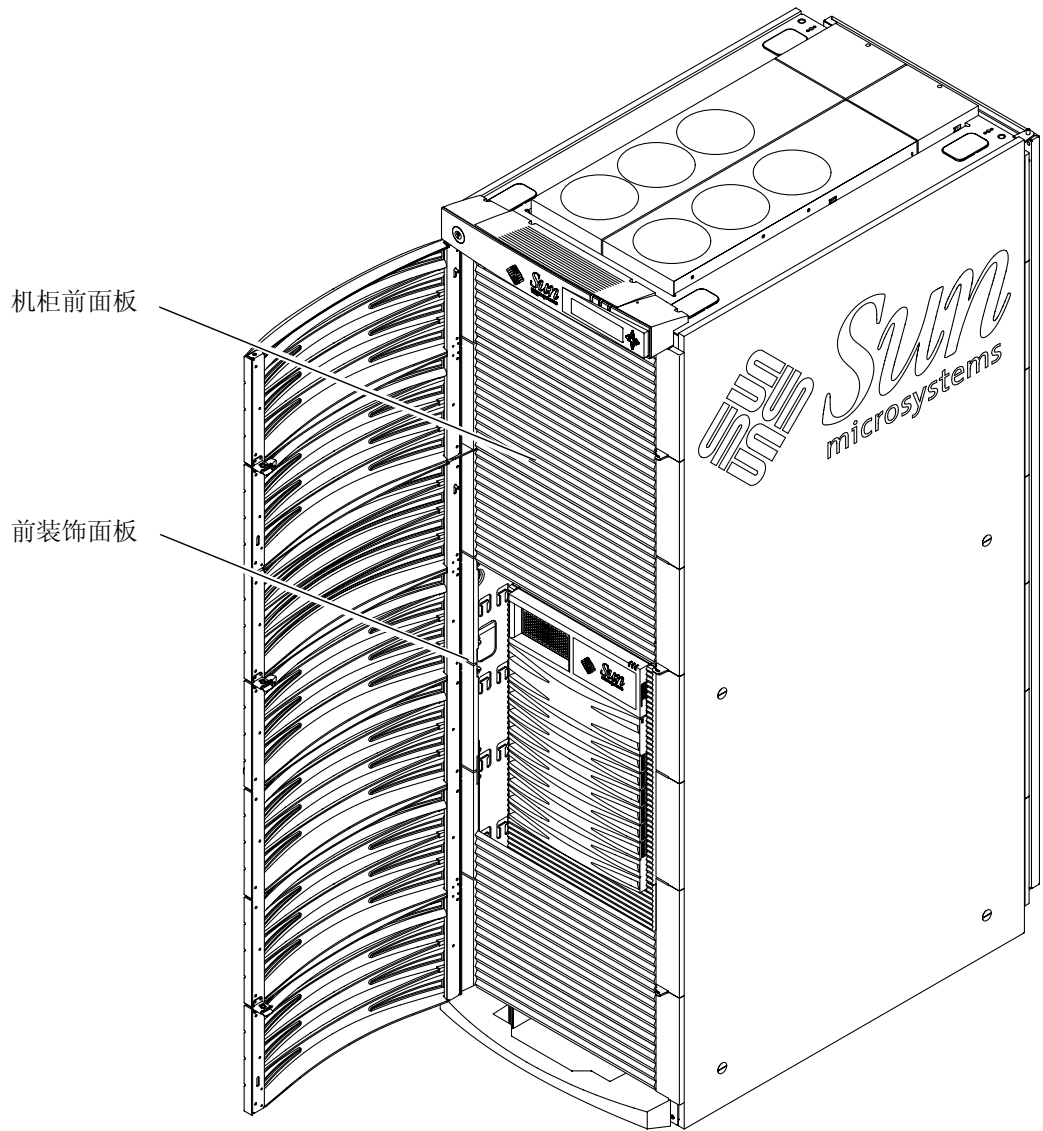
表 2-1 Sun Fire 4800 机柜护罩位置

机柜左侧	机柜右侧
59 号机柜孔上端的 V 型切口	58 号机柜孔上端的 V 型切口
45 号机柜孔上端的 V 型切口	49 号机柜孔上端的 V 型切口
10 号机柜孔上端的 V 型切口	10 号机柜孔上端的 V 型切口

2. 将机柜护罩上的 V 型切口与相应编号的孔对齐，然后紧按护罩中部，直到护罩靠紧机柜边缘为止（图 2-7）。



图 2-7 机柜护罩安装

2.10 将系统控制器连接到 FrameManager

Y 型串行电缆允许您通过 Sun Fire 机柜 FrameManager 和串行电缆终端连接同时访问主系统控制器板。

1. 将 Y 型串行电缆（可见于系统附带的工具包）的一端连接到主系统控制器上的串行端口上。
2. 将 Y 型串行电缆的 A 端连接到串行电缆终端连接（如果有的话）。
3. 将 Y 型串行电缆的 B 端连接到 P2 电缆。
P2 电缆是预先连接到 FrameManager 并和 Sun Fire 机柜右侧的电源线固定在一起。
4. 要继续安装，请参阅 *Sun Fire 4810/4800/3800 系统安装指南* 的第 3.3 节。

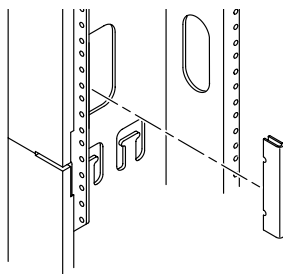
将 Sun Fire 3800 系统安装到 Sun Fire 机柜中

本 Sun Fire 3800 系统是一种单机装置，按照设计要求应采用机架安装。在 Sun Fire 机柜中安装系统时所需的全部硬件均随带于运输箱内。Sun Fire 机柜中可以放置三个 Sun Fire 3800 系统。

- 工具 — 第 3-1 页
- 安装滑轨 — 第 3-2 页
- 安装电缆管道 — 第 3-4 页
- 安装 Sun Fire 3800 系统 — 第 3-6 页
- 安装 Sun Fire 机柜扩充支架 — 第 3-8 页
- 将电源线连至 Sun Fire 3800 系统 — 第 3-10 页
- 装配机柜前面板 — 第 3-12 页
- 装配机柜护罩 — 第 3-14 页
- 将系统控制器连接到 FrameManager — 第 3-15 页

3.1 工具

您需要下列工具：

- 螺丝刀，Phillips No. 2.



警告 – Sun Fire 3800 系统重约 200 磅（90.7 公斤）。为防止出现人身伤害，需要由两个人用能够承载超过 200 磅的计算机起重设备将系统安全地移动到机柜中。

3.2 安装滑轨

1. 确定系统滑轨的位置。

从系统前面看，每个导轨标记为“RIGHT”或“LEFT”。

每个安装支架有 16 个孔：8 个孔为吊架的承载孔，8 个为插槽。用于安装 Sun Fire 3800 系统的吊架孔在图 3-1 中标识。



图 3-1 导轨孔标识

表 3-1 Sun Fire 3800 系统机架安装顺序

Sun Fire 3800 系统 安装位置	机柜底端的孔号
系统 #3 (顶端)	顶部螺丝：位于 78 号机柜孔处的 4 号导轨吊架孔 底部螺丝：位于 72 号机柜孔中
系统 #2 (中间)	顶部螺丝：位于 52 号机柜孔处的 2 号导轨吊架孔 底部螺丝：位于 47 号机柜孔中
系统 #1 (底端)	顶部螺丝：位于 26 号机柜孔处的 4 号导轨吊架孔 底部螺丝：位于 20 号机柜孔中

2. 将导轨安装到 Sun Fire 机柜，每个导轨使用四个安装螺丝（图 3-2）。
导轨和机柜孔信息列在表 3-1。

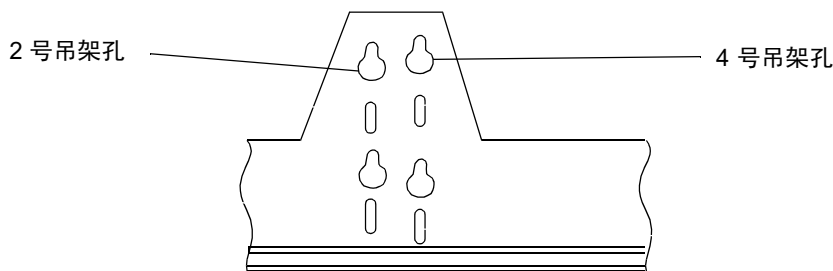

图 3-2 Sun Fire 机柜的的支架安装

3.3 安装电缆管道

1. 确定系统中用于布线的管道孔位置。

表 3-2 Sun Fire 3800 系统电缆管道位置

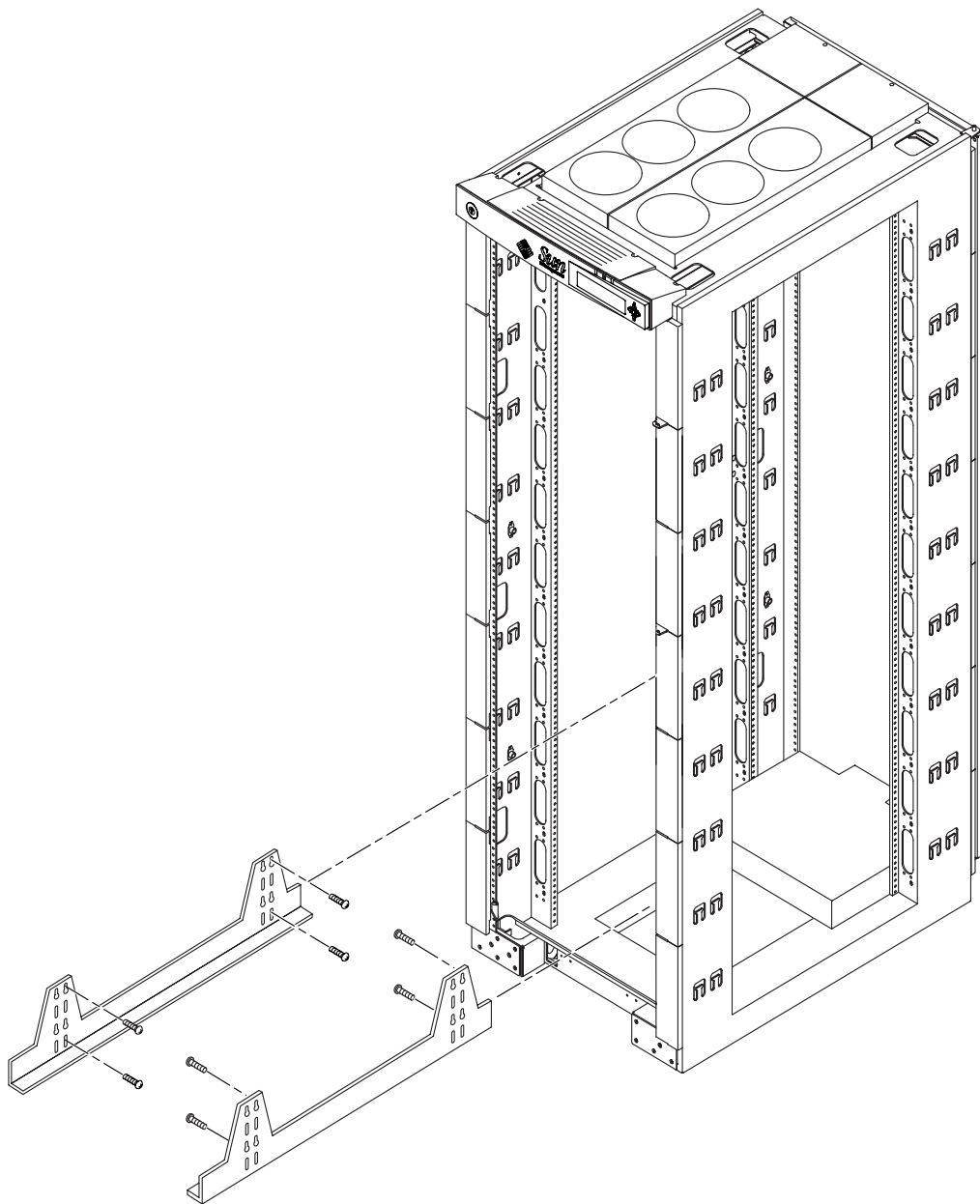
Sun Fire 3800 系统电缆 管道位置	套管孔号 从机架底端
系统 #3 (顶端)	8 和 9
系统 #2 (中间)	6 和 7
系统 #1 (底端)	3 和 4

对于电缆管道孔，请从机柜的底端开始数起。

2. 沿一定角度将管道插入机柜中，并且使其插入机柜后端已安装的套管中（图 3-3）。
3. 将管道插入到机柜前端的相应的套管孔中。

4. 重复步骤 2-4，直到 Sun Fire 机柜的每侧都安装好两个套管。



图 3-3 电缆管道的安装

3.4 安装 Sun Fire 3800 系统

1. 找到最靠近系统安装位置的三根电源线，然后将其从机柜上解开，以便在系统安装完毕后取用。

该电源线是预先安装在 Sun Fire 机柜中的，其一端已连接“冗余转接装置” (RTU) 部件。

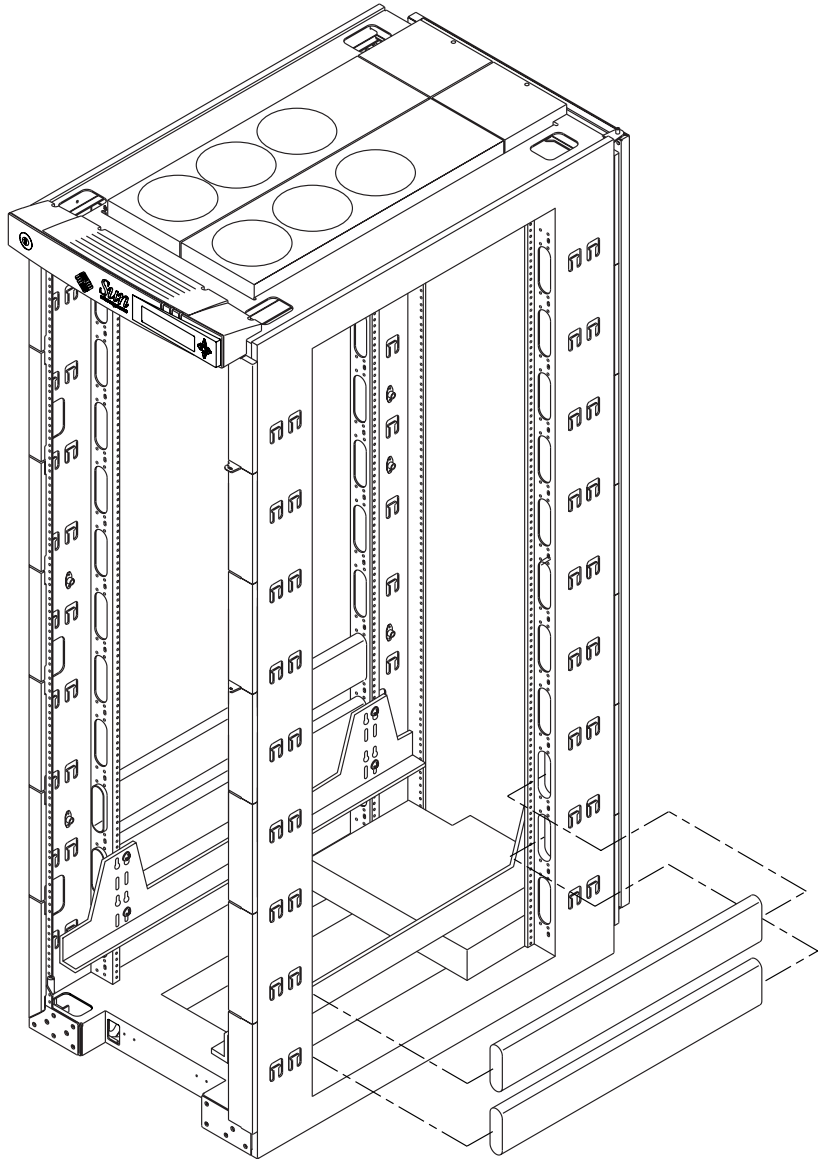
注意 – 有关电源线的布线信息，请参阅以下网站上的 *Rackmount Placement Matrix*:
<http://docs.sun.com>。



警告 – Sun Fire 3800 系统重约 200 磅 (90.7 公斤)。为防止出现人身伤害，需要由两个人用计算机起重设备将系统安全地移动到机柜中。



警告 – 在安装系统和存储设备之前要确保机柜是稳定的。防翻条可用于防止机柜倾斜。

2. 将 Sun Fire 3800 系统插入 Sun Fire 机柜中的支架上。
3. 使用六个螺丝（每侧三个）将系统的前端固定到机柜（图 3-4）。
4. 用两个螺丝将后定位支架固定到系统的后部。
确保支架与系统顶端平齐。
5. 使用四个螺丝（每侧两个）将后定位支架固定到机柜。



图 3-4 将 Sun Fire 3800 系统固定到 Sun Fire 机柜中

3.5 安装 Sun Fire 机柜扩充支架

机柜扩充支架向机柜添加了额外的 32 磅（14.5 公斤）重量，同时将机柜深度扩展了 4 英寸（10.16 厘米）。

1. 拆除 Sun Fire 机柜后端的顶端装饰板。

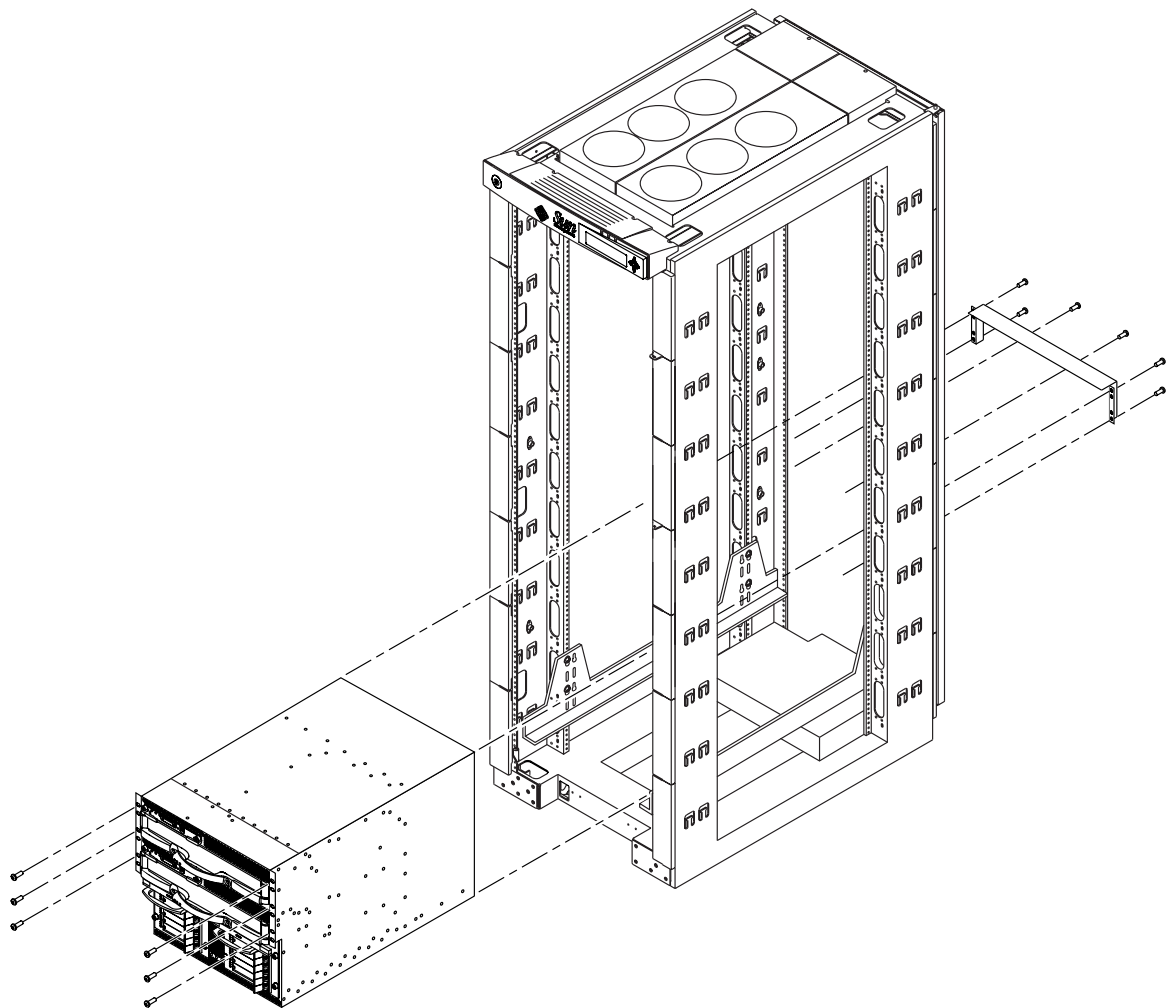
顶端装饰板由两个螺丝固定。将这些螺丝单独放在一起，以免和其他类似尺寸的 10-32 螺丝混淆。

2. 松开挂钩并拆下后座面板。

3. 拆卸后座面板支架。

每个后座面板支架由两个螺丝固定。

4. 拆卸后出口吊架螺丝，然后拆除后出口。

将全部四个 10-32 螺丝单独放置在一起。

5. 去掉出口处的挂钩。

将两个 10-32 螺丝单独放置在一起。

6. 轻轻地拧紧侧面的延长螺丝（每侧 8 个），将延长支架拧到螺丝上。

螺丝应延伸到机柜以外，从而使出口能轻松地拧在上面。

7. 安装顶端延长支架。

顶端延长支架是用两个螺丝从机柜顶端向下连接的。使用步骤 1 中保存的 2 个 M4 螺丝。

8. 将侧面的延长螺丝（每侧 8 个）固定后，然后安装装饰性插头。

装饰性插头起到装饰作用，为可选部件。

9. 使用 4 个 10-32 螺丝将后出口吊架螺丝固定到侧面的延长支架上。

10. 用步骤 10 中保存的 2 个 10-32 螺丝，重新将出口处的挂钩安装到侧面延长支架上。

11. 使底端支架就位。



图 3-5 安装 Sun Fire 机柜扩充支架

3.6 将电源线连接到 Sun Fire 3800 系统

1. 确保 Sun Fire 机柜上的各个电源开关均设为关闭（图 3-6）。

注意 – 在双 RTU 配置下，机柜的前后都有电源开关。所有电源开关都必须关闭。

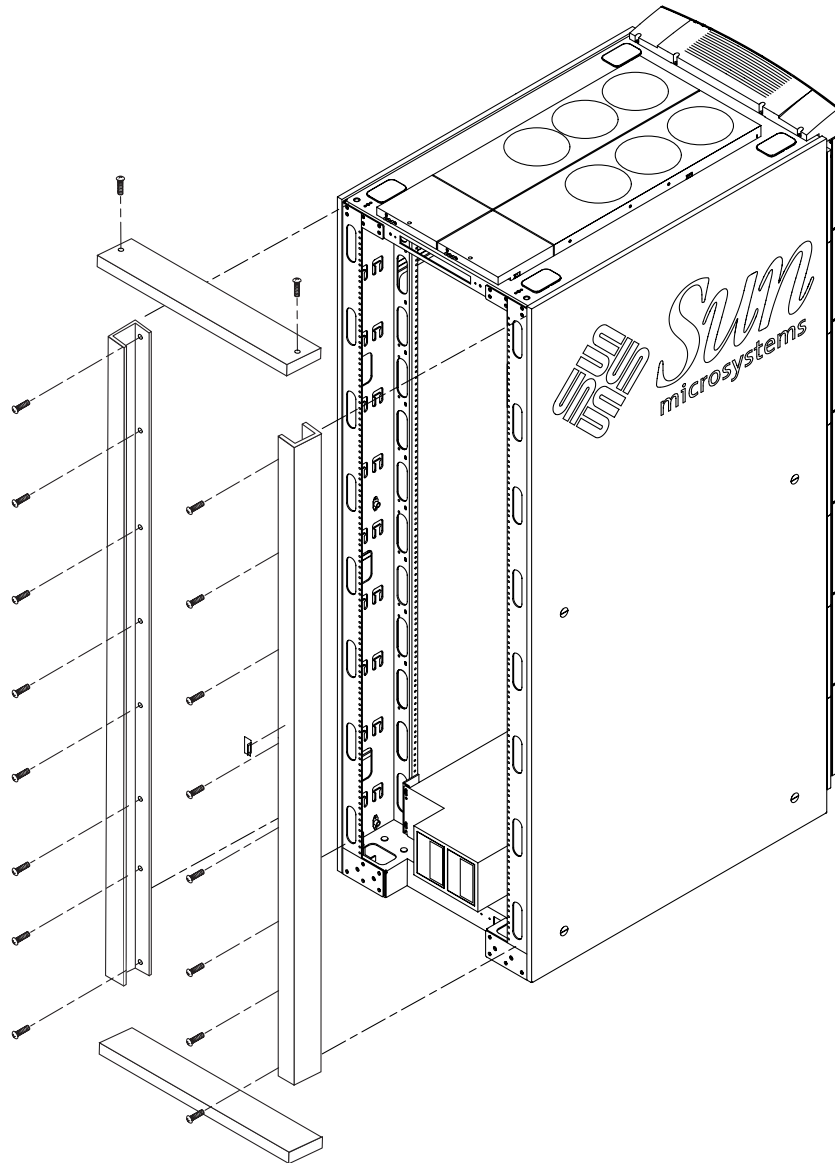
2. 确保系统上的各个电源开关均设为关闭。
3. 将此前所选的电源线连接到系统的电源插座上。
电源线应该已经在第 3.4 节的步骤 1 中从机柜上解开并移动到相应位置。
4. 紧固每一电源线和及电源把手周围的线卡，以避免其松动。
确保线夹紧固。不要过分调整线夹。



警告 – 电击危险。目前请不要启动装置的交流电源。



图 3-6 安装在 Sun Fire 3800 系统上的机柜的电源开关位置

3.7 装配机柜前面板

1. 将第一个机柜的前面板尽可能地靠近系统顶部放置，紧固面板左右两侧的螺丝，将面板固定到 Sun Fire 机柜上。
2. 通过紧固每一面板前端左右两侧的螺丝，固定其余的面板（图 3-7）。

将每一前面板尽可能地靠近其下的面板放置。如有必要，使用不同尺寸的前面板来完全填充系统上的缝隙。如果无法添满间隙，也应该尽可能地在机柜顶部留下较小的缝隙。

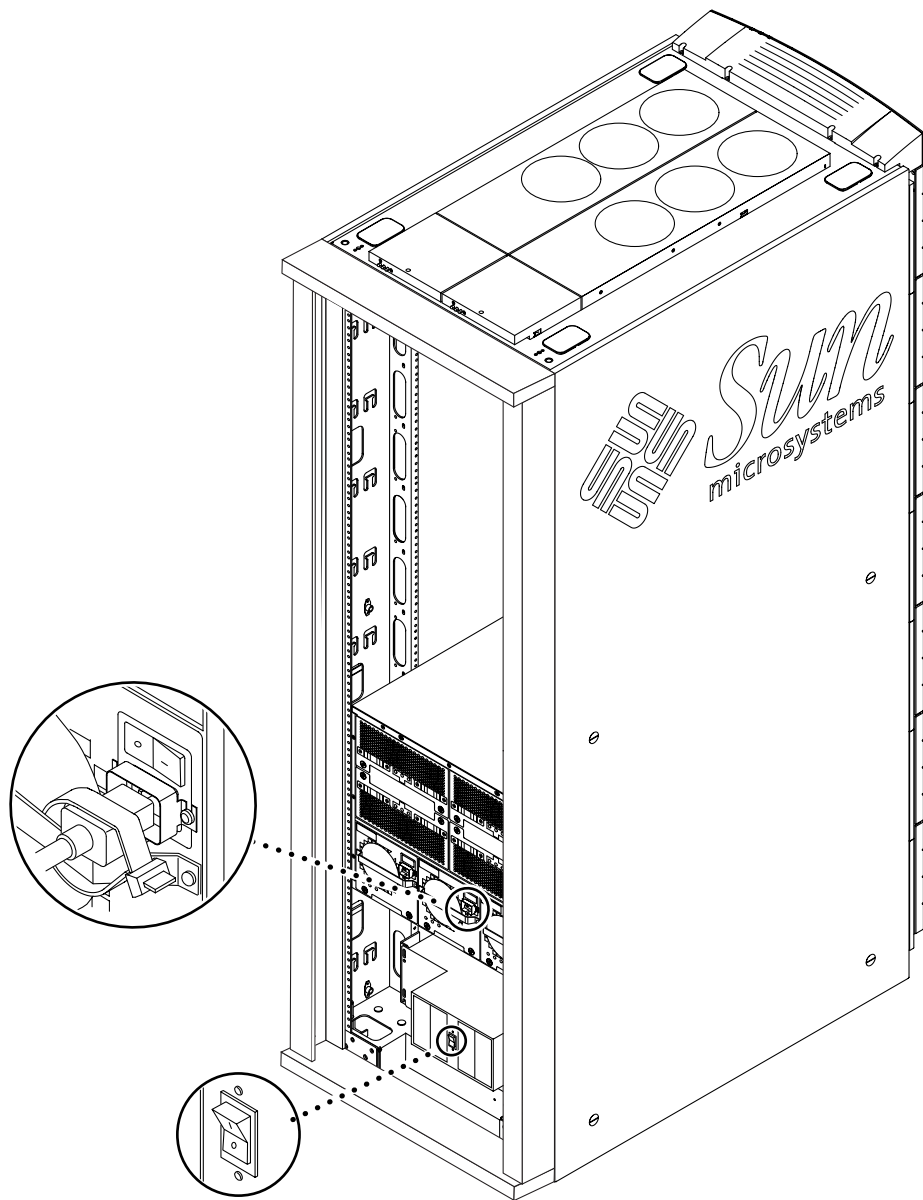
注意 – 较大的机柜前面板不只是装饰，它们还可以防止从机柜后部排出的热空气从前端再次进入系统。

3. 紧固靠近系统的机柜上的小装饰面板。



图 3-7 机柜前面板位置

3.8 装配机柜护罩

机柜护罩设计用于在将板从系统上拆卸下来时避免意外的伤害。

1. 使用表 3-3、表 3-4 或表 3-5 确定 Sun Fire 机柜后部机柜护罩孔的位置。

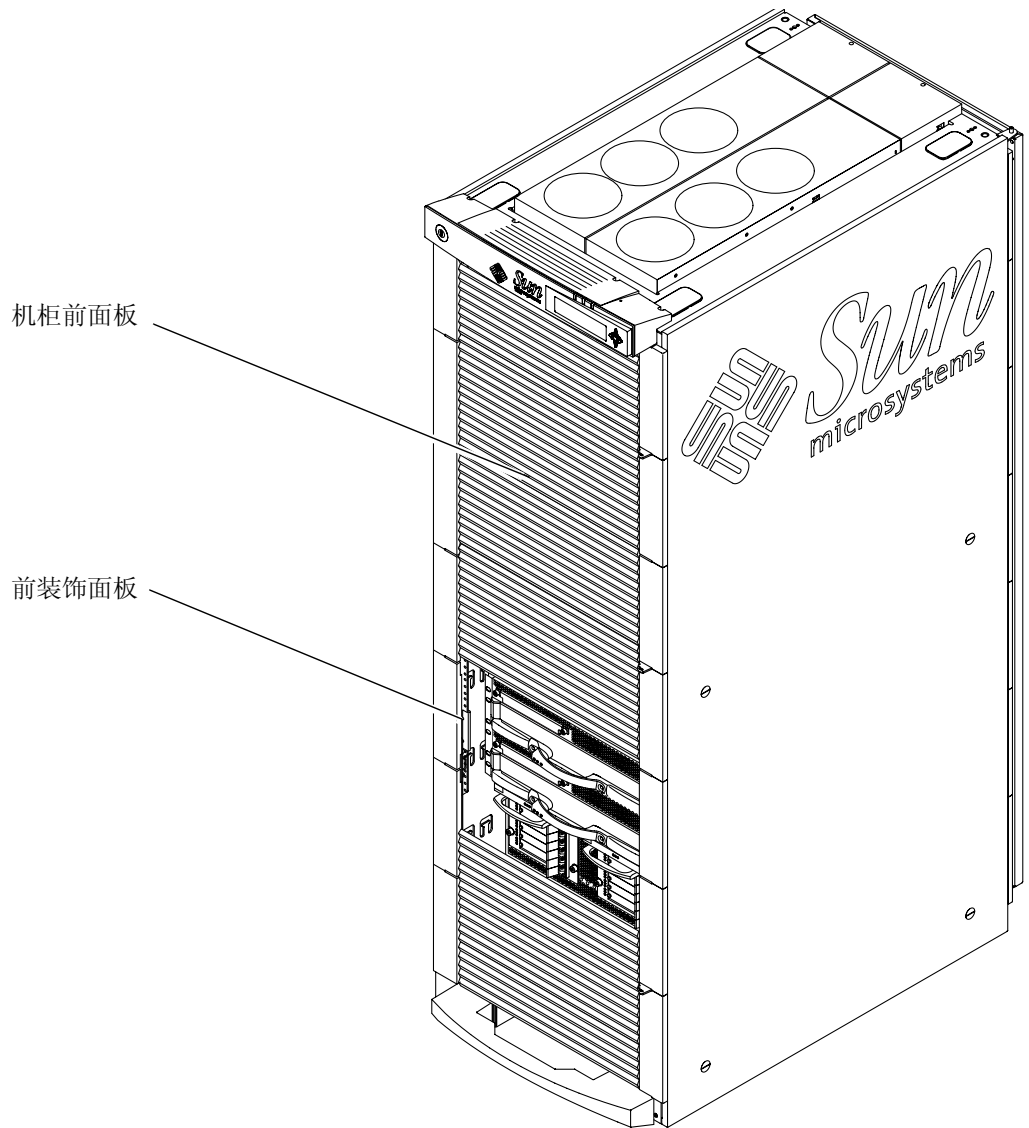
表 3-3 Sun Fire 3800 三种系统配置的机柜护罩位置

机柜左侧	机柜右侧
79 号机柜孔上端的 V 型切口	79 号机柜孔上端的 V 型切口
53 号机柜孔上端的 V 型切口	53 号机柜孔上端的 V 型切口
27 号机柜孔上端的 V 型切口	27 号机柜孔上端的 V 型切口

表 3-4 Sun Fire 3800 双系统配置的机柜护罩位置

机柜左侧	机柜右侧
53 号机柜孔上端的 V 型切口	53 号机柜孔上端的 V 型切口
27 号机柜孔上端的 V 型切口	27 号机柜孔上端的 V 型切口

表 3-5 Sun Fire 3800 单系统配置的机柜护罩位置

机柜左侧	机柜右侧
27 号机柜孔上端的 V 型切口	27 号机柜孔上端的 V 型切口

2. 将机柜护罩上的 V 型切口与相应编号的孔对齐，然后紧按护罩中部，直到护罩靠紧机柜边缘为止（图 3-8）。



图 3-8 机柜护罩安装

3.9 将系统控制器连接到 FrameManager

Y 型串行电缆允许您通过 Sun Fire 机柜 FrameManager 和串行电缆终端连接同时访问主系统控制器板。

1. 将 Y 型串行电缆（可见于系统附带的工具包）的一端连接到主系统控制器上的串行端口上。
2. 将 Y 型串行电缆的 A 端连接到串行电缆终端连接（如果有的话）。
3. 将 Y 型串行电缆的 B 端连接到 P2 电缆。
P2 电缆是预先连接到 FrameManager 并和 Sun Fire 机柜右侧的电源线固定在一起。
4. 要继续进行安装，请参阅 *Sun Fire 4810/4800/3800 系统安装指南* 的第 4.3 节。

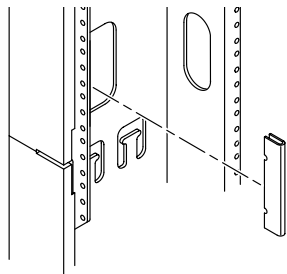
Regulatory Compliance Statements

Your Sun product is marked to indicate its compliance class:

- Federal Communications Commission (FCC) – USA
- Industry Canada Equipment Standard for Digital Equipment (ICES-003) - Canada
- Voluntary Control Council for Interference (VCCI) – Japan
- Bureau of Standards Metrology and Inspection (BSMI) – Taiwan

Please read the appropriate section that corresponds to the marking on your Sun product before attempting to install the product.

A.1 FCC Class A Notice

This device complies with Part 15 of the FCC Rules. Operation is subject to the following two conditions:

1. This device may not cause harmful interference.
2. This device must accept any interference received, including interference that may cause undesired operation.

Note – This equipment has been tested and found to comply with the limits for a Class A digital device, pursuant to Part 15 of the FCC Rules. These limits are designed to provide reasonable protection against harmful interference when the equipment is operated in a commercial environment. This equipment generates, uses, and can radiate radio frequency energy, and if it is not installed and used in accordance with the instruction manual, it may cause harmful interference to radio communications. Operation of this equipment in a residential area is likely to cause harmful interference, in which case the user will be required to correct the interference at his own expense.

Shielded Cables: Connections between the workstation and peripherals must be made using shielded cables to comply with FCC radio frequency emission limits. Networking connections can be made using unshielded twisted-pair (UTP) cables.

Modifications: Any modifications made to this device that are not approved by Sun Microsystems, Inc. may void the authority granted to the user by the FCC to operate this equipment.

A.2 FCC Class B Notice

This device complies with Part 15 of the FCC Rules. Operation is subject to the following two conditions:

1. This device may not cause harmful interference.
2. This device must accept any interference received, including interference that may cause undesired operation.

Note – This equipment has been tested and found to comply with the limits for a Class B digital device, pursuant to Part 15 of the FCC Rules. These limits are designed to provide reasonable protection against harmful interference in a residential installation. This equipment generates, uses and can radiate radio frequency energy and, if not installed and used in accordance with the instructions, may cause harmful interference to radio communications. However, there is no guarantee that interference will not occur in a particular installation. If this equipment does cause harmful interference to radio or television reception, which can be determined by turning the equipment off and on, the user is encouraged to try to correct the interference by one or more of the following measures:

- Reorient or relocate the receiving antenna.
- Increase the separation between the equipment and receiver.
- Connect the equipment into an outlet on a circuit different from that to which the receiver is connected.
- Consult the dealer or an experienced radio/television technician for help.

Shielded Cables: Connections between the workstation and peripherals must be made using shielded cables in order to maintain compliance with FCC radio frequency emission limits. Networking connections can be made using unshielded twisted pair (UTP) cables.

Modifications: Any modifications made to this device that are not approved by Sun Microsystems, Inc. may void the authority granted to the user by the FCC to operate this equipment.

A.3 ICES-003 Class A Notice - Avis NMB-003, Classe A

This Class A digital apparatus complies with Canadian ICES-003.

A.4 ICES-003 Class B Notice - Avis NMB-003, Classe B

This Class B digital apparatus complies with Canadian ICES-003.

VCCI 基準について

クラス A VCCI 基準について

クラス A VCCI の表示があるワークステーションおよびオプション製品は、クラス A 情報技術装置です。これらの製品には、下記の項目が該当します。

この装置は、情報処理装置等電波障害自主規制協議会 (VCCI) の基準に基づくクラス A 情報技術装置です。この装置を家庭環境で使用すると電波妨害を引き起こすことがあります。この場合には使用者が適切な対策を講ずるよう要求されることがあります。

クラス B VCCI 基準について

クラス B VCCI の表示  があるワークステーションおよびオプション製品は、クラス B 情報技術装置です。これらの製品には、下記の項目が該当します。

この装置は、情報処理装置等電波障害自主規制協議会 (VCCI) の基準に基づくクラス B 情報技術装置です。この装置は、家庭環境で使用することを目的としていますが、この装置がラジオやテレビジョン受信機に近接して使用されると、受信障害を引き起こすことがあります。取扱説明書に従って正しい取り扱いをしてください。

A.5 BSMI Class A Notice

The following statement is applicable to products shipped to Taiwan and marked as Class A on the product compliance label.

警告使用者：
這是甲類的資訊產品，在居住的環境中使用時，可能會造成射頻干擾，在這種情況下，使用者會被要求採取某些適當的對策。

符合性声明

安全机构符合性声明

开始任何操作之前，请阅读本部分。下文介绍安装 Sun Microsystems 产品时应遵守的安全预防措施。

安全预防措施

为确保自身安全，请在安装设备时遵守以下安全预防措施：

- 遵守设备上所标记的所有警示和说明。
- 确保电源的电压和频率与设备电气额定标签上的电压和频率相符。
- 切勿沿设备的开口推压任何种类的设备。这里可能存在危险电压。具有传导性的异物有可能会造成短路，从而引起火灾、电击或设备损坏。

符号

本书中有可能出现以下符号：



警示 — 有可能导致人身伤害和设备损坏。请遵守相应的说明。



警示 — 表面炙热。避免接触。表面比较热，触摸时可能会导致人身伤害。



警示 — 存在危险电压。若要降低电击和人身伤害的危险，请遵守相应的说明。

设备改装

请勿对设备进行机械或电气改装。Sun Microsystems 不对因改装 Sun 产品而导致的规章符合性负责。

Sun 产品的放置



警示 — 不要阻塞或遮盖 Sun 产品的开口部位。请勿将 Sun 产品靠近散热器或热通风器。如果不遵照上述指导原则，则可导致设备过热，从而影响 Sun 产品的稳定性。

SELV 符合性

I/O 连接的安全状态符合 SELV 要求。

电源线连接



警示 — Sun 产品在设计上旨在与具有接地中性导线的单相电源系统一起使用。若要降低电击的危险，请不要将 Sun 产品插接其它任何类型的电源系统。如果无法确定建筑物所具有的电源类型，请联系设备主管或合格的电气人员。



警示 — 并非所有电源线都有相同的额定电流。家用延伸线没有过载保护，用途上并非面向计算机系统。请勿在 Sun 产品中使用家用延伸线。



警示 — Sun 产品随带有接地型（三线）电源线。若要降低电击的危险，请始终记住将电线插接到接地电源插座上。



警示 — 若要去除该装置上的所有电源，请关闭全部电源开关

以下警示信息仅适用于带有**独立**电源开关的设备：



警示 — 本产品的电源开关仅用作独立类型的设备。电源线将用作系统的主断开设备。请务必将电源线插接到靠近系统、可随时插接的接地电源插座上。如果已卸下系统机架上的电源，则不要连接电源线。

锂电池



警示 — 在 Sun CPU 板上，实时时钟中内嵌了一块锂电池，其型号为 SGS MK48T59Y、MK48T594-70PCIU、MK48TXXB-XX、MK48T18-XXXPCZ、M48T59W-XXXPCZ 或 MK48T08。电池不属于客户可更换的部件。如果处理不当，它们可引起爆炸。请勿将电池丢弃到火中。切勿拆散电池或试图进行充电。

系统装置盖板

如果必须拆卸 Sun 计算机系统装置的盖板以添加卡或内置存储设备，请务必在启动计算机系统电源前将顶端盖板重新装好。



警示 — 顶端盖板就位前，请勿操作 Sun 产品。如果不遵守该预防措施，就可能导致人身伤害和系统损坏。

激光符合性声明

使用激光技术的 Sun 产品符合 1 类激光要求。



DVD-ROM



警示 — 除本处说明的过程外，其它控制功能的使用、调节或操作都可能导致暴露于辐射的危险。

GOST-R Certification Mark

